

F-GIANT

Construcción en polipropileno con 30% de fibra de vidrio/
Polypropylene + 30% fiberglass construction/
Construction en polypropylène + 30% fibre de verre



Por cada unidad de cualquier modelo **GIANT** vendida a nuestros clientes, PSH realiza una donación al Proyecto:
For each unit of **GIANT** model sold to our customers, PSH makes a donation to the Project:
Pour chaque unité de tout modèle **GIANT** vendu à nos clients, PSH fait un don au Projet:

"Una onada de petits somriures"

www.unaonadadepetitsomriures.com

F-Giant-N es la primera bomba de gran caudal, desarrollada integralmente en plástico, con los mejores rendimientos del mercado.

Equipada con una turbina de plástico con forma helicoidal de una sola pieza, desarrollada con tecnología innovadora y patentada por PSH Pools. Equipada con cuerpo bomba, con forma de voluta logarítmica - también patente de PSH Pools.

F-Giant-N is the first high flow rate pump, entirely built in plastic presenting the best hydraulic performances in the market.

Equipped with one piece helical plastic impeller developed with innovative technology and patented by PSH Pools. Equipped with volute shaped plastic pump housing - also PSH Pools Patent.

F-Giant-N est la première pompe à débit élevé, entièrement construite en plastique présentant les meilleures performances hydrauliques du marché.

Equipé d'une turbine hélicoïdale en plastique faite d'une seule pièce avec une technologie innovante développée et brevetée par PSH POOLS. Equipé de corps de pompe en plastique en forme de volute logarithmique - également breveté par PSH POOLS.

Por su diseño y tecnología la F-Giant-N con turbina en plástico se convierte en la primera bomba de estas características en el mercado, ecológica y sostenible, especialmente recomendable para grandes acuarios por su bajo nivel de ruido y la ausencia de contacto de las partes metálicas con el agua. Por esta misma razón la F-Giant-N es totalmente compatible con: Agua Marina, Cloradores Salinos e Ionizadores. En consecuencia contribuyen a la gestión responsable del agua, y a la reducción del consumo de productos químicos en el tratamiento de agua.

Because of its design and technology the F-Giant-N plastic impeller becomes the first pump of its brand in the market, eco-friendly and sustainable, especially recommended for large aquariums due to its low noise level and the absence of contact of metal parts with water. For the same reason the F-Giant-N is fully compatible with: sea water, salt chlorinators and salt ionizers. Therefore contribute to responsible water management, and reducing chemical consumption in the treatment of pool water.

En raison de son design et de la technologie utilisée, la F-Giant-N turbine plastique devient la première pompe de sa marque sur le marché, écologique et durable, particulièrement recommandé pour les grands aquariums en raison de son faible niveau de bruit et l'absence de contact de pièces métalliques avec de l'eau. Pour la même raison, le F-Giant-N est compatible avec: l'eau de mer, électrolyseurs de sel et ioniseurs. Donc il contribue à la gestion responsable de l'eau, et la réduction de la consommation de produits chimiques dans le traitement de l'eau de la piscine.

También disponible con turbina de bronce

Also available with bronze impeller

Aussi disponible avec turbine en bronze

- Alta eficiencia hidráulica
- Extremadamente silenciosa
- Importante ahorro de energía eléctrica
- Motor de alta eficiencia energética tipo IE3/IE4 según norma EU 640/2009
- Eje motor normalizado lo que la hace compatible con los motores de cualquier fabricante en todo el mundo
- Apta para trabajar con todos los tipos de agua
- Especialmente indicada para uso en grandes acuarios por preservar la salud de la fauna marina
- Resistencia de los materiales extraordinaria - gracias al grosor de las paredes de 9mm
- Muy manejable gracias a su ligereza
- Ecológica y sostenible
- Prefiltro de gran volumen y tapa transparente con fácil acceso para su limpieza
- Prefiltro independiente lo que permite utilizar la bomba sin prefiltro o acoplarla a otro tipo de prefiltros
- Clase de aislamiento: F
- Protección: IP55
- Sello mecánico de alta calidad y resistencia
- Caudal: hasta 180 m³/h
- Potencias: de 4 HP a 12,5 HP
- Tensión: 230/400 o 400/700V
- Motor: 2.900 RPM
- Disponible en 50Hz y 60Hz
- Totalmente desmontable y reciclable
- Para facilitar el transporte se entrega en 2 bultos separados - bomba + kit acoplamiento y prefiltro

- High hydraulic efficiency
- Extremely quiet
- Important savings of electrical energy
- High efficiency motor class IE3/ IE4 according to EU standard 640/2009
- Standard motor shaft which makes it compatible with any manufacturer's engine worldwide
- Suitable for all types of water
- Especially suitable for use in large aquariums to preserve the health of the marine fauna
- Extraordinary durability of the materials - thanks to the 9mm wall thickness
- Very versatile thanks to its lightness
- Ecological and sustainable
- A large volume pre-filter and a transparent lid with easy access for cleaning
- Independent prefilter allowing to use the pump without prefilter or couple it to other types of prefilters
- Insulation Class: F
- Waterproof: IP55
- High quality mechanical seal
- Flow rate: up to 180 m³/h
- Power rate: from 4 HP a 12,5 HP
- Voltage: 230/400 or 400/700V
- Motor: 2,900 RPM
- Available at 50Hz and 60Hz
- Fully removable and recyclable
- To make the transport easier is delivered in two separate packages - pump + coupling kit and prefilter

- Haut rendement hydraulique
- Extrêmement silencieuse
- Des économies importantes d'énergie électrique
- Equipé d'un moteur à haut rendement IE3/ IE4 selon a norme UE 640/2009
- Un arbre du moteur standard qui le rend compatible avec les moteurs de tout fabricant dans le monde entier
- Adapté à fonctionnement avec tous les types d'eau
- Particulièrement adaptée pour une utilisation dans les grands aquariums afin de préserver la santé de la faune marine
- Durabilité extraordinaire des matériaux - grâce à l'épaisseur de paroi de 9 mm
- Très versatile grâce à sa légèreté
- Écologique et durable
- Un pré-filtre de grand volume et couvercle transparente avec un accès facile pour le nettoyage
- Equipée avec préfiltre indépendant qui permet d'utiliser la pompe sans préfiltre ou accoupler d'autres types de préfiltres
- Classe d'isolement: F
- Étanchéité: IP55
- Garniture mécanique d'haute qualité
- Débit: jusqu'à 180 m³/h
- Puissance: de 4 HP à 12,5 HP
- Tension: 230/400 ou 400/700V
- Moteur 2.900 RPM
- Disponible à 50Hz et 60Hz
- Entièrement démontable et recyclable
- Pour rendre le transport plus facile est livré en deux paquets distincts - Pompe + kit de couplage et le préfiltre

MATERIALES

Cuerpo bomba: Polipropileno 30% FV.
Turbina: Polipropileno con FV (clase F)/ Bronce
Prefiltro: Polipropileno 30% FV
Eje: Acero inoxidable AISI 316L
Sello mecánico: Carbono+Resina - Cerámica
Tornillería: Acero inoxidable AISI 316
Tapa Prefiltro: Polipropileno
Cesta prefiltro: Acero inoxidable AISI 304 o AISI 316L

MATERIALS

Pump housing: PP 30% FG.
Impeller: Polypropylene with FG (Class F)/ Bronze
Prefilter: Polypropylene 30 % FG.
Shaft: Stainless steel AISI 316L
Mechanical Seal: Carbon + Resin - Ceramics.
Screwing: Stainless steel AISI 316
Prefilter Cover: Polypropylene
Prefilter basket: Stainless steel AISI 304 or AISI 316L

MATÉRIAUX

Corps de pompe: PP 30% FV.
Turbine: Polypropylène +30% FV/ Bronze
Prefiltre: Polypropylène +30% FV
Arbre: Acier inoxydable AISI 316L
Garniture mécanique: Carbone + Résine-Céramique
Vissages: Acier inoxydable AISI 316
Couvercle préfiltre: Polypropylène
Panier préfiltre: Acier inoxydable AISI 304 ou AISI 316L

F-GIANT

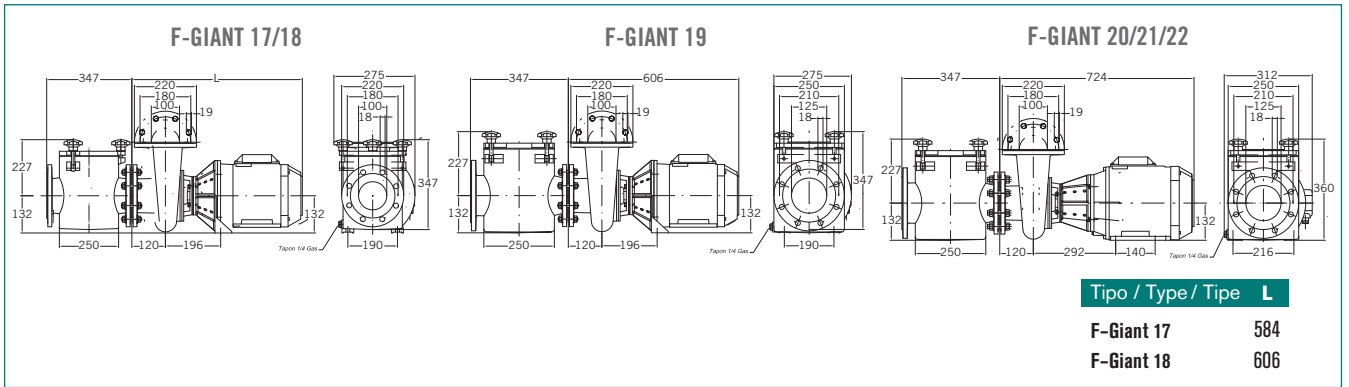

TURBINA DE PLÁSTICO / PLASTIC IMPELLER / TURBINE EN PLASTIQUE

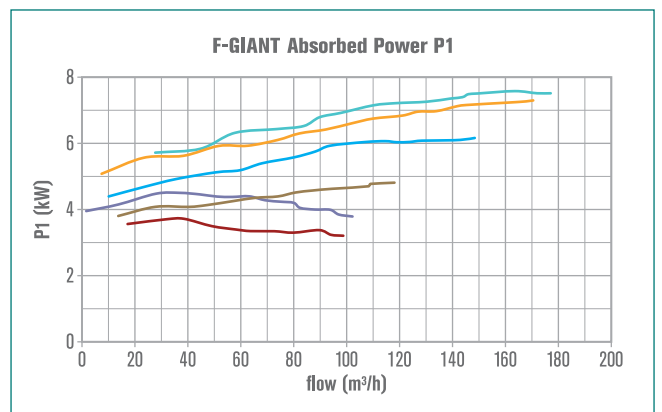
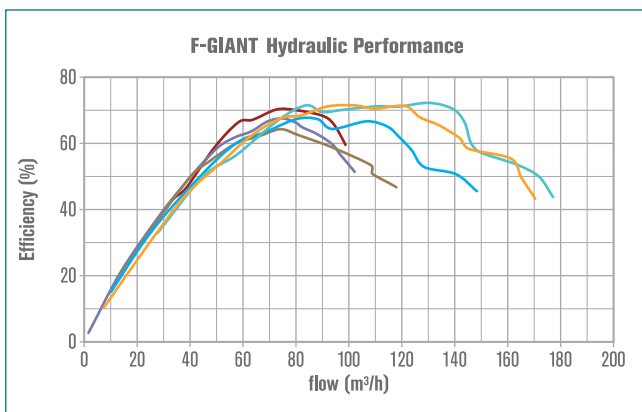
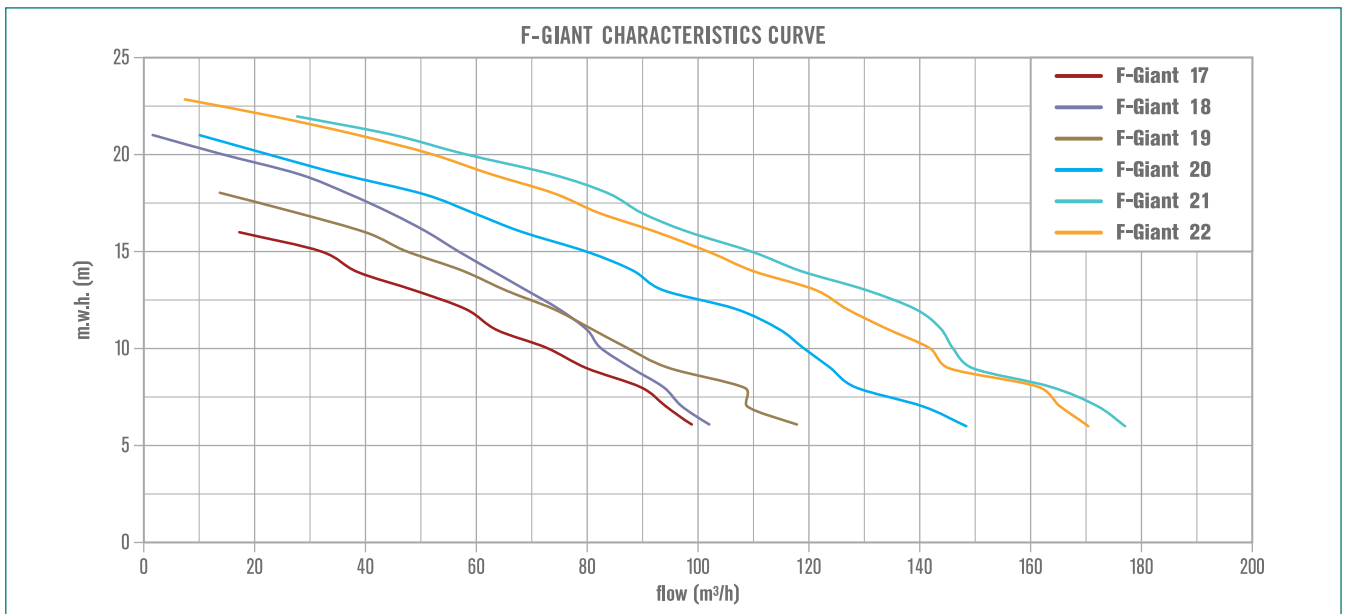

Tipo Type Tipe	Potencia Power Puissance		III			Altura Manométrica / Head / Hauteur manométrique (m)										Bocas / Mouths Embouchures		Peso Weight Poids Kg
	KW	HP	230/400V A	400/700V A	6	8	10	12	14	16	18	20	22	Inlet DNA	Outlet DNI			
F-GIANT 17	3,0	4,0	11	6	6	98	89	72	58	38	17	-	-	-	100	100	62	
F-GIANT 18	4,1	5,5	13	7	7	102	93	82	75	63	51	37	13	-	100	100	68	
F-GIANT 19	4,1	5,5	14	8	8	118	108	87	74	57	40	13	-	-	125	100	70	
F-GIANT 20	5,5	7,5	18	10	10	148	126	118	106	88	68	50	23	-	125	100	81	
F-GIANT 21	7,4	10,0	23	13	13	177	163	146	139	118	97	83	57	27	125	100	87	
F-GIANT 22	9,2	12,5	21	12	12	170	161	141	126	109	92	74	51	23	125	100	89	