

Desumidificador Full Inverter R32  
MANUAL DE INSTALAÇÃO E UTILIZAÇÃO

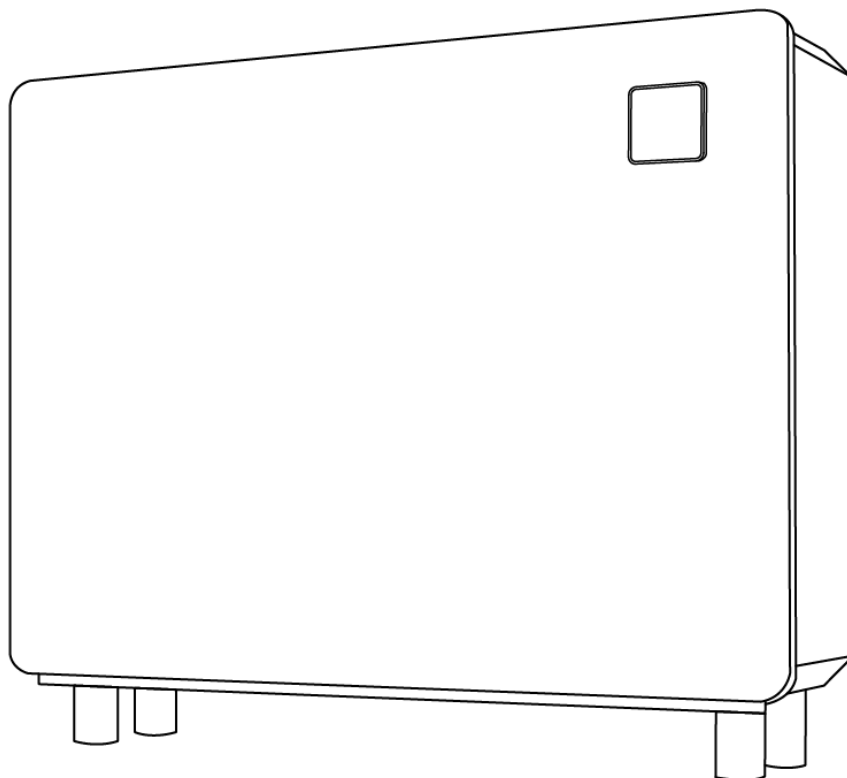

Versão 2021



# RESUMO

<b>Parautilizadores..... P.1-P.6</b>	
<b>1. INFORMAÇÕES DE CARÁCTER GERAL</b>	<b>1</b>
1. 1. Nome das peças	1
1.2. Listas de peças sobresselentes	2
1.3. Dimensões	2
<b>2. UTILIZAÇÃO</b>	<b>2</b>
2.1.Instruções do Controlador	3
<b>3. ESPECIFICAÇÕES TÉCNICAS</b>	<b>6</b>
<b>Para instaladores e profissionais .....P. 7-P.17</b>	
1. Instalação e Manutenção	7
1.1.Aviso antes da instalação	7
1.2 Instrução	10
1.3 Testes após a instalação	15
1.4.Aviso de manutenção	15
2.PROBLEMAS E RESOLUÇÃO DE AVARIAS COMUNS	16
3.CÓDIGO DE AVARIA	17

POR FAVOR, LEIA COM ATENÇÃO E GUARDE PARA UTILIZAÇÃO.  
ESTE MANUAL DÁ-LHE AS INFORMAÇÕES NECESSÁRIAS PARA O FUNCIONAMENTO E  
MANUTENÇÃO.



## **AVISO:**

- a. Por favor leia as seguintes dicas antes da instalação, utilização e manutenção.
- b. A instalação, remoção e manutenção devem ser efetuadas por profissionais de acordo com as instruções e normas em vigor.
- c. O teste de fugas de gás deve ser efetuado antes e depois da instalação.

### **1.utilização**

- a. Deve ser instalado ou removido por profissionais e é proibido desmontar e reequipar sem autorização.
- b. Não coloque obstáculos antes da entrada e saída de ar do desumidificador.

### **2.Instalação**

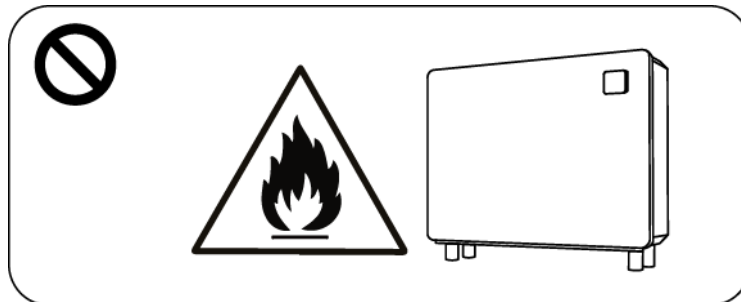

- a. Este produto deve ser mantido afastado de qualquer fonte de incêndio.
- b. O local da instalação deve ser mantido bem ventilado.

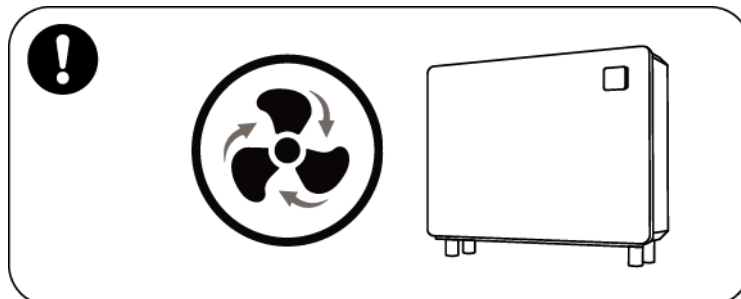

- c. Vácuo completamente antes da soldagem, a soldagem no exterior não é permitida, só pode ser realizada por pessoal profissional no centro de manutenção profissional.

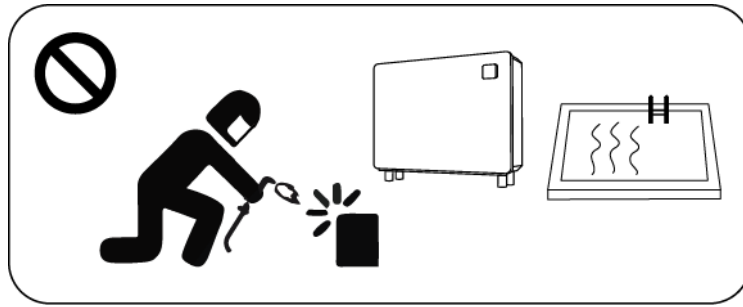

d. A instalação deve ser interrompida em caso de fuga de gás R32 e a unidade deve ser devolvida ao centro de manutenção profissional.

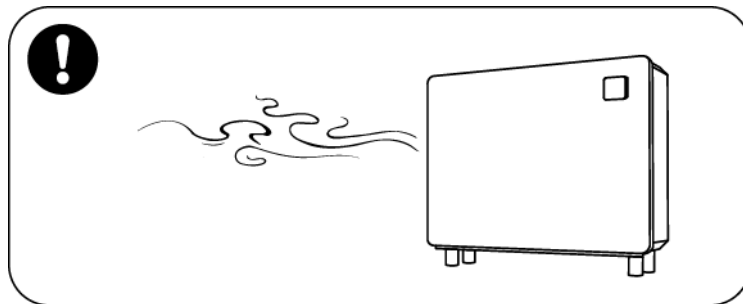

### 3. Transporte e armazenamento

- Não é permitida a selagem durante o transporte
- O transporte de mercadorias a uma velocidade constante é necessário para evitar acelerações ou travagens bruscas, a fim de reduzir a colisão de mercadorias.
- A unidade deve estar afastada de qualquer fonte de incêndio.
- O local de armazenagem deve ser luminoso, amplo, aberto e com boa ventilação, sendo necessário equipamento de ventilação.

### 4. Nota de manutenção

a. Se for necessária manutenção ou sucata, contacte um centro de assistência autorizado nas proximidades

b. Requisitos para a qualificação

Todos os operadores que dispõem de gás refrigerante devem ser qualificados por um certificado válido, emitido por um organismo profissional e entidade nacional.

c. Cumprir rigorosamente os requisitos do fabricante quando da manutenção ou do enchimento do gás refrigerante R32. Por favor consulte o manual de serviço técnico.

## 1. INFORMAÇÕES DE CARÁCTER GERAL

### 1. 1. Nome das peças

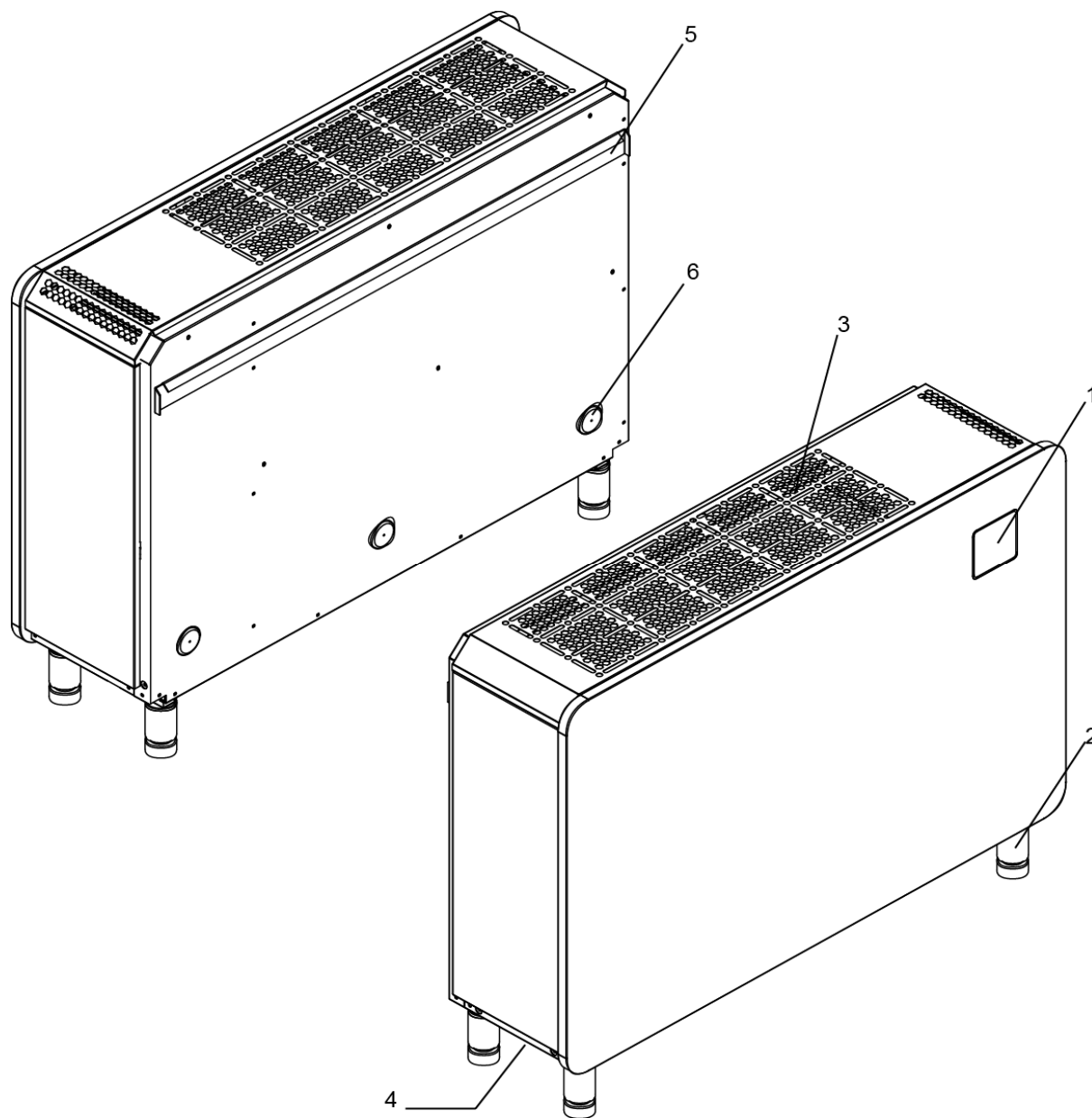

Não.	Nome
1	Controlador
2	Pés
3	Saída de ar
4	Entrada de ar (no fundo)
5	Tira de suporte de parede
6	Tabuleiro

## 1.2. Listas de peças incluídas

Tabuleirox3, Pésx4, Tubo condensadosx1(2m), Suporte de paredex1, Manual de instruções

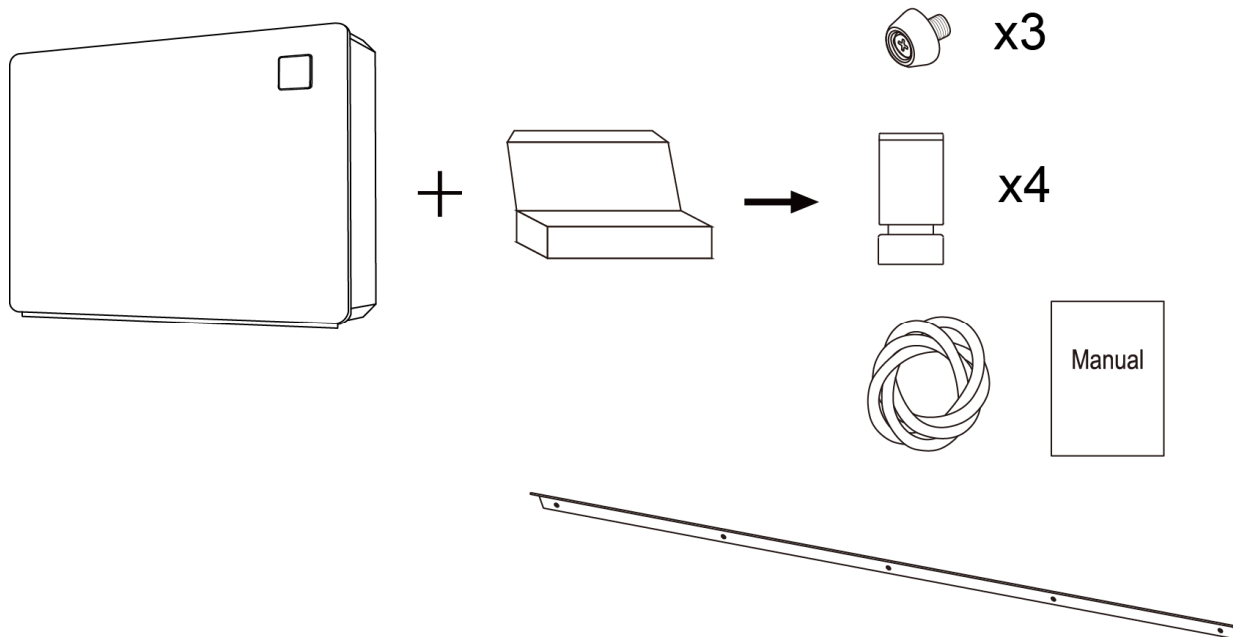

## 1.3. Dimensão

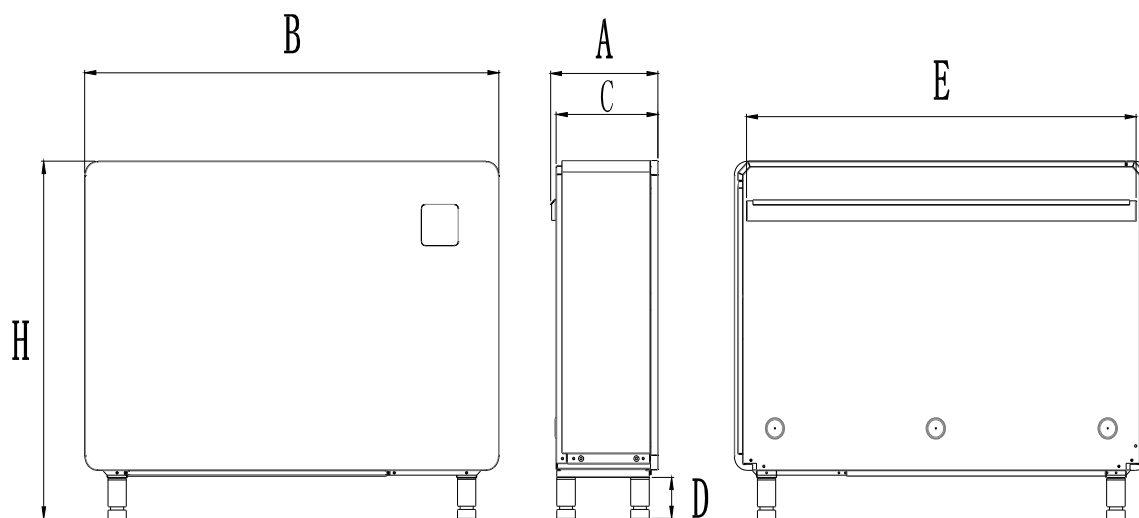

Tamanho / Nome / Modelo	A	B	C	D	E	H
GHD-150-0315	291	850	276	100	784	870
GHD-150-0316	291	1120	276	100	1054	870
GHD-150-0317	291	1220	276	100	1154	870

## 2.UTILIZAÇÃO

### 2.1. Instruções para o Controlador



SÍMBOLO	DESIGNAÇÃO	FUNÇÃO
	ON/OFF	Pressione para ligar ou desligar o desumidificador
	Modo	<p>1. Para desumidificadores com função desumidificadora apenas, prima  " "</p> <p>para seleccionar o modo Smart  / Silence .</p> <p>2. Para desumidificar tanto com funções de desumidificação como de aquecimento (desumidificador com aquecedor elétrico opcional), pressione o botão  " "</p> <p>durante 3 segundos para seleccionar o modo:</p> <p>"Aquecimento".</p> <p>"Desumidificação".</p> <p>"Aquecimento + Desumidificação".</p>
	Temporizador	Pressione para definir o tempo para ligar e desligar
	Acima e abaixo	Ajustar o valor dos parâmetros necessários

1. Quando o desumidificador estiver ligado, prima qualquer botão para iluminar o teclado e acione-o.

Quando estiver desligado, pressione para iluminar o teclado e acenda-o.

2. Botão Modo





(1) Função desumidificadora apenas: Pressione uma vez e pode transferir o modo. O modo por defeito é o modo inteligente







## PARA UTILIZADOR



(2) Tanto a função desumidificadora como a função de aquecimento:

Pressione  durante 3 segundos, o  ou  ou  +  piscará, antes de parar de piscar, pressione  para escolher  ou  ou  +  circularmente, o que significa "Aquecimento" ou "Desumidificação" ou "Aquecimento + Desumidificação".

A. Função Desumidificação: Pressione  uma vez e pode transferir o modo entre  e . A predefinição é o modo .

B. Função desumidificadora e de aquecimento: Pressione  uma vez e pode transferir o modo entre  e . O modo por defeito é o modo  inteligente.







3. Definição de humidade/temperatura

(1) Função desumidificadora apenas: Pressione ou   para regular a humidade. O intervalo de regulação da humidade é de 30-95%. O valor padrão é 70%.

(2) Tanto a função desumidificadora como a função de aquecimento:

A. Sob o modo desumidificador, pressione ou   para ajustar a umidade. O intervalo de regulação da humidade é de 30-95%. O valor por defeito é 70%.

B. Sob o modo de aquecimento, pressione ou   para definir a temperatura. O intervalo de ajuste da temperatura é de 18~35°C. O valor por defeito é de 26° C















































C. Sob o modo de aquecimento + desumidificação, pressione o  pela primeira vez, o número de umidade pisca, pressione ou   para definir o valor desejado. Confirme automaticamente e saia após 5 segundos sem a utilização de botões. Prima , o número de temperatura pisca, prima ou   para regular a temperatura desejada antes de parar de piscar e confirmar e sair automaticamente após 5 segundos sem o acionamento das teclas.

4. O  símbolo será exibido no ecrã quando o aquecedor elétrico for ligado. Sob o modo de aquecimento + desumidificação, quando a frequência de trabalho do compressor é inferior a 50%, o aquecimento funciona a 100% da potência de saída; quando a frequência de trabalho do compressor é superior a 50%, o aquecimento funcionará a cerca de 70% da potência.

(Nota: Quando a temperatura de saída for  $\geq 65^{\circ} \text{C}$ , aciona o sistema de proteção de sobreaquecimento da saída de ar eo compressor e o aquecimento elétrico para. Quando a temperatura de saída for  $\leq 50^{\circ} \text{C}$ , a proteção irá reiniciar e o funcionamento normal será retomado)

## PARA UTILIZADOR

### 5. Definição do temporizador

- (1) Temporizador ON: Quando o desumidificador estiver ligado ou desligado, pressione a tecla "" para entrar na configuração do temporizador; enquanto isso, a luz  símbolo e as luzes  estão piscando para entrar na configuração do Temporizador ON. Pressione o  e  para ajustar o ajuste da hora do Temporizador ON, depois pressione , você pode ajustar o ajuste dos minutos pressionando ou   depois pressione o  por três vezes, o  manterá aceso, Temporizador em ajuste completamente. (Se não premir ou   para ajustar a hora, o ajuste do temporizador falhará e, em seguida, retirar-se-á automaticamente. )
- (2) Definição do temporizador OFF: Quando o desumidificador estiver ligado ou desligado, pressione o  para entrar na configuração do temporizador; enquanto isso, a luz  símbolo e os símbolos  estão piscando. Pressione  duas vezes para entrar no ajuste do Timer OFF, o  está piscando, você pode ajustar o ajuste da hora pressionando o e  , depois pressione novamente o , depois você pode ajustar o ajuste dos minutos pressionando o ou  , e pressione o  o  manterá aceso, o ajuste do Timer OFF concluído. (Se não premir ou   para ajustar a hora, o acerto da hora falhou e, em seguida, retira-se automaticamente. )
- (3) Definição do temporizador ON & OFF: Quando o desumidificador estiver ligado ou desligado, prima a tecla  para entrar na regulação do temporizador; entretanto, a luz  símbolo e a luz  estão a piscar para entrar na regulação do Temporizador ON. Pressione o e   para ajustar o ajuste da hora do temporizador ON, depois pressione , você pode ajustar o ajuste dos minutos pressionando ou  . Pressione o para  entrar no ajuste do temporizador off, o  está piscando, você pode ajustar o ajuste da hora pressionando o e  , depois pressione novamente o , depois você pode ajustar o ajuste dos minutos pressionando ou  , pressione para  confirmar o status e depois saia, o e   manterá aceso o tempo todo.
- (4) Método de anulação da função temporizador: Pressione o  para introduzir a definição temporizador. Após a definição do Temporizador ON ou do Temporizador OFF, pode premir diretamente a tecla  sem ajustar o tempo definido, assim cancela a definição da temporização.

### 3.ESPECIFICAÇÃO TÉCNICA

Modelo	GHD-150-0315	GHD-150-0316	GHD-150-0317
Superfície aconselhada para a piscina (m <sup>2</sup> ) *	≤25	≤40	≤50
Volume aconselhado da nave (m <sup>3</sup> ) *	50~120	80~200	100~240
Temperatura do ar de funcionamento (°C)	10~38		
Capacidade (l/h) (Ar 30°C, RH 80% ) *	2.5	4.0	5.0
DER (l/h.kW) (Ar 30°C, RH 80% ) *	4.00~3.40	4.53~4.05	4.50~3.68
Capacidade (l/h) (Ar 30°C, RH 70% ) *	2.1	3.3	4.2
DER (l/h.kW) (Ar 30°C, RH 70% ) *	3.34~3.00	4.00~3.50	3.86~3.25
Aquecimento elétrico opcional (kW)	1.3	2.1	2.1
Potência nominal (kW) (Ar 30°C, RH 80% ) *	0.11~0.73	0.17~0.99	0.22~1.36
Corrente nominal (A) (Ar 30°C, RH 80% ) *	0.48~3.17	0.74~4.30	0.96~5.91
Alimentação elétrica	230V/1Ph/50Hz		
Pressão sonora a 1 m dB(A)	38.3~45.6	40.3~45.8	39.9~46.4
Fluxo de ar (m <sup>3</sup> /h)	600	800	1000
Dimensão líquida (mm)	850×291×770	1120×291×770	1220×291×770
Peso líquido	53	68	72

1. A temperatura destes produtos só pode funcionar normalmente no intervalo de 10 °C a 34 °C. Se exceder esta gama, o desempenho não será garantido; note que os parâmetros de desempenho do desumidificador serão diferentes em condições de trabalho diferentes;
2. Devido à melhoria técnica do produto, os parâmetros relevantes serão ajustados por etapas sem aviso prévio. Para mais informações, consulte a respetiva chapa de identificação.

## 1.Instalação e Manutenção

**⚠** Este produto deve ser instalado por uma equipa profissional. Os utilizadores não estão qualificados para instalar por si próprios, caso contrário o desumidificador pode ser danificado e arriscasse pela segurança dos utilizadores.

### 1.1. Aviso antes da instalação

O produto só é utilizado para desumidificação da piscina e deve garantir uma circulação de ar suficiente, caso contrário a função de desumidificação será ineficaz ou terá pouco efeito.

1.1.1 Ao armazenar ou deslocar o equipamento, este deve estar na posição vertical

1.1.2.O equipamento é um produto geral de desumidificação de ar, NUNCA o utilize para outros gases inflamáveis ou turvos.

1.1.3. Definir adequadamente a temperatura e a humidade para obter um ambiente confortável.

1.1.4. Não colocar objetos que bloqueiem o fluxo de ar nas proximidades da entrada ou saída de ar, porque isso reduzirá o efeito do equipamento e até mesmo a sua paragem.

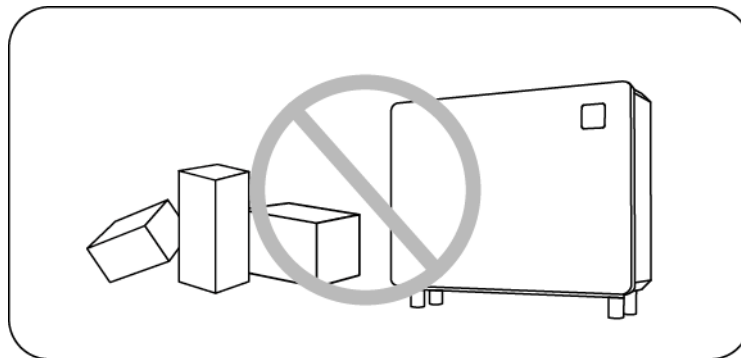

1.1.5. Não colocar as mãos ou outros objetos, como paus na entrada e saída de ar do desumidificador, e não remover o seu aspeto. Caso contrário, a turbina do motor de ventilação pode causar-lhe ferimentos.

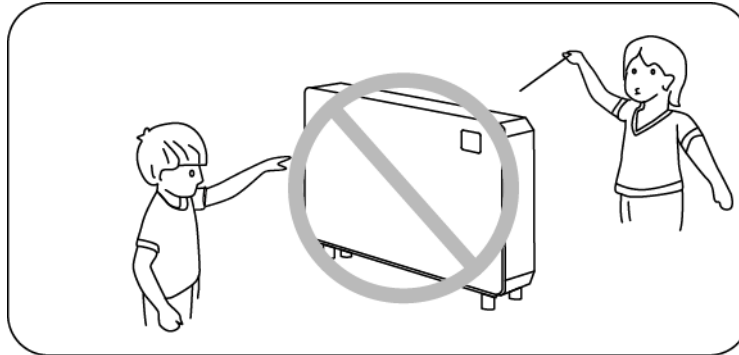

1.1.6. É estritamente proibido utilizar ou armazenar gases ou líquidos inflamáveis, tais como spray para cabelo, tinta, gasolina, etc., perto do desumidificador, caso contrário poderá ocorrer um incêndio.

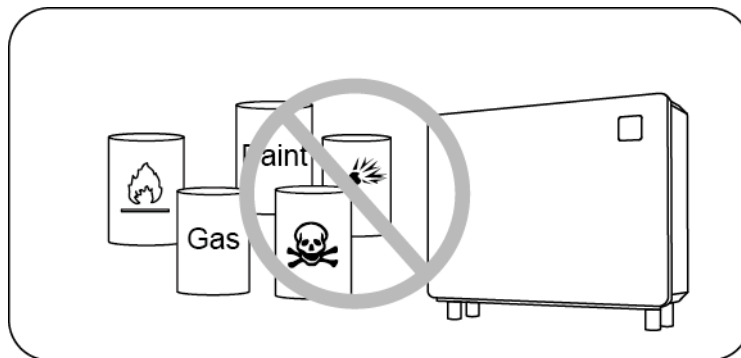

1.1.7. Se forem encontradas quaisquer condições anormais, tais como ruído, odor, fumo, fugas, etc., a eletricidade deve ser cortada imediatamente e contactar o concessionário local, não deve tentar reparar o equipamento pessoalmente.

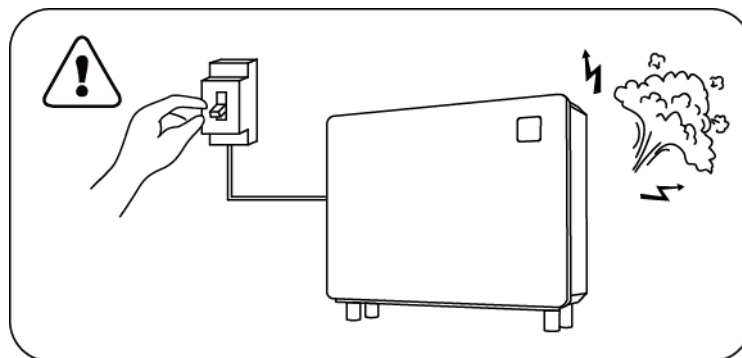

1.1.8. O interruptor de alimentação principal deve estar localizado numa posição que a criança não possa alcançar, para evitar que as crianças brinquem com o interruptor de alimentação principal em perigo.

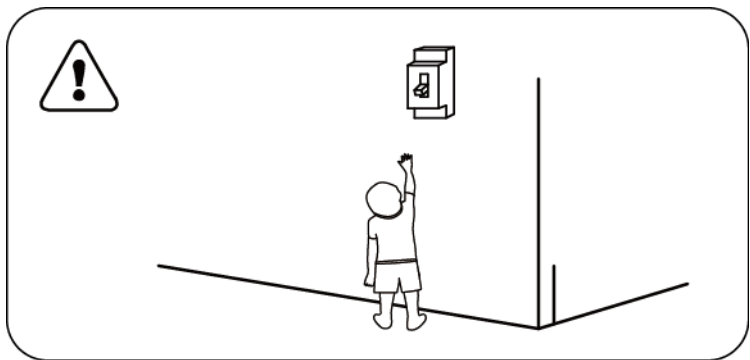

1.1.9. Em trovoadas, desligar o interruptor principal, caso contrário o raio pode danificar a unidade.

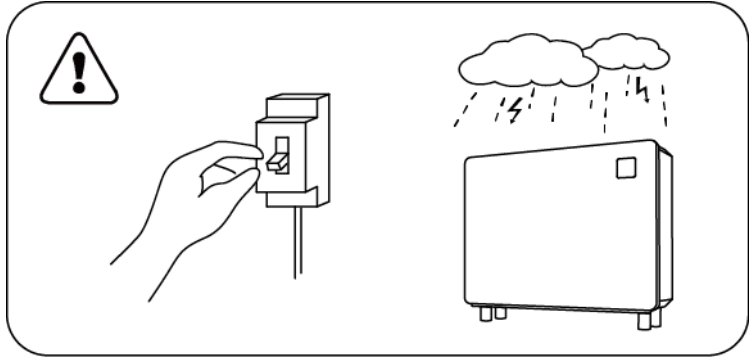

1.1.10. Não lavar o equipamento diretamente com água.

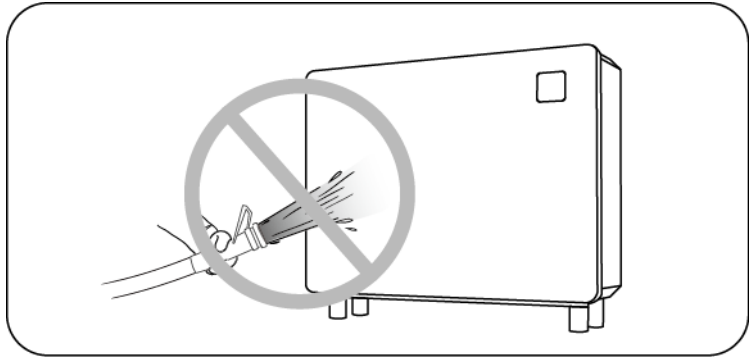

1.1.11. Não utilizar para fins especiais, tais como a conservação de belas artes ou materiais académicos (caso contrário, a qualidade da conservação pode ser reduzida).

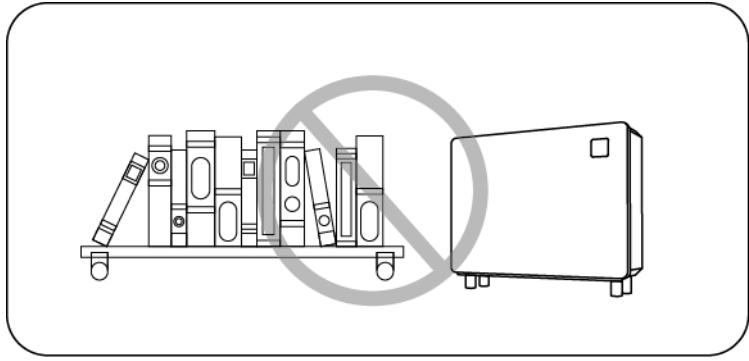

## 1.2 Instrução

 Este produto deve ser instalado num local bem arejado

Ambient - Floor Standing

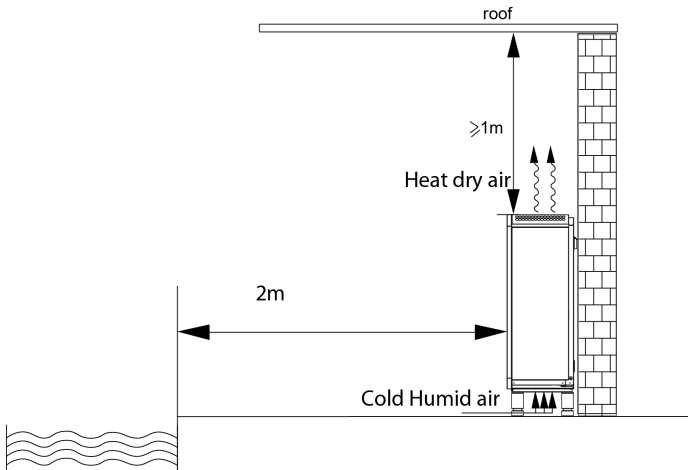

Ambient\_Wall Mounted

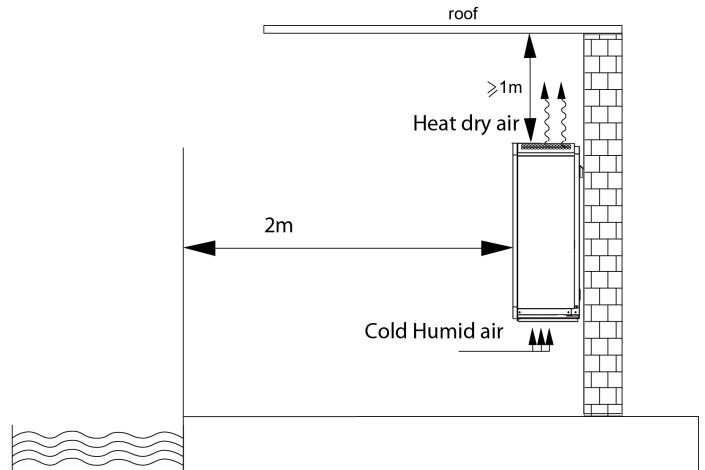

### 1.2.1. Instalação

- 1 O desumidificador pode ser colocado no solo ou instalado na parede;
2. Ao instalar na parede, certifique-se de que utiliza parafusos M6 para fixar o suporte, a fundação de betão da parede seleccionada deve ser firme e resistente, e o suporte deve ser suficientemente forte e à prova de ferrugem;
3. Certifique-se de que o desumidificador e a piscina são mantidos a uma distância de 200cm ou mais. Não coloque objetos que bloqueiem o fluxo de ar perto da entrada ou saída de ar. Não coloque quaisquer obstáculos dentro de 100cm em frente à saída de ar. Caso contrário, a eficiência da desumidificação será reduzida, ou mesmo o sistema deixará de funcionar.
4. Quando o desumidificador estiver em funcionamento, será descarregada água condensada da placa inferior, preste atenção; coloque o kit de drenagem firmemente no orifício de drenagem da placa inferior e, em seguida, ligue o tubo de drenagem para escoar a água condensada suavemente.

**Passos para instalar o pé e colocá-lo no chão:**

1. Alinhar o pé no furo de montagem do chassis desumidificador e aparafusá-lo no sentido dos ponteiros do relógio (não virar o equipamento para instalar!).

A: Cabo elétrico de alimentação; B: Tubo de condensados(ligado à conduta de drenos)

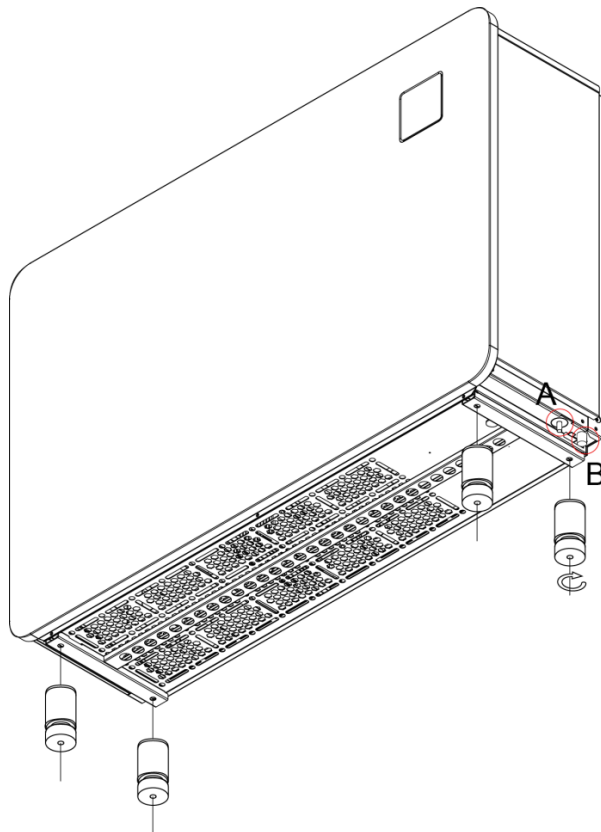

2. Ligar o tubo de condensados e ligar o cabo de alimentação de acordo com o diagrama elétrico.

**Etapas de instalação numa parede:**

1. Na parede apropriada, monte o suporte na parede, fixando cinco parafusos extensíveis  $\phi 6$ mm nos furos do suporte de parede.

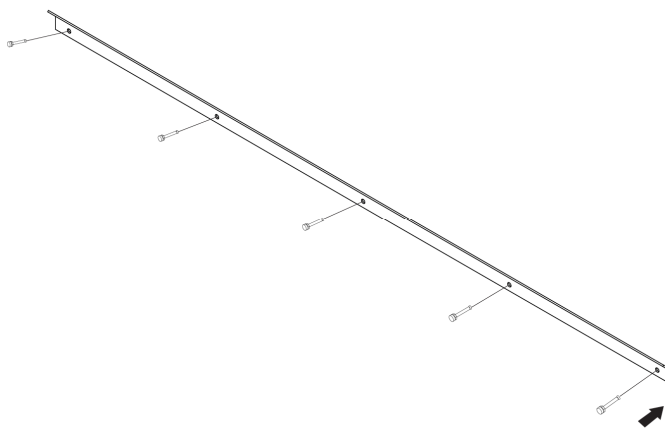



**PARA INSTALADORES E PROFISSIONAIS**

2. Colocar as almofadas na plataforma de montagem na parede atrás do equipamento

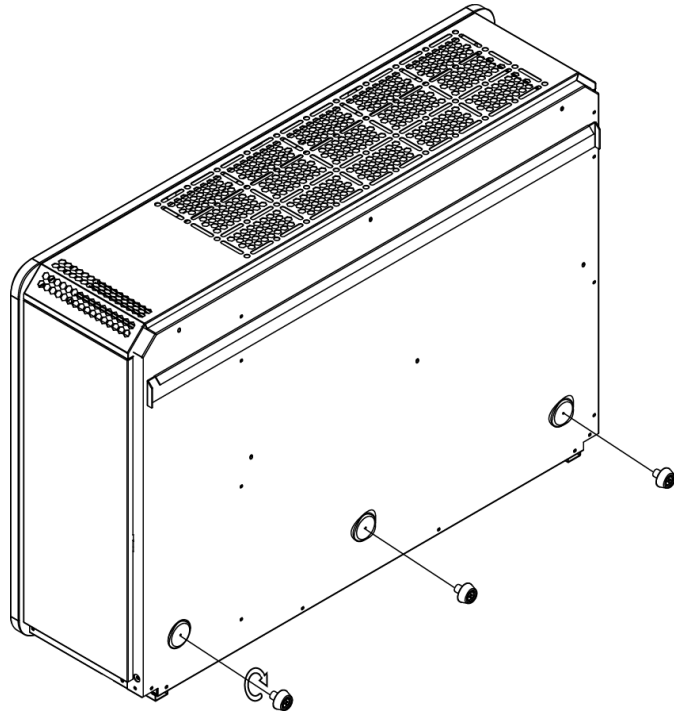

3. Pendure a tira de suspensão na parte de trás do equipamento no suporte.

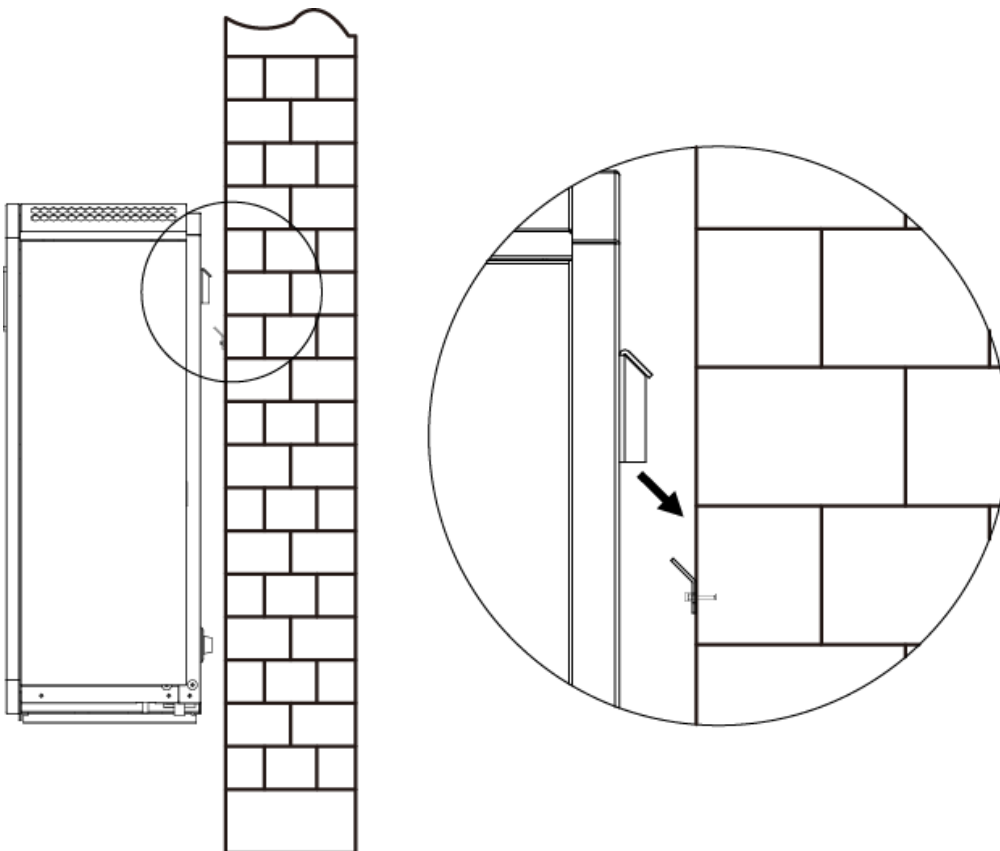

**Depois de pendurado o suporte, colocar suavemente o equipamento até que a almofada do fundo encoste à parede.**

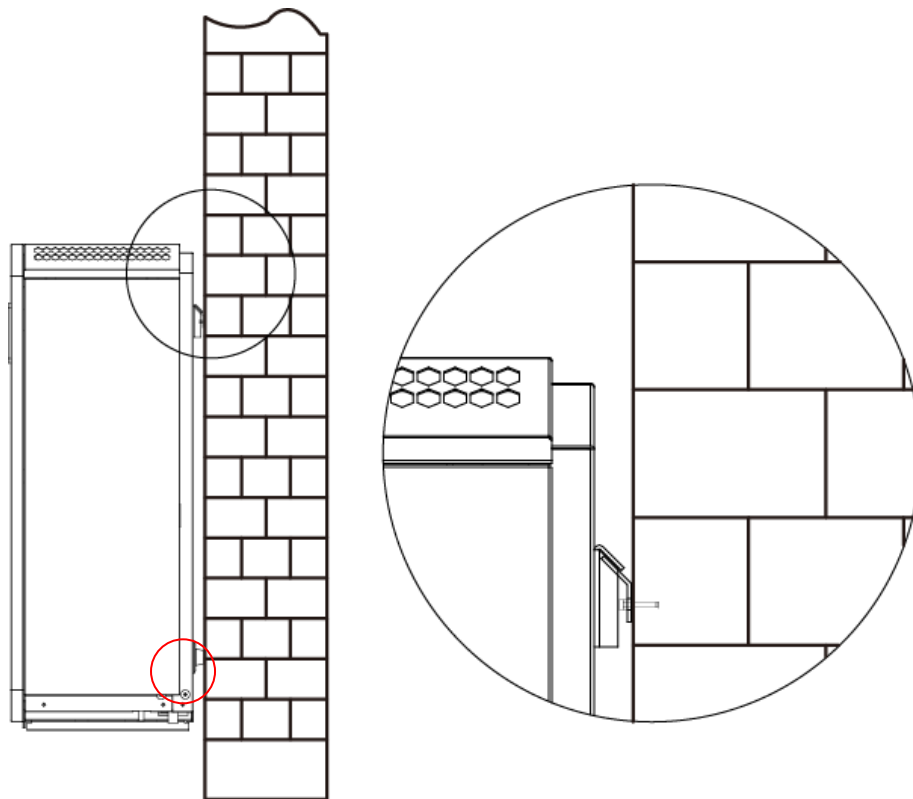

4. Ligar o tubo de condensados e ligar o cabo de alimentação de acordo com o diagrama de cablagem

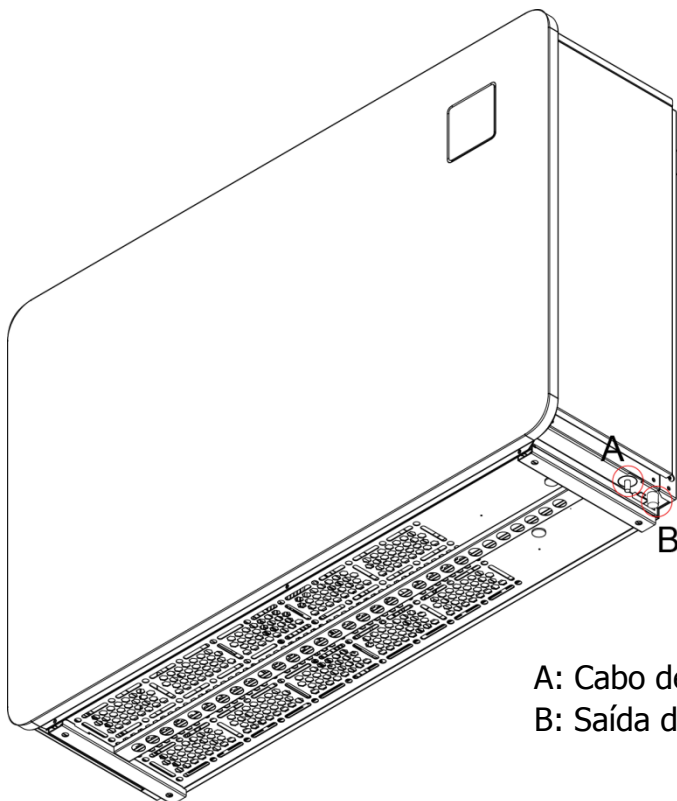

A: Cabo de alimentação;  
B: Saída de descarga (ligar os tubos de drenagem)

## PARA INSTALADORES E PROFISSIONAIS

### 1.2.2. Cablagem da instalação elétrica

- 1) Ligar a uma fonte de alimentação adequada, a tensão deve estar em conformidade com a tensão nominal dos produtos.
- 2) O desumidificador deve estar bem ligado à terra.
- 3) A cablagem deve ser ligada por um técnico profissional de acordo com o esquema do circuito.
- 4) De acordo com os requisitos das normas técnicas relevantes do equipamento elétrico do país local do utilizador, estabelecer dispositivos de proteção diferencial (corrente de funcionamento de fugas  $\leq 30\text{mA}$ )
- 5) A disposição do cabo de alimentação e algum cabo de sinal deve ser ordenada e não se afetar mutuamente; tendo em conta as condições ambientais (temperatura ambiente, luz solar direta, chuva, tensão da rede elétrica, comprimento do cabo, etc.)
- 6) A área da secção transversal do cabo pode ser adequadamente aumentada.
- 7) Completada toda a cablagem, deve ser verificada cuidadosamente e, em seguida, ligar a alimentação.

### Diagrama de cablagem elétrica

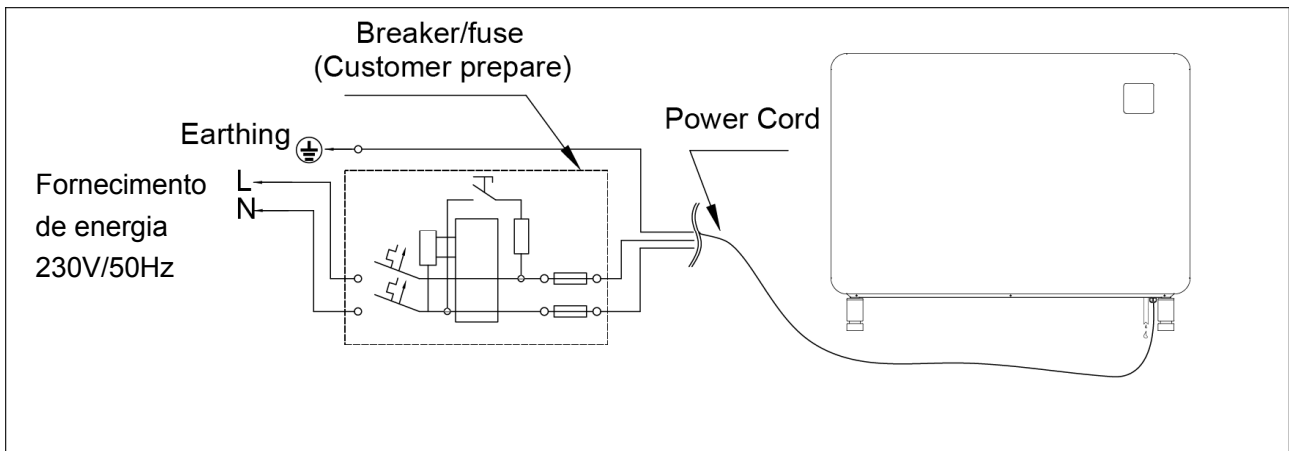

Modelo		GHD-150-0315	GHD-150-0316	GHD-150-0317
Disjuntor	Corrente absorvida A	16.0	22.5	24.0
	Proteção residual mA	30	30	30
	Fusível A	16.0	22.5	24.0
	Cabo elétrico (mm <sup>2</sup> )	3x4	3x4	3x4

Nota: Os valores acima estão adaptados ao cabo elétrico  $\leq 10\text{m}$ . Se o cabo elétrico  $\geq 10\text{m}$ , a secção dos fios deve ser aumentada.

## 1.3 Testes depois da instalação

 **Antes de ligar o desumidificador, verifique cuidadosamente todas as cablagens.**

### 1.3.1. Inspeção antes da utilização

1. Verificar se o desumidificador está colocado verticalmente ou horizontalmente no chão ou pendurado na parede, ligado com um tubo de condensados a uma rede de vazamento;
2. Verificar a cablagem elétrica de acordo com o diagrama de cablagem elétrica e a ligação à terra;
3. Certifique-se de que a energia principal está bem ligada;
4. Certifique-se de que a regulação da humidade é a adequada;
5. Verificar se existe algum obstáculo à entrada e saída de ar do desumidificador.

### 1.3.2. Teste

O utilizador deve abrir o quadro elétrico e depois ligar a corrente.

Para proteger o desumidificador, este está equipado com a função de atraso de arranque; ao ligar o desumidificador, o ventilador só começará a funcionar em 3 minutos, um pouco depois o compressor começará a funcionar.

Após o arranque do desumidificador, verifique se existe algum ruído anormal do desumidificador.

## 1.4. Aviso de manutenção

 **A manutenção deve ser realizada uma vez por ano por um técnico profissional qualificado.**

Cortar a alimentação elétrica do desumidificador antes da inspeção;

Por favor, corte a alimentação elétrica quando não for utilizada, e cubra a grelha de plástico use um pano para evitar a entrada de pó.

Limpe o desumidificador com os detergentes domésticos ou água limpa, NUNCA utilize óleo volátil, gasolina, diluente ou sassafrás em pó.

## 2.PROBLEMAS NA RESOLUÇÃO DE AVARIAS COMUNS

Falha	Justificação	Solução
<b>O desumidificador não funciona</b>	Sem energia	Esperar até que a energia recupere
	O interruptor de alimentação está desligado	Ligar a energia
	Fusível queimado	Verificar e trocar o fusível
	O disjuntor está desligado	Verificar e ligar o disjuntor
<b>Ventilador em funcionamento mas aquecimento insuficiente</b>	Evaporador bloqueado	Eliminar os obstáculos
	Saída de ar bloqueada	Eliminar os obstáculos
	3 minutos de atraso de arranque	Esperar pacientemente
<b>Mostrar normal, mas sem desumidificação</b>	A humidade definida é demasiado baixa	fixar a humidade adequada
	3 minutos de atraso de arranque	Esperar pacientemente
<p>Se as soluções acima não funcionarem, por favor contacte o instalador profissional com o número do modelo e informação detalhada.                      Não tente repará-lo você mesmo.</p>		

**ATENÇÃO! Por favor não tente reparar o desumidificador por si próprio para evitar qualquer risco.**

### 3.CÓDIGO DE AVARIA

NÃO	Falha	Código
1	Proteção de alta pressão	E1
2	Proteção de baixa pressão	E2
3	Proteção da tensão de alimentação anormal	E5
4	Proteção contra sobreaquecimento de aquecimento elétrico (termóstato de rearme manual)	E7
5	Proteção alta temperatura de exaustão do gas	E8
6	Proteção contra a alta temperatura do ar	EA
7	Proteção baixa temperatura ambiente	Eb
8	Falha do controlador	P0
9	Falha no sensor de temperatura de entrada de ar	P1
10	Falha do sensor de temperatura de saída de ar	P2
11	Falha do sensor de temperatura de exaustão do gas	P3
12	Falha do sensor de temperatura de retorno do gás	P5
13	Falha do sensor de temperatura da bobina de evaporação	P6
14	Falha do sensor de humidade ambiente	P7
15	Falha do sensor da placa de arrefecimento	P8
16	Falha do sensor de corrente	P9
17	Falha na memória de reinício	PA
18	Módulo de acionamento do compressor ou falha da cablagem relacionada	F1
19	Falha do módulo PFC	F2
20	Falha no arranque dos compressores	F3
21	Falha no funcionamento dos compressores	F4
22	Proteção de sobre corrente na placa inverter	F5
23	Proteção contra o sobreaquecimento da placa inverter	F6
24	Proteção de sobre corrente	F7
25	Proteção de alta temperatura no radiador	F8
26	Falha do ventilador DC	F9
27	Proteção sobre corrente do módulo PFC	FA

# Instalar resistência opcional

Ferramentas e peças necessárias

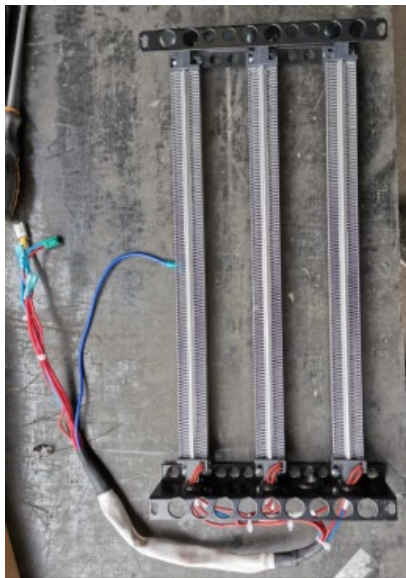

1 - Retire o painel lateral e o superior





## 2、 Remova a tampa do quadro elétrico



## 3、 Remova a tampa superior do aparelho

Puxe a tampa um pouco na direção da seta





## 4、 Instale a resistência elétrica

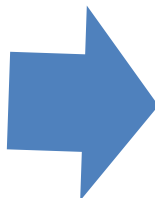
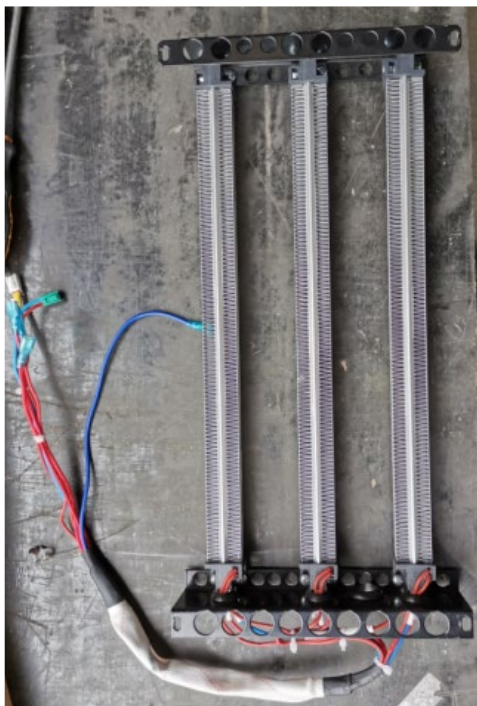

Fixe os 4 parafusos da placa da resistencia ao aparelho

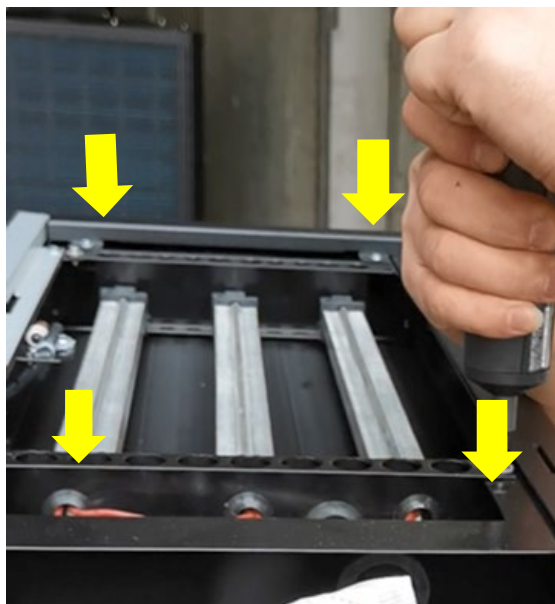

Passes os fios pela  
borracha do orifício



Passes os fios pelo 2º orifício  
até ao quadro elétrico



## 5、Ligue os terminais elétricos

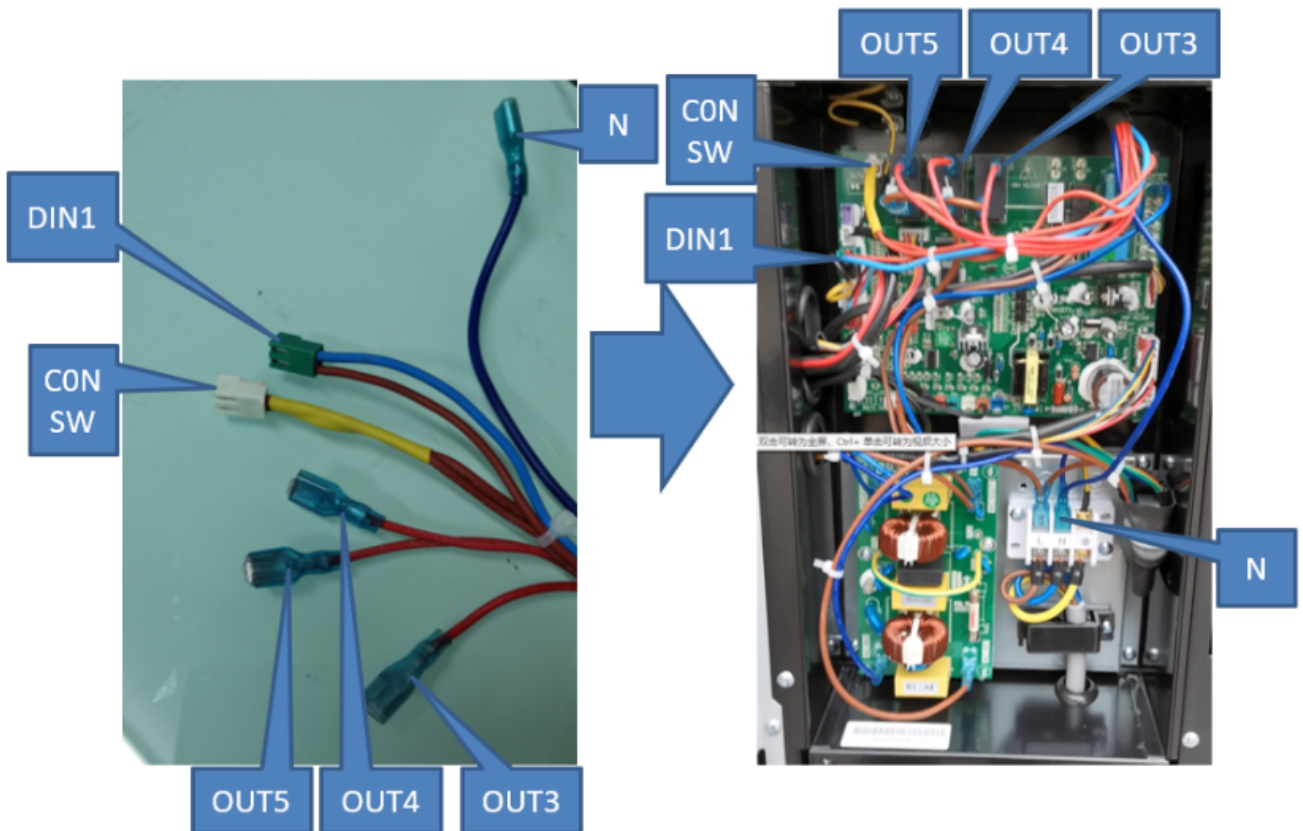

## 6、Volte a colocar todas as tampas



## 7、Coloque e fixe o painel exterior





8、 Altere o parâmetro de instalador P0 e depois verifique na página 4 como acionar parâmetro do aquecimento



Depois de ligar, o ecrã é iluminado, premir ambos os botões "⏻" e "▲" durante 5 segundos, introduzir o estado de "verificação de parâmetros", escolher P0, o valor é "0", premir "⏻", o nº "0" continuará a piscar, clicar no botão "▲", mudar "0" para "1", e clicar em "⏻" novamente para confirmar, depois clicar em "⏻" para sair da "verificação de parâmetros".