

Filtra N – Bomba Centrífuga Auto-ferrante de construção Monobloco para Piscinas

Indústria

Água

Águas Residuais

Energia

Edifícios

Minas

Aplicações:

- Recirculação de água de piscina em sistemas de filtração

Mais informações em: www.ksb.com/products



O seu contacto:

┌

┐

└

┘

Filtra N – Bomba Centrífuga Auto-ferrante de construção Monobloco para Piscinas

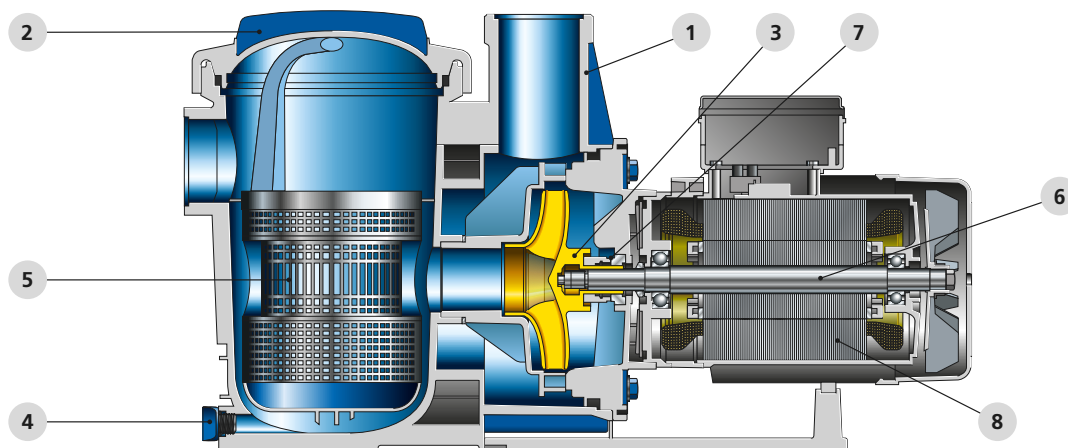

1 Resistente à corrosão

Corpo da bomba num peça única e fabricado em plástico resistente ao impacto.

2 Nível de colmatção fácil de detectar

Tampa transparente de enroscar, com batente.

3 Veio protegido contra corrosão

O impulsor envolve por completo a ponta do veio.

4 Drenagem rápida em caso de entupimento

Dois tampões para drenagem.

5 Fácil de limpar

Cesto de filtragem de malha larga e grandes dimensões que se abre ao meio para facilitar a limpeza.

6 Resistente a líquidos agressivos

Veio fabricado em aço inoxidável.

7 Livre de manutenção e fiável

Vedação do veio por empanque mecânico.

8 Funcionamento silencioso

Motor monofásico com protecção integrada ou motor trifásico.

Filtra N - Curvas Características

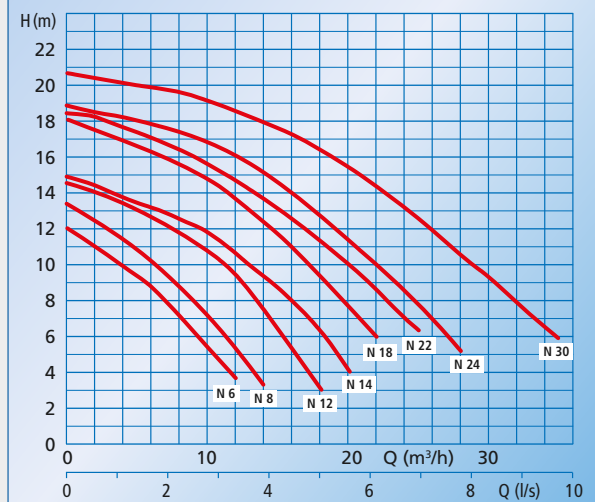

Dados técnicos

Caudal	até 36 m³/h (10 l/s)
Altura manométrica	até 21 m
Pressão nominal de descarga	até 2.5 bar
Temperatura do fluido	até +35 °C

Dimensões

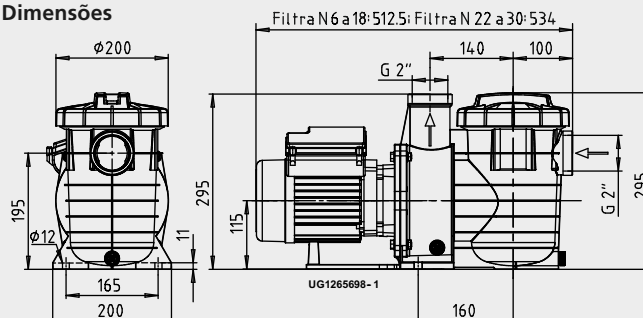

KSB, Bombas e Válvulas, SA
R. Carlos Lopes, Parque Empresarial Albiz, D1
2635-206 Rio de Mouro (Portugal)
www.ksb.pt