

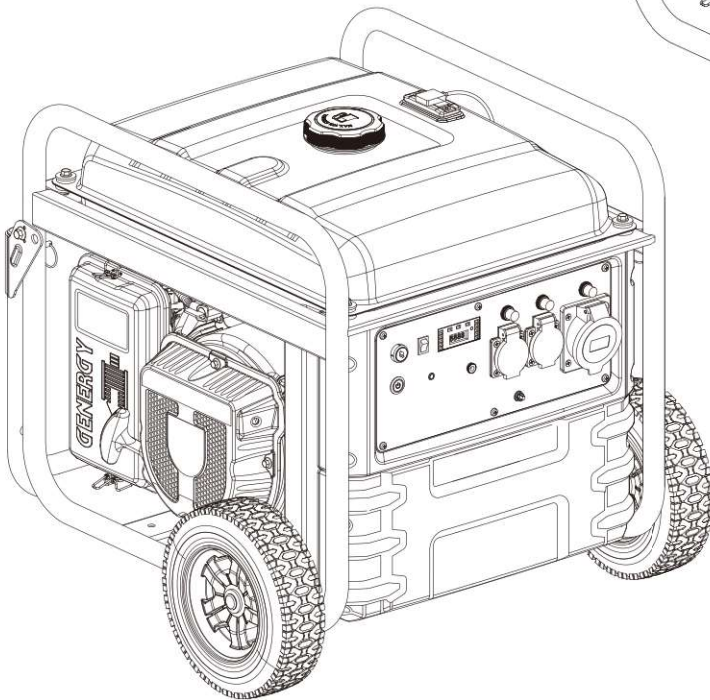

CRETA ATS 7500W >
CRETA SOL 7500W >

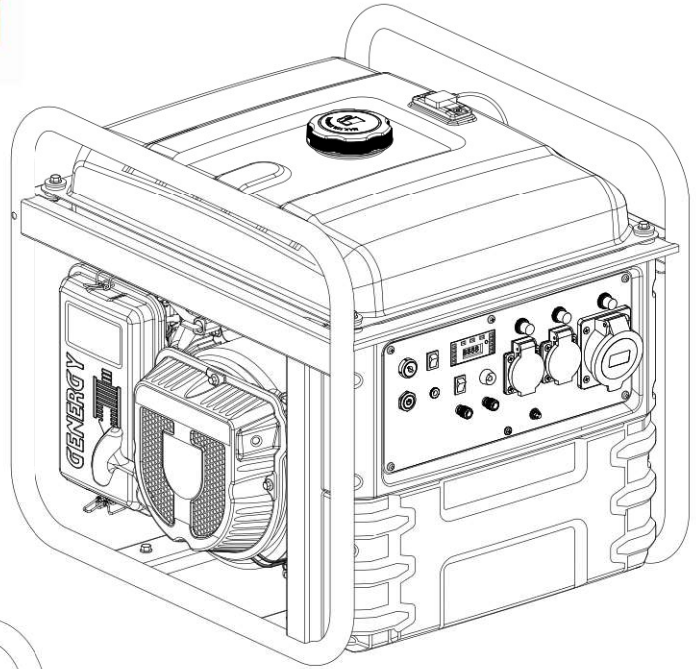

< CRETA RC 7500W

Español

English

Português

INSTRUCCIONES DE USO

POR FAVOR, LEA ESTE MANUAL CON ATENCIÓN ANTES DE UTILIZAR LA MÁQUINA

INSTRUCTIONS FOR USE

PLEASE READ THIS MANUAL CAREFULLY BEFORE USING THE MACHINE

INSTRUÇÕES DE UTILIZAÇÃO

DEVE LER ESTE MANUAL COM ATENÇÃO ANTES DE UTILIZAR O EQUIPAMENTO

CONSERVE ESTE MANUAL
Incluye instrucciones de seguridad importantes.

KEEP THIS MANUAL
It includes important safety instructions.

DEVE GUARDAR ESTE MANUAL
Inclui instruções de segurança importantes.



Instrucciones originales

GRACIAS por su compra del Generador gasolina GENERGY.

- Los derechos de autor de estas instrucciones pertenecen a nuestra empresa Stock Garden Group.
- Se prohíbe la reproducción, transferencia, distribución de cualquier contenido del manual sin la autorización escrita de Stock graden Group.
- “GENERGY” y “ POWER PRODUCT ” son respectivamente, la marca comercial y logo registrados de los productos GENERGY cuya propiedad corresponde a Stock Garden Group.
- Stock Garden Group se reserva el derecho de modificación de nuestros productos bajo la marca GENERGY y la revisión del manual sin previo aviso.
- Use este manual como parte del generador. Si revende el generador, se debe entregar el manual con el generador.
- Este manual contiene la forma de operar correctamente el generador; por favor, lea cuidadosamente antes de usar el generador. El funcionamiento correcto y seguro va a garantizar su seguridad y prolongar la vida útil del generador.
- Stock Garden Group innova de forma continua el desarrollo de sus productos GENERGY tanto en diseño como calidad. A pesar de que esta es la versión más actualizada del manual, tal vez el contenido de este manual puede tener diferencias leves con el producto.
- Póngase en contacto con su distribuidor GENERGY si tiene alguna pregunta o duda.





Contenido del manual:

1. Información de seguridad	3
1.1 Resumen de los peligros más importantes en el uso.....	3
2. Ubicación de los adhesivos de seguridad y uso	4
3. Identificación de los componentes	5
3.1 panel de control	6
4. Labores previas al arranque	7
4.1 Conexionado de la batería.....	7
4.2 Montaje de los pies de apoyo (CRETA SOL – CRETA ATS).....	7
4.3 Montaje del kit de transporte (CRETA RC).....	8
4.4 Carga y revisión del aceite.....	9
4.5 Carga y revisión del combustible.....	10
5. Arranque del generador	11
5.1 Arranque eléctrico.....	11
5.2 Arranque manual.....	13
5.3 Pare del generador.....	15
5.4 Arranque por control remoto (CRETA RC).....	16
5.5 Parada por control remoto.....	18
5.6 Sincronizar un nuevo mando RC.....	18
6. Uso del generador y sus protecciones	19
6.1 Protecciones de los tomacorrientes	20
6.2 Pantalla de control digital.....	21
6.3 Modificación del carburador para gran altitud.....	23
6.4 Recarga batería desde el puerto de carga.....	24
7. Modo fallo de red (CRETA ATS)	25
7.1 Introducción.....	25
7.2 Componentes del panel del cuadro ATS.....	25
7.3 Parámetros eléctricos.....	25
7.4 Instalación.....	26
7.5 Principio de funcionamiento.....	27
7.6 Operación.....	27
7.7 Diagrama.....	28
8. Modo automático fotovoltaica (CRETA SOL)	29
8.1 Introducción.....	29
8.2 Instalación.....	29
9. Mantenimiento	31
9.1 Cambio de aceite.....	32
9.2 Mantenimiento del filtro de aire.....	32
9.3 Mantenimiento de la bujía.....	34
10. Transporte y almacenaje	35
10.1 Transporte del generador.....	35
10.2 Almacenaje del generador.....	35
11. Solución de Problemas	37
12. Información técnica	39
13. Información de la garantía	41
14. Declaración de conformidad CE	Final manual
15. Asistencia postventa	Final manual



1 Información de seguridad:

La seguridad es muy importante. A lo largo de todo el manual se han incluido importantes mensajes de seguridad. Lea y cumpla estos mensajes para que el uso de este equipo sea totalmente seguro.

Hemos dividido los mensajes de seguridad en 4 tipos diferenciados por la gravedad de sus consecuencias si no se cumplen:

 PELIGRO	Situación inminentemente peligrosa que, de no evitarse, provocará lesiones graves o letales .
 ADVERTENCIA	Situación potencialmente peligrosa que, de no evitarse, podría provocar lesiones graves o letales .
 PRECAUCION	Situación potencialmente peligrosa que, de no evitarse, puede provocar lesiones leves o moderadas .
 NOTA	Situación que, de no evitarse, puede causar daños materiales .

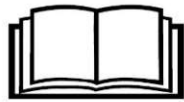
1.1 Resumen de los peligros más importantes en el uso de la máquina.

¡Lea por completo el manual de usuario antes del uso de la máquina!	
	El uso del equipo sin estar correctamente informado de su funcionamiento y normas de seguridad entraña peligros. No permita que nadie use el grupo sin haber sido instruido para ello.
¡La gasolina es explosiva e inflamable!	
	No repostar con máquina en marcha. No repostar fumando o con llamas. Limpiar los derrames de gasolina. Dejar enfriar antes de repostar. Use envases homologados para la gasolina. No utilice el generador en atmósferas potencialmente explosivas, plantas de gas o similar, consulte con los responsables de seguridad.
¡Las emisiones del motor contienen monóxido de carbono venenoso!	
	Nunca use dentro de casa, garajes, túneles, bodegas o cualquier lugar sin ventilación. No use el equipo cerca de ventanas o puertas donde los gases puedan entrar al interior. El escape expulsa monóxido de carbono venenoso. Usted no podrá ver ni oler este gas por lo que es muy peligroso.
¡Atención a los riesgos eléctricos!	
	No opere el generador con las manos mojadas. No exponga el generador a la lluvia, humedad o nieve. Compruebe que el cableado eléctrico y que los aparatos a conectar estén en buen estado. Conecte la toma de tierra del generador.

2 Ubicación de los adhesivos de seguridad y uso:

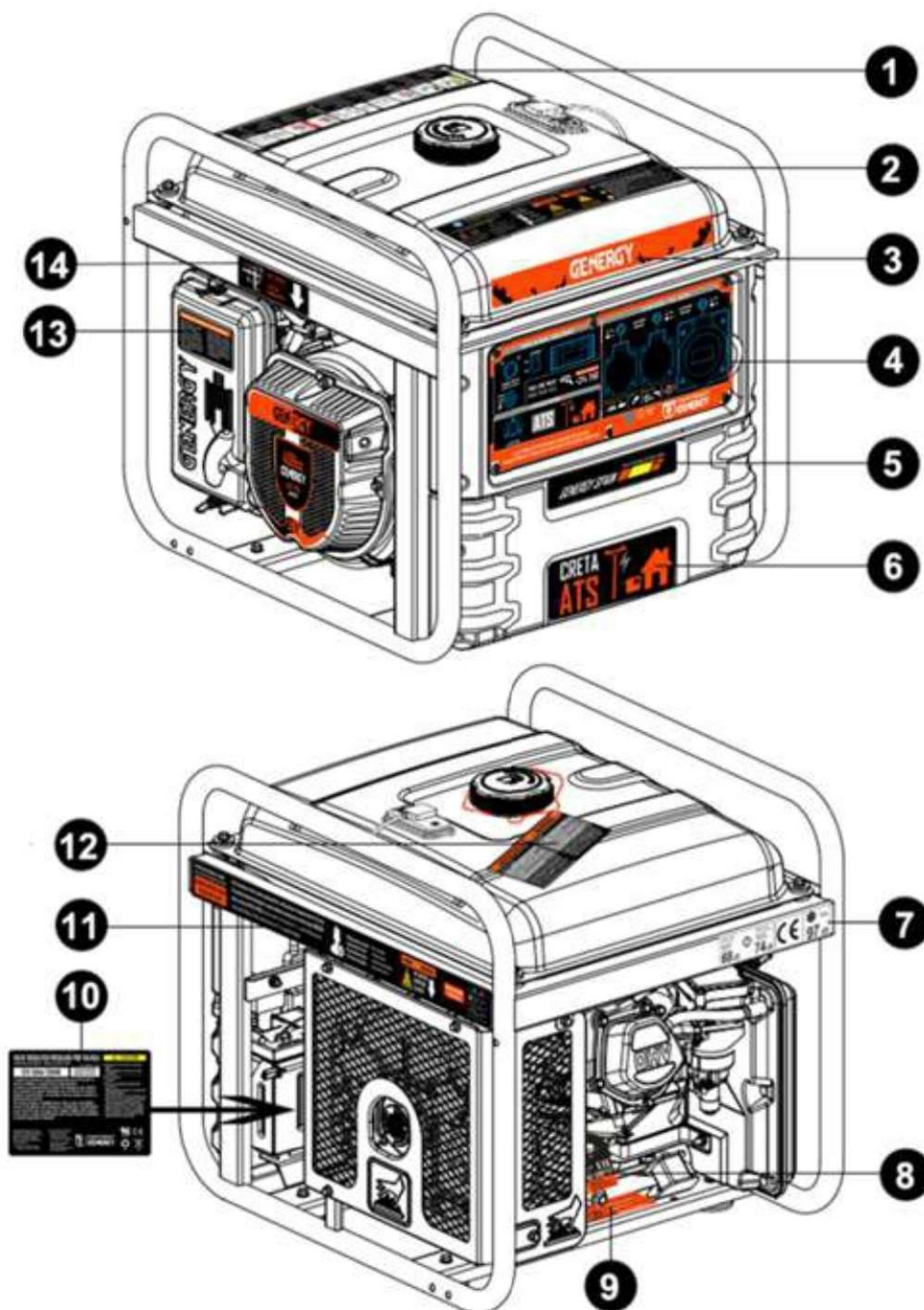

1-Especificaciones-Guía rápida de uso	2-Avisos de seguridad	3-Marca	4-Panel de control
5-Marca	6-Modelo	7-Nivel sonoro	8-Aviso de aceite
9-Info alarma aceite	10-Info batería	11-Postventa-Peligro alta temperatura escape	12-Advertencias primeras puestas en marcha
13-Info filtro de aire		14-Info válvula gasolina	

3 Identificación de los componentes:

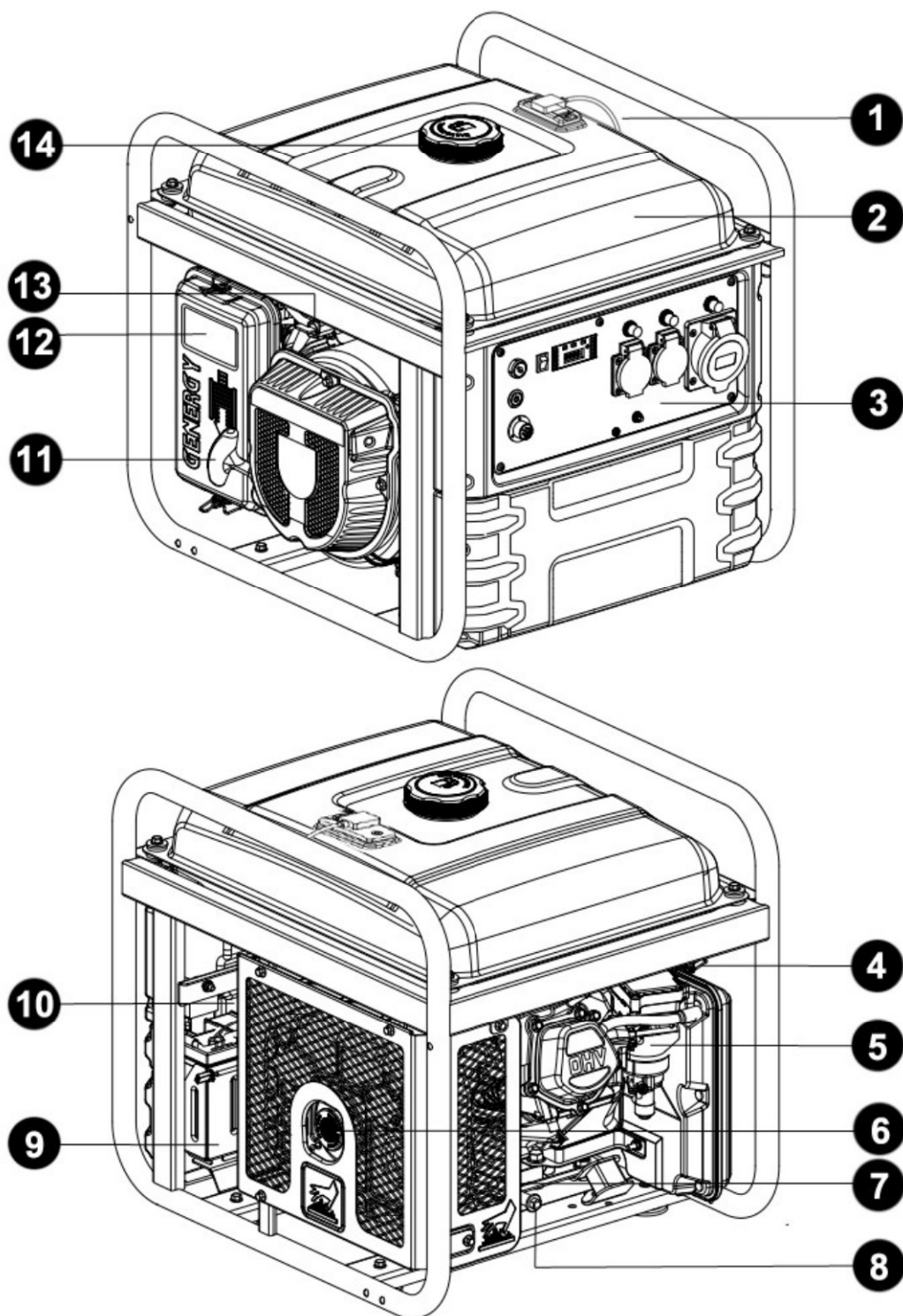

1-Sonda nivel combustible	2-Tanque combustible	3-Panel de control	4-Estrangulador
5-Carburador	6-Escape	7-Llenado aceite motor	8-Drenado aceite motor
9-Batería	10-Modulo inversor	11-Arranque manual	12-Filtro de aire
13-Válvula de gasolina		14-Tapón de gasolina	

3.1 Panel de control

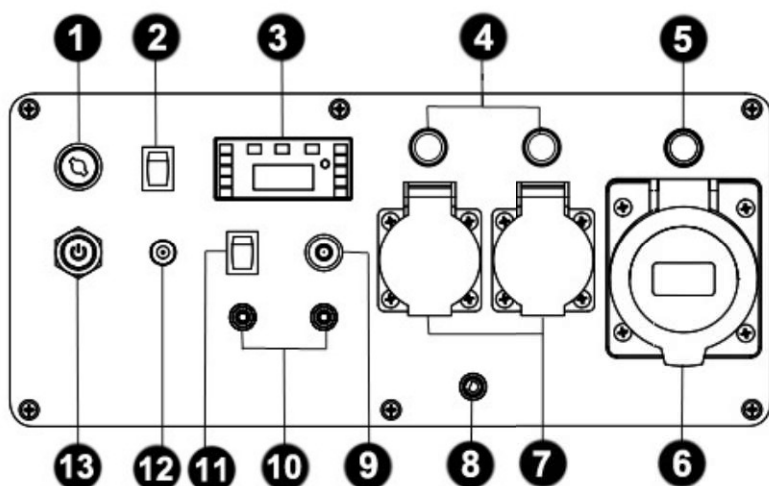

CRETA SOL

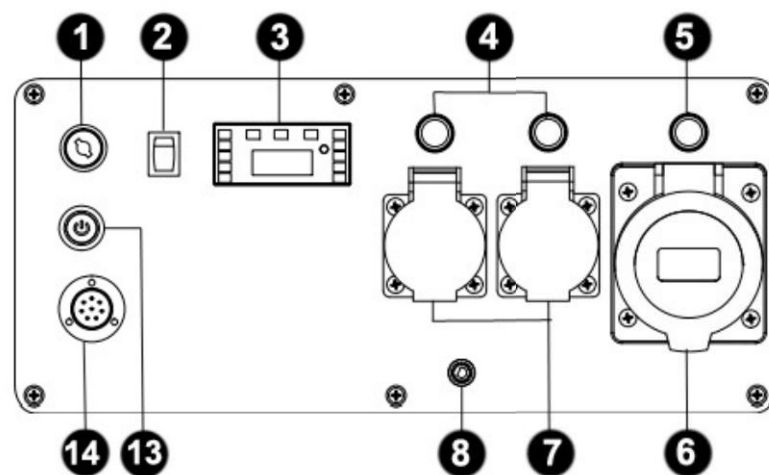

CRETA ATS

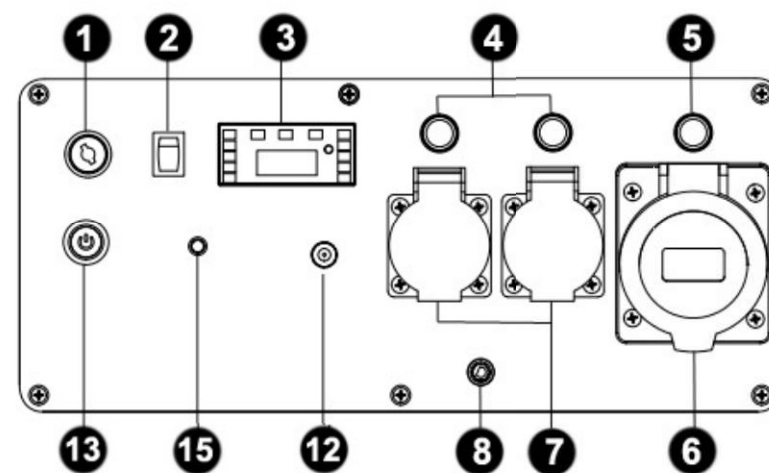

CRETA RC

1-Interruptor general (GENERAL SWITCH)	2-Boton de modo ECO
3-Display indicador V-Hz-H-Carga	4-Magnetotermicos tomacorrientes de 16A
5-Magnetotermicos tomacorrientes 32A	6-Tomacorrientes 32A IP44
7-Tomacorrientes 16A IP44	8-Conexión a tierra
9-Piloto de modo automático SOL	10-Contacto de pare y arranque (NA)
11-Interruptor de modo automático SOL	12-Alimentación 12V para mantenimiento batería
13-Pulsador de arranque	14-Comunicación caja de transferencia (ATS)
15-Piloto de control remoto	

4 Labores previas al arranque:

4.1 Conexión de la batería

1. Antes de conectar la batería revise que el interruptor general este en posición "OFF".
2. Localice el conector rápido del generador y el conector rápido de la batería y únalos según el gráfico inferior.

NOTA: Asegúrese que la unión entre los conectores es total.

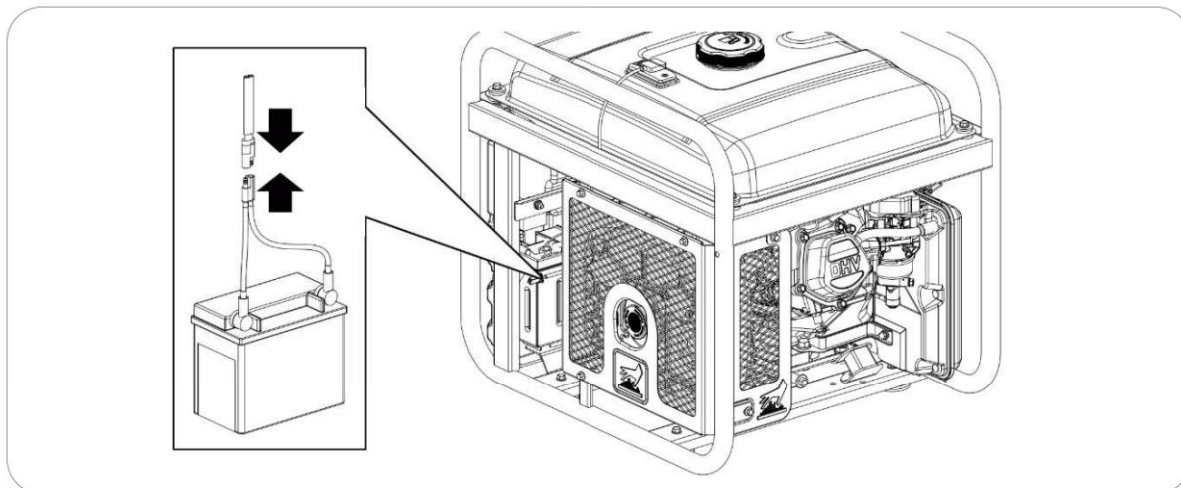

4.2 Montaje de los pies de apoyo (CRETA ATS – CRETA SOL)

Instale los pies de apoyo usando los tornillos y tuercas incluidos, según la figura:

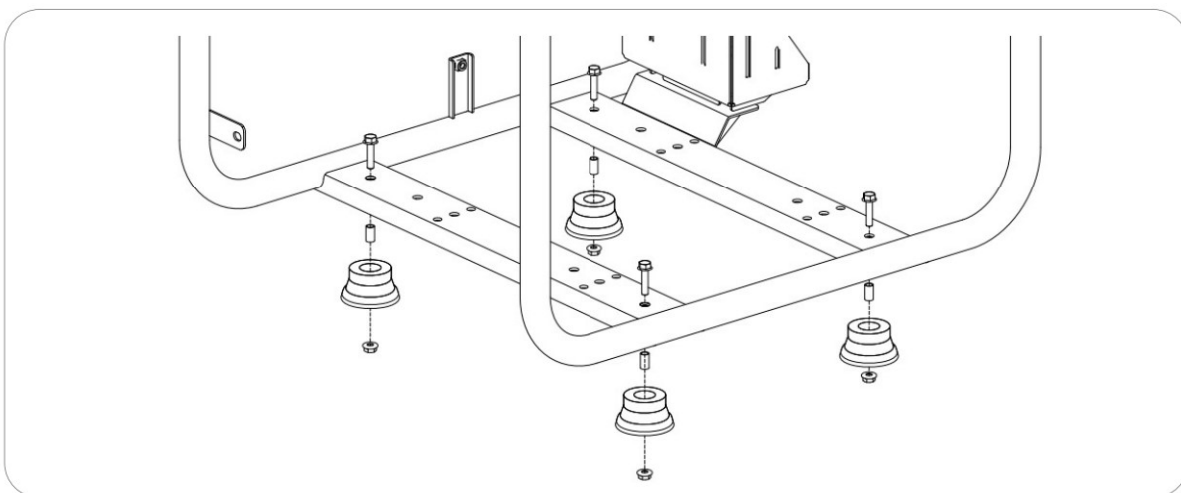

NOTA: No utilice el generador sin los pies de apoyo instalados. Tienen como finalidad absorber las vibraciones del equipo, evitando así daños por tensiones y traqueteos.

4.3 Montaje del kit de transporte (CRETA-RC)

1. Instale las ruedas con los pernos, arandelas y pasadores según la figura:

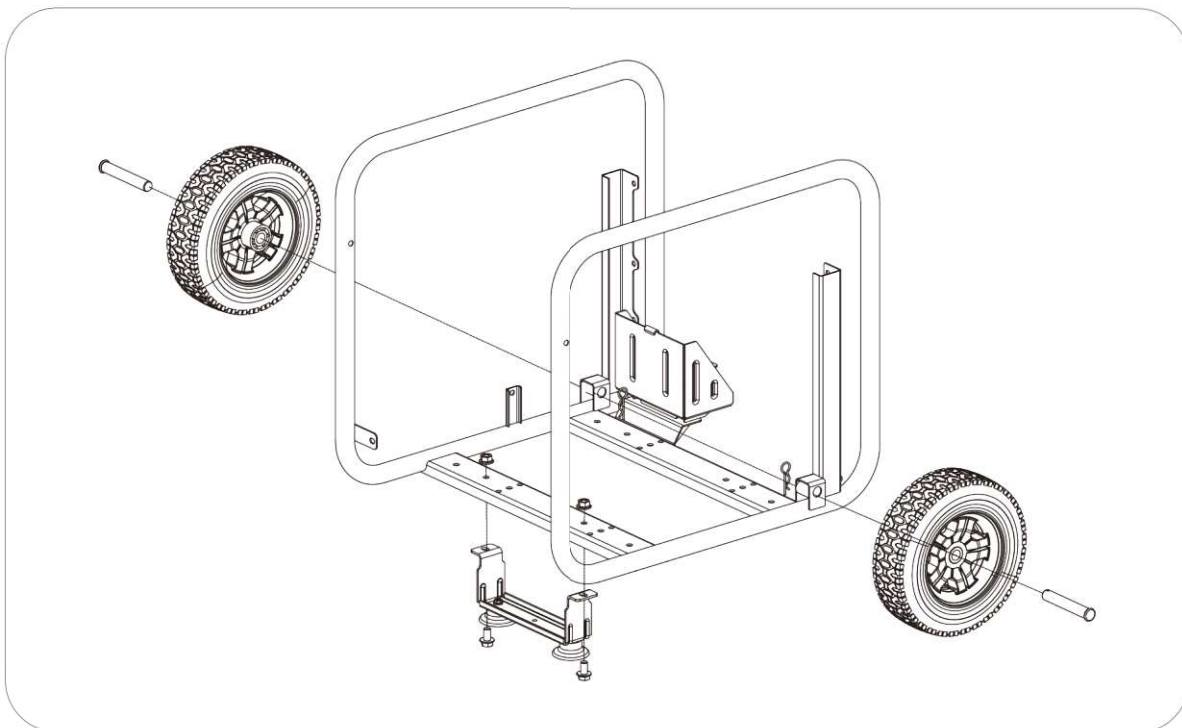

2. Instale el manillar usando los tornillos y tuercas incluidos, según la figura:

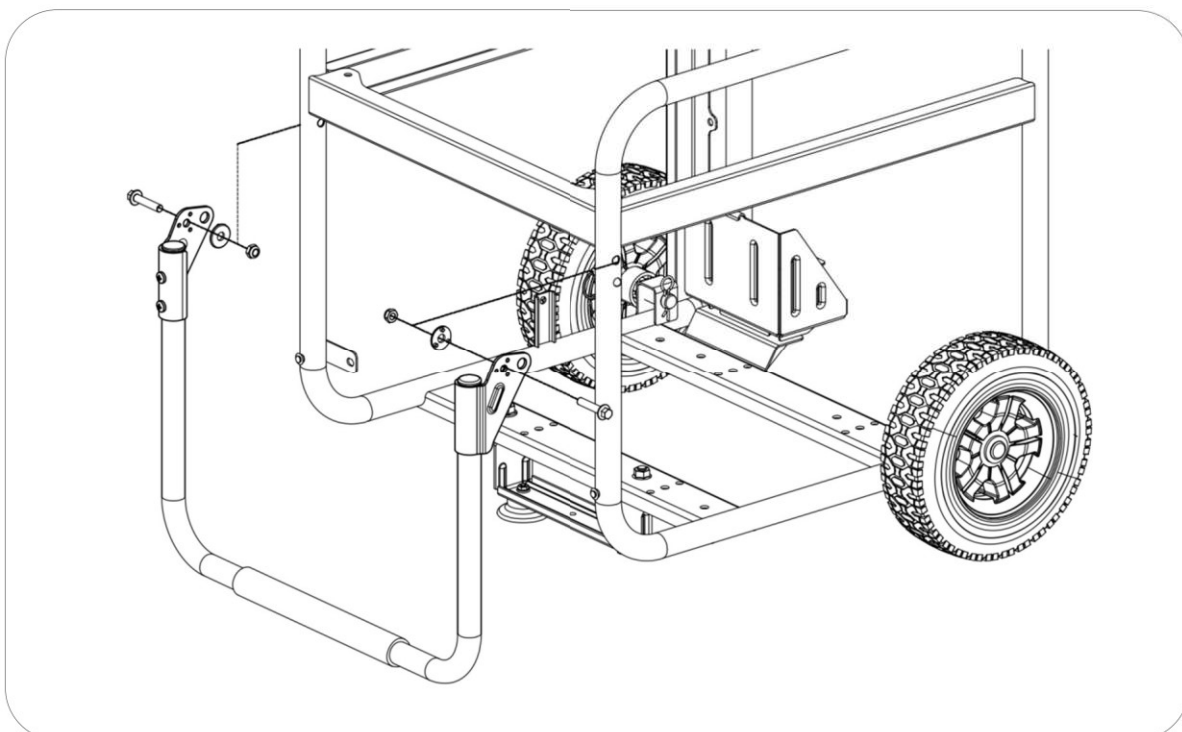

NOTA: No utilice el generador sin las ruedas y pies de apoyo instalados. Además de facilitar el transporte tienen como finalidad absorber las vibraciones del equipo, evitando así daños por tensiones y traqueteos.

4.4 Carga y revisión del aceite

NOTA: La máquina de origen se entrega sin aceite, ¡no intente poner la máquina en marcha sin haber puesto antes el aceite!

1. Asegúrese que el generador está en una superficie perfectamente nivelada para que no haya error en el nivel del aceite.
2. Retire el tapón de llenado de aceite y rellene de aceite por el orificio de llenado hasta alcanzar (sin sobrepasar) el límite superior (MAX) mostrado en la figura inferior.

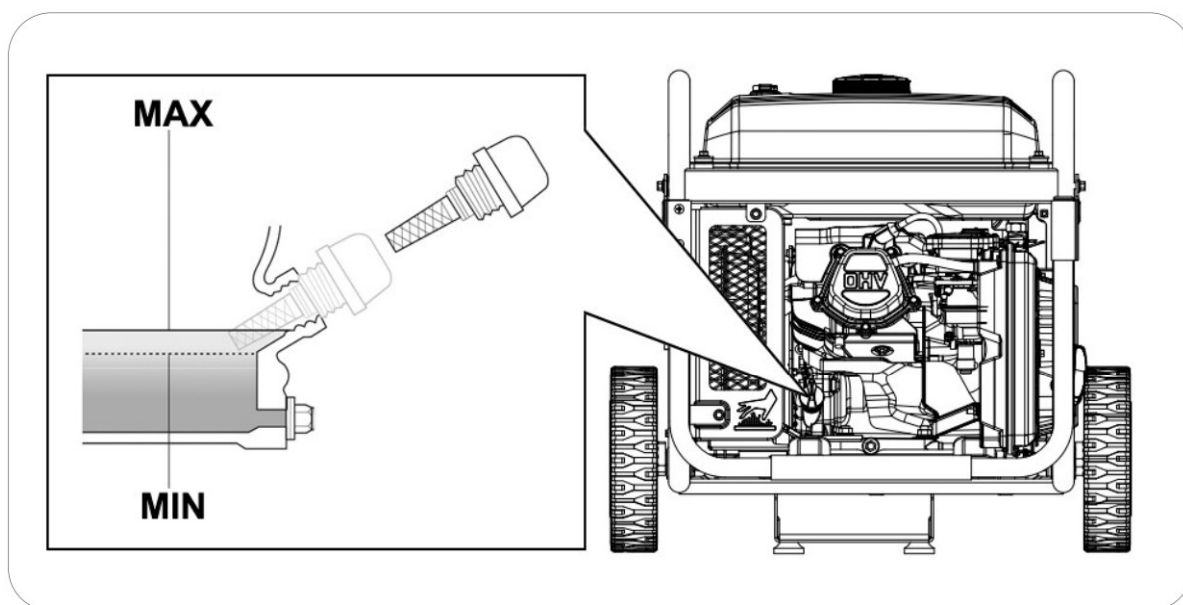

La capacidad del aceite orientativa hasta el nivel correcto es de 1.1L.

Usar aceite de motor de 4 tiempos de buena calidad SAE10W30 o SAE10W40. Clasificación del aceite recomendado API "SJ" (USA) o ACEA "A3" (EUROPA) o bien más actuales (ver especificaciones del envase).

NOTA: Tenga en cuenta que el motor consume algo de aceite con el uso, revise el nivel de aceite antes de cada uso y reponga si el nivel ha disminuido.

NOTA: Nunca use aceites viejos, sucios, en mal estado o si no conoce su grado y calidad. No mezcle aceites de diferentes tipos.

4.5 Carga y revisión del combustible

☐ **NOTA:** Use únicamente gasolina sin plomo (86 octanos superior).

☐ **NOTA:** Nunca use gasolina pasada, contaminada o mezclas de aceite/gasolina.

☐ **NOTA:** Evite que entre suciedad o agua en el tanque de combustible.

☐ **NOTA:** No use una mezcla de gasolina con etanol o metanol, de lo contrario, se puede dañar seriamente el motor.

Retire el tapón de combustible girando en sentido contrario a las agujas del reloj, rellene de gasolina sin alcanzar el nivel máximo (MAX) de la figura inferior. La capacidad aproximada del depósito es de 24L.

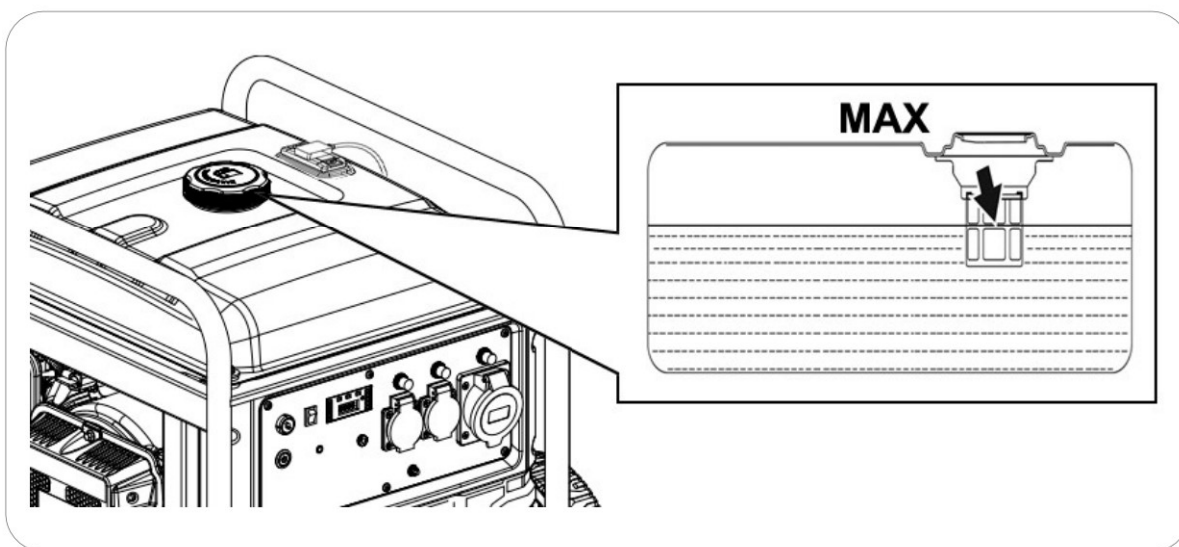

⚡ **PELIGRO:** La gasolina es extremadamente explosiva e inflamable. Está totalmente prohibido fumar, hacer fuego o generar cualquier tipo de llama en el momento del repostaje o en el lugar donde se almacena el combustible.

⊘ **ADVERTENCIA:** Mantenga el combustible fuera del alcance de los niños.

⊘ **ADVERTENCIA:** Evite derrames de combustible al repostar (limpie posibles derrames antes de arrancar de nuevo el motor).

⊘ **ADVERTENCIA:** No llene demasiado el tanque de combustible (no supere el nivel máximo). Después de repostar, asegúrese de que el tapón del depósito está cerrado y asegurado.

⊙ **PRECAUCION:** Evite el contacto con la piel y no respire el vapor del combustible.

5 Arranque del generador:

5.1 Arranque eléctrico

1. Desconecte de los tomacorrientes cualquier aparato o bien asegúrese que su interruptor está en "OFF". El generador tiene que arrancar sin cargas conectadas.
2. Gire la válvula de paso de gasolina hacia "ON".

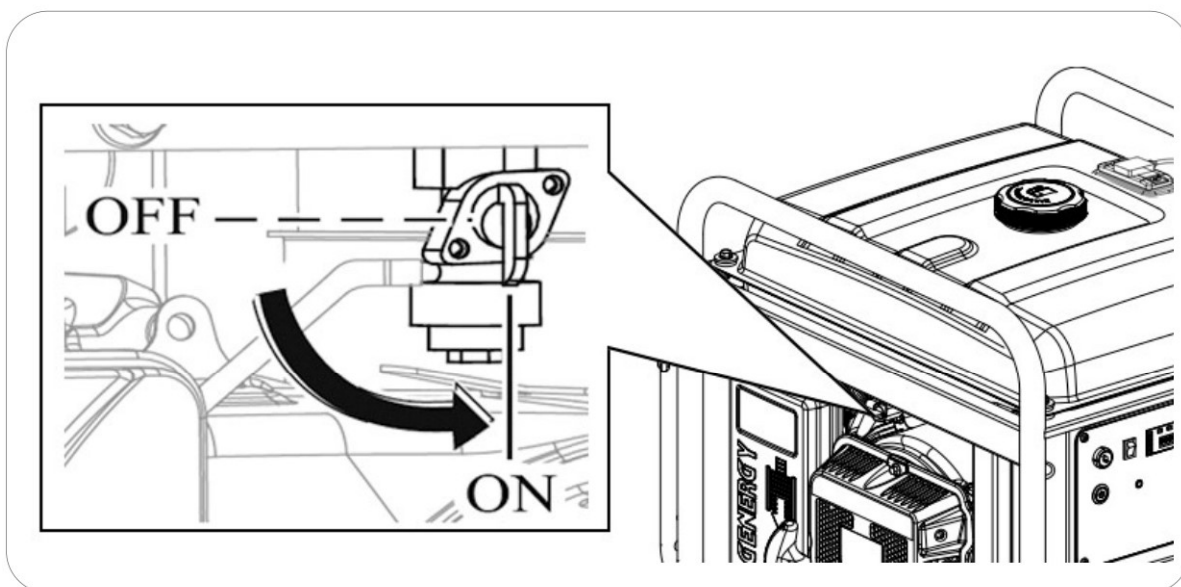

3. Gire la llave del interruptor general a la posición "ON".

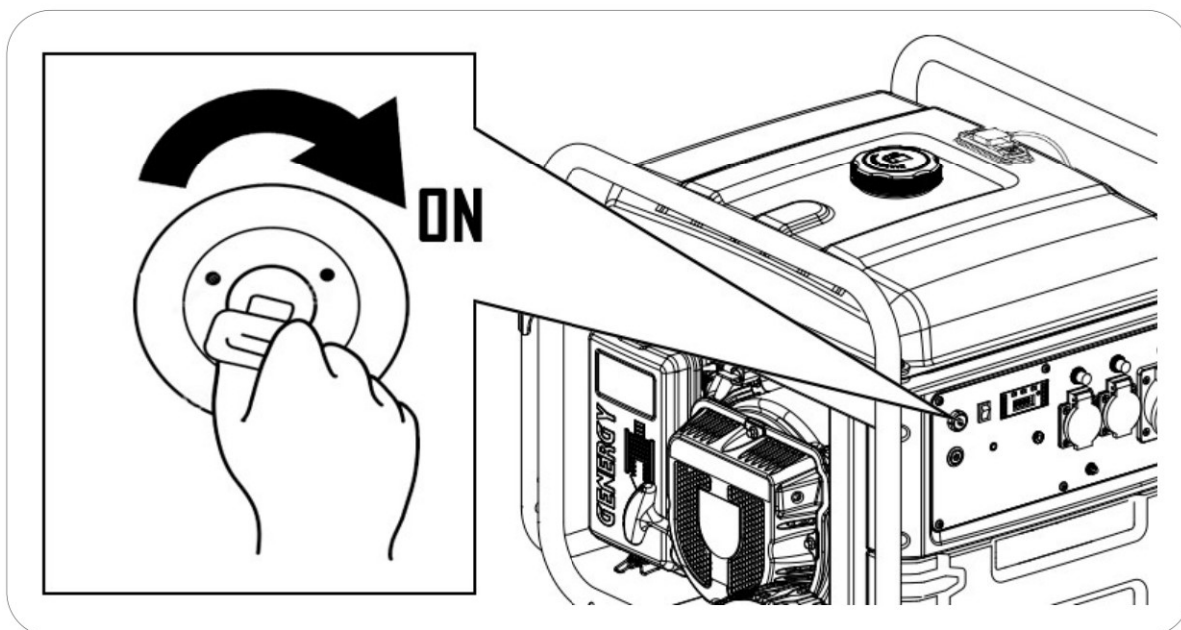

4. Pulse el botón "START".

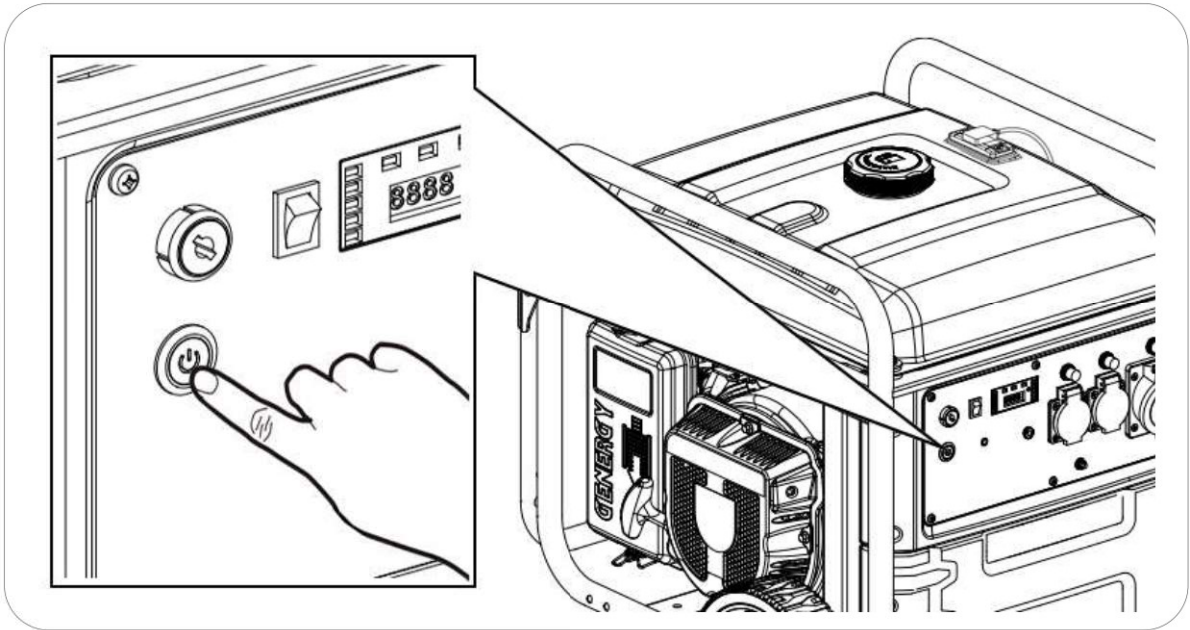

NOTA: Si el generador no logra arrancar al primer intento, realizará de forma automática otros cinco nuevos intentos, simplemente espere.

NOTA: Si el generador no arrancara en los seis intentos programados, podría volver a pulsar el botón "START" para iniciar otra secuencia de arranques

NOTA: En la primera puesta en marcha de la máquina, la batería puede estar baja de carga si ha estado mucho tiempo almacenada. Si observa que la carga de la batería es insuficiente puede recargarla desde una toma externa (más información capítulo 6.4).

También puede arrancar el motor manualmente, ya que durante su funcionamiento recarga la batería.

5.2 Arranque manual

1. Desconecte de los tomacorrientes cualquier aparato o bien asegúrese que su interruptor está en "OFF". El generador tiene que arrancar sin cargas conectadas.
2. Gire la válvula de paso de gasolina hacia "ON".

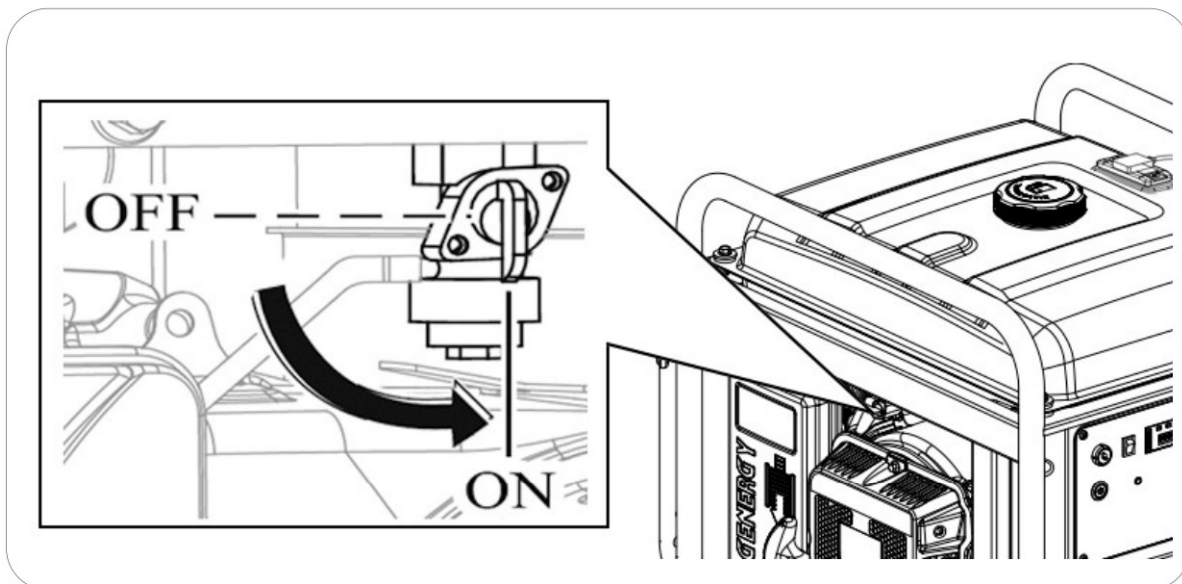

3. Gire la llave del interruptor general a la posición "ON".

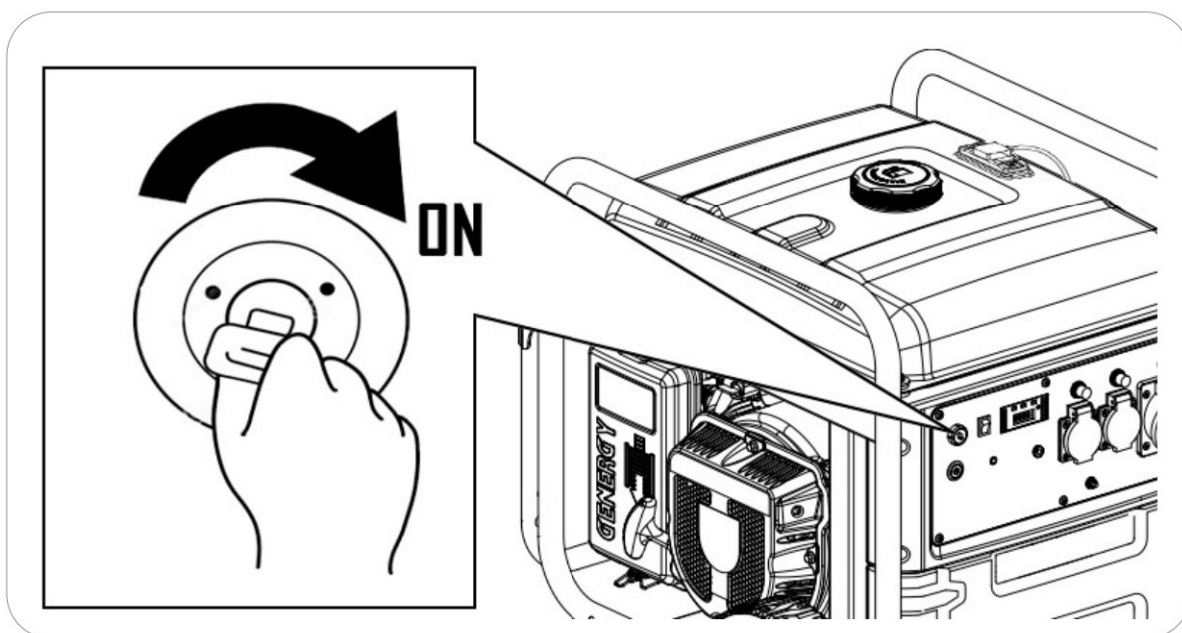

4. Desplace la palanca del estrangulador a la izquierda, posición de aire cerrado según la figura inferior, esta posición enriquece la mezcla de gasolina y facilita el arranque cuando el motor está frío.

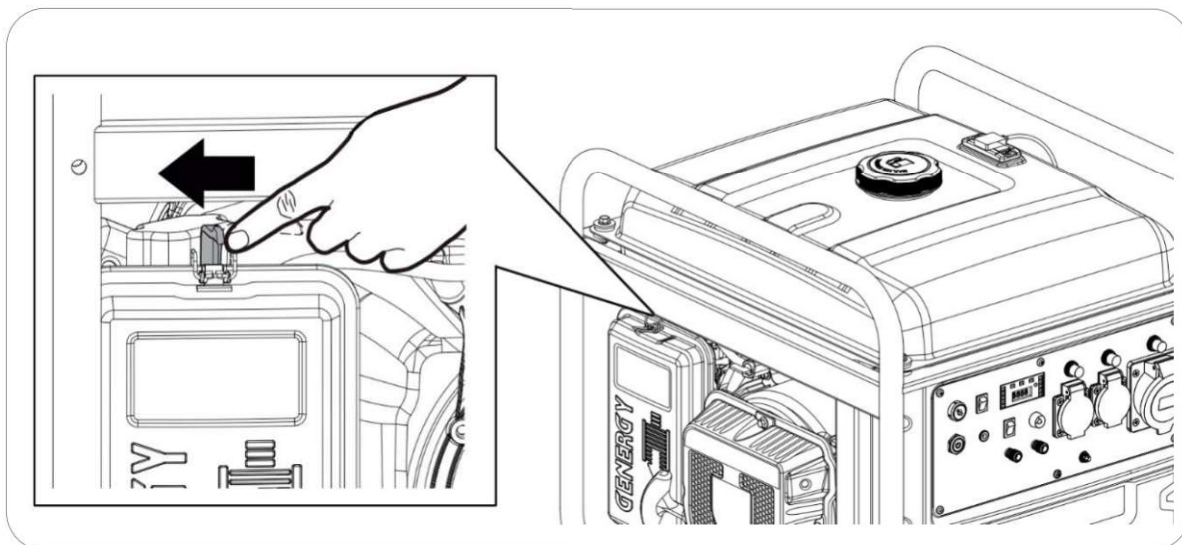

Puede no ser necesario usar el estrangulador si el motor fue detenido recientemente y aún está caliente.

5. Tire de la maneta de arranque lentamente y hasta el final para calcular el recorrido máximo de la cuerda (y no sobrepasarla posteriormente cuando tire de forma enérgica). Ahora deje recoger la cuerda.
6. Tire de nuevo con suavidad hasta que note una leve resistencia, deje recoger la cuerda y finalmente tire de forma enérgica para arrancar el motor.

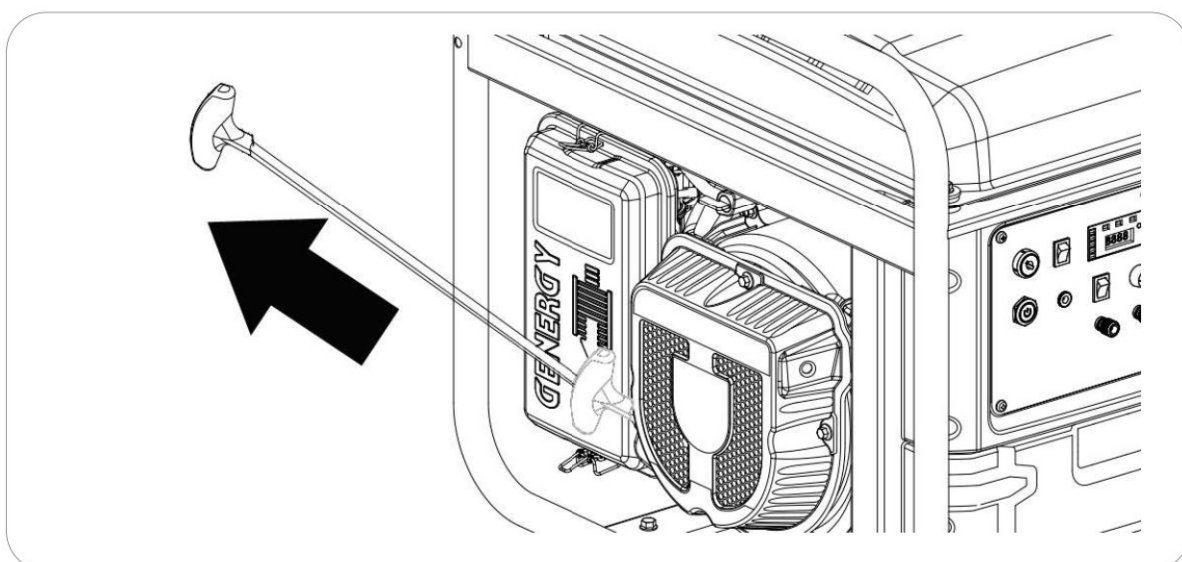

NOTA: Si alcanza el final de recorrido de la cuerda de forma brusca podría dañar el muelle de retroceso del tirador o la cuerda y no sería cubierto por la garantía.

NOTA: No suelte la maneta después del tirón para evitar que el tirador pueda golpear la máquina. Acompañe con la mano la maneta hasta que se haya recogido completamente.

NOTA: Nunca tire de la cuerda de nuevo si el generador está ya arrancado y girando.

7. Una vez arrancado el motor, desplace lentamente el estrangulador a la derecha, posición de aire abierto según la figura inferior. El motor comenzará a trabajar de forma estable y estará listo para conectarse a los equipos.

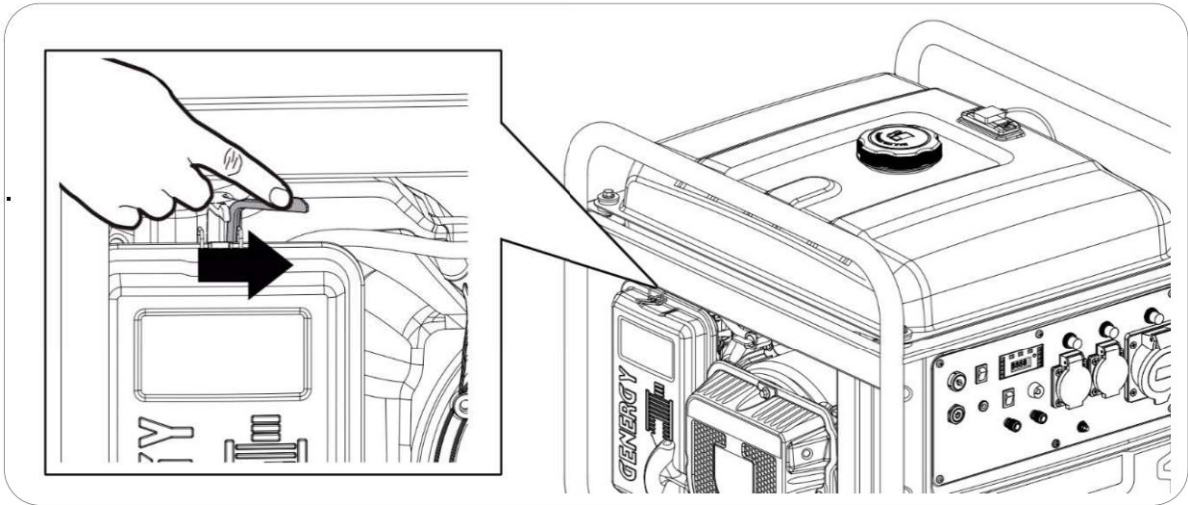

NOTA: No deje el estrangulador en una posición intermedia, la mezcla sería demasiado rica y el motor trabajaría de forma incorrecta.

5.3 Pare del generador

1. Desconecte los aparatos eléctricos conectados al generador.
2. Pulse el botón "START-STOP" para apagar el motor.
3. Gire la llave interruptor general (GENERAL SWITCH) a "OFF" para una desconexión total.
4. Gire la válvula de combustible a la posición de cerrado.

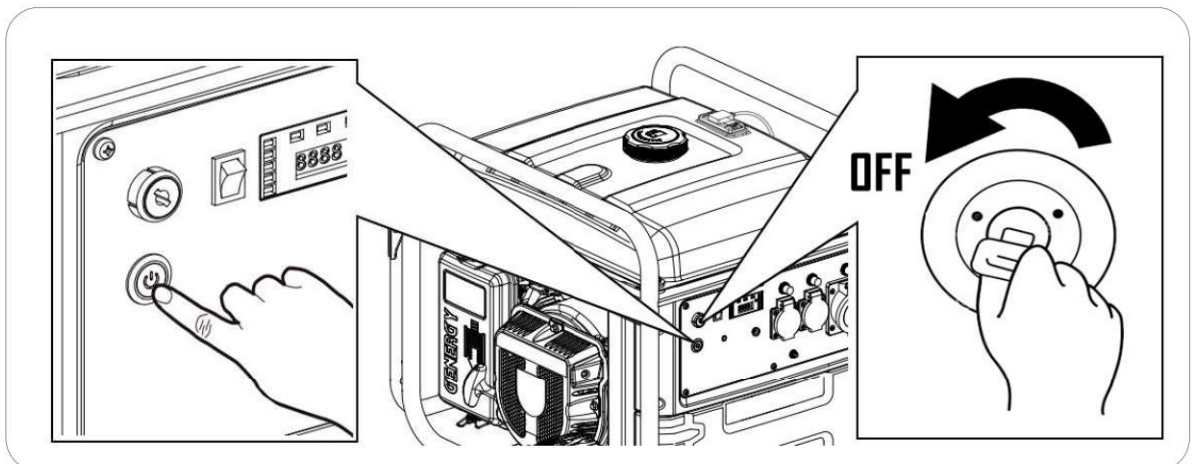

5.4 Arranque por control remoto (CRETA RC)

El modelo CRETA RC permite el arranque a distancia de forma inalámbrica hasta una distancia máxima de 50mts mediante un mando.

NOTA: El sistema de control remoto no está incluido en los modelos CRETA SOL o CRETA ATS y tampoco puede ser instalado como opción.

1. Gire la válvula de paso de gasolina hacia "ON".

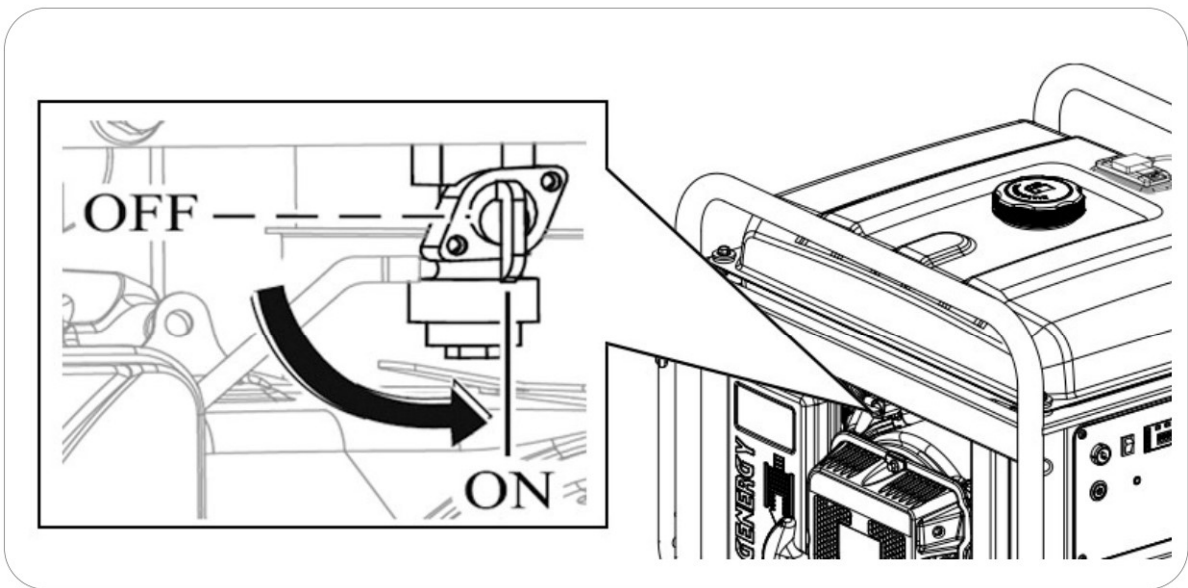

2. Gire la llave del interruptor general a la posición "ON".

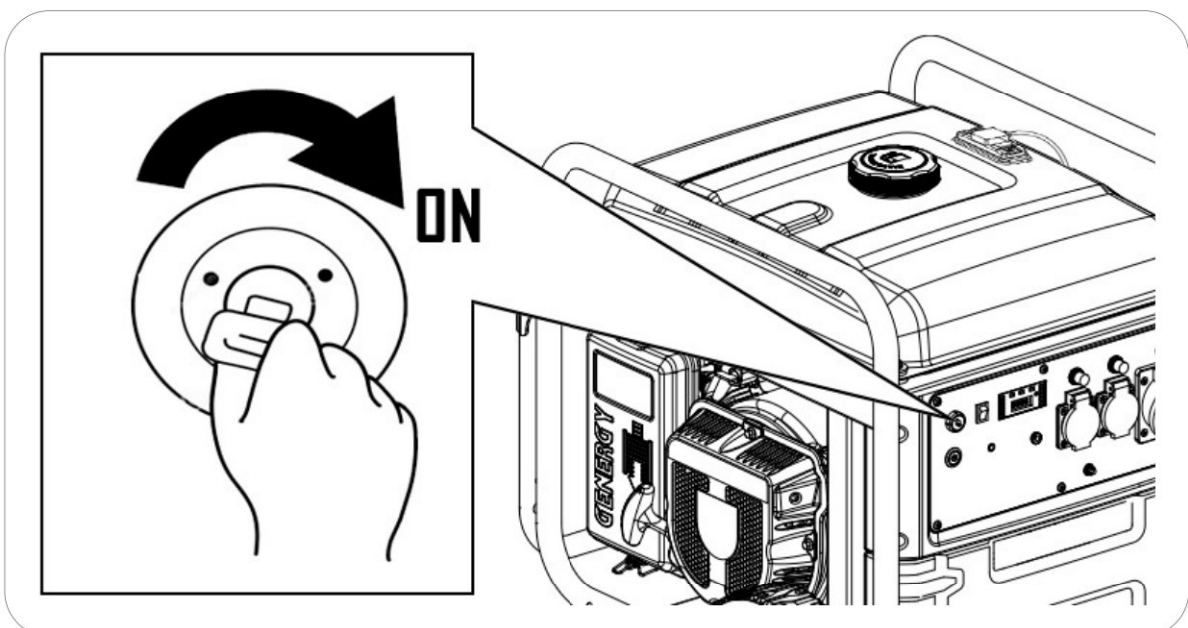

3. Pulsar **por un segundo** el botón “ON” del mando a distancia. El generador realizara el proceso de arranque de forma automática.

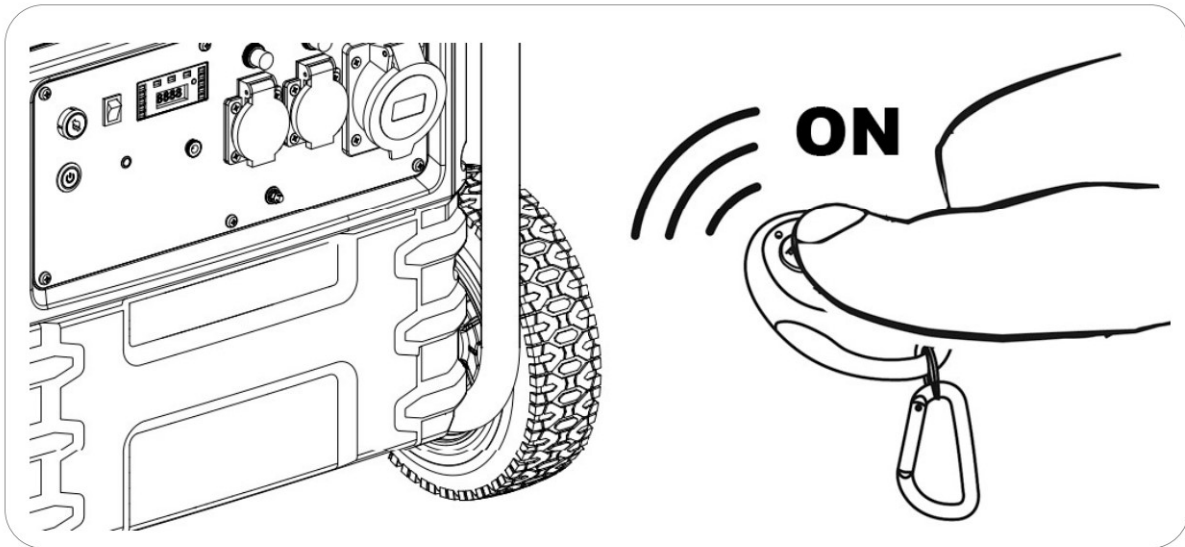

NOTA: No mantenga pulsado el botón “ON” del mando. Solo pulsar por un segundo aproximadamente.

Si el generador no logra arrancar al primer intento, realizara de forma automática otros cinco nuevos intentos, simplemente espere.

Si el generador no arranca en los intentos programados, puede volver a pulsar el botón de “ON” del mando para iniciar otra secuencia de arranques.

NOTA: Este generador posee un estrangulador automático, por lo que no es necesario accionar ninguna palanca para facilitar el arranque el frío.

NOTA: En la primera puesta en marcha de la máquina, la batería puede estar baja de carga si ha estado mucho tiempo almacenada. Si observa que la carga de la batería es insuficiente puede recargarla desde una toma externa o con el alternador del motor. Mas Info capítulo 6.4.

NOTA: Si el mando no funciona o lo hace de forma incorrecta, reemplace su pila.

Función OPD (Output power delayed): La salida de corriente del generador tiene un retardo de 20 segundos desde que el motor se puso en marcha. De esta manera se evita que el generador arranque con carga conectada.

5.5 Parada por control remoto

Pulse el botón "OFF" del panel de control remoto.

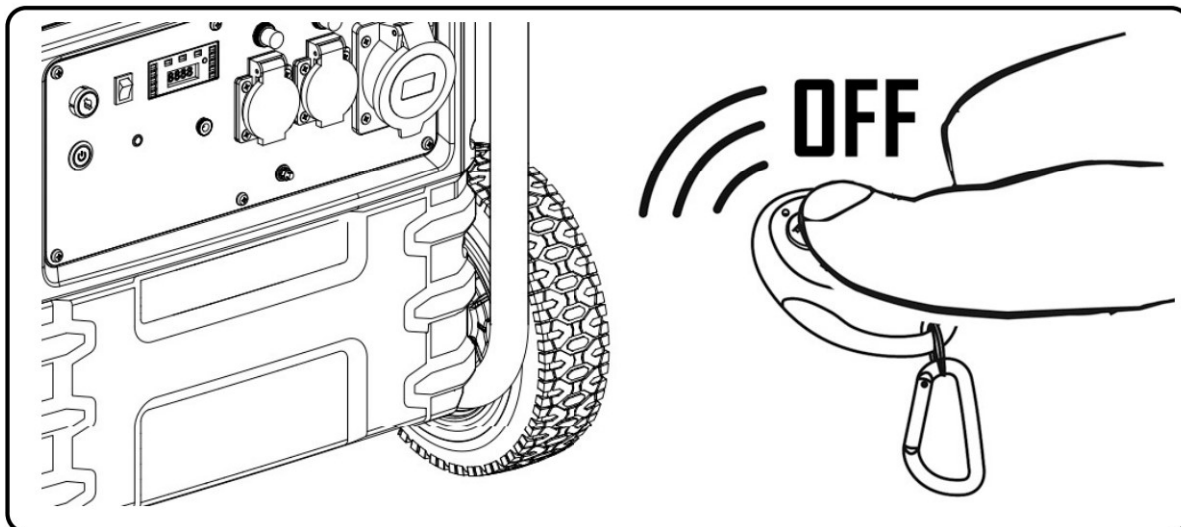

NOTA: Si ya no va a utilizar el generador en las próximas 12 horas cierre la válvula de gasolina y gire la llave a "OFF". **Esta acción previene la descarga de la batería en periodo de inactividad.**

5.6 Sincronizar un nuevo mando RC

NOTA: Para sincronizar un segundo mando —sin cancelar uno existente— siga los pasos 1 a 5, pero omita el paso 3. Tenga en cuenta que solo dos mandos pueden estar sincronizados al mismo tiempo.

NOTA: Para sincronizar un nuevo mando —cancelando el anterior— siga los pasos 1 a 5, incluyendo el paso número 3.

1. Gire la llave de encendido a la posición "ON".
2. Presione el botón "PILOT LAMP" durante más de 3 segundos hasta que se encienda la luz azul.
3. Presione el botón "STOP" del mando durante más de 1 segundo y la luz azul PILOT LAMP parpadeará.
4. Presione el botón "START" del mando durante más de 1 segundo y la luz azul de PILOT LAMP parpadeará.
5. Pulse el botón "PILOT LAMP" y mantenga presionado hasta apagarse, con ello quedaría sincronizado el nuevo mando.

6 Uso del generador y sus protecciones:

Para mejorar el funcionamiento del motor y prolongar la vida útil de la máquina, se recomienda un periodo de "rodaje" de 20 horas sin forzar el generador, con cargas no superiores al 60% de la salida máxima del equipo.

- ⊘ **ADVERTENCIA:** Asegúrese de conectar la toma de Tierra (pica en Tierra). Si tiene dudas consulte con su electricista.

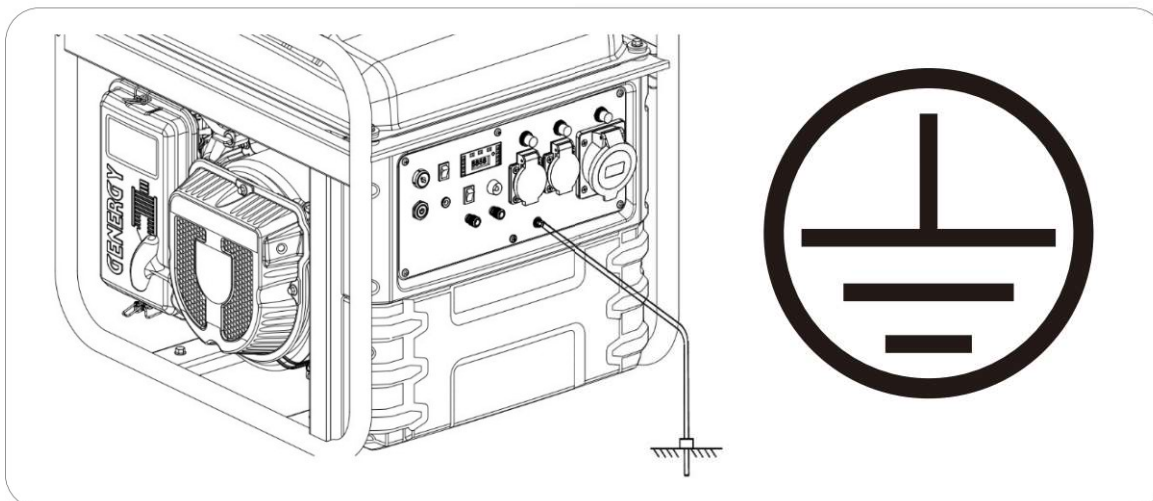

- ⊘ **ADVERTENCIA:** No conecte nunca la salida de la tensión del equipo a un edificio o vivienda (ni aun cuando haya un corte de luz). El retorno de la red principal chocaría con la tensión del generador y provocaría graves daños al equipo, o incluso un incendio.

- ⊘ **ADVERTENCIA:** No haga la conexión en paralelo con otros generadores, ambos resultarían dañados y con riesgo de incendio.

□ **NOTA:** No conecte una extensión al tubo de escape.

□ **NOTA:** Cuando se requiere un cable de extensión, asegúrese de usar un cable de goma de buena calidad y de sección adecuada (consulte con su electricista).

□ **NOTA:** Los aparatos que usan un motor (como compresores, bombas de agua, sierras, amoladoras, etc.) requieren hasta 3 veces más potencia para su arranque. Como ejemplo, una bomba de agua de 500W necesitaría un generador de 1500W para su arranque. Verifique que las cargas a conectar no superan la potencia máxima del grupo según esta indicación.

- ⊘ **ADVERTENCIA:** Confirme que todos los aparatos eléctricos estén en buenas condiciones de trabajo antes de conectarlos al generador.

Si un aparato eléctrico trabaja de forma anormal, lento o se detiene de repente, pare el generador de inmediato y desconecte el aparato.

6.1 Protecciones de los tomacorrientes

Su generador dispone de protectores térmicos (disyuntores) que protegen los tomacorrientes de 16A y de 32A de intensidades superiores.

En caso de superar su capacidad máxima en uno de los tomacorrientes el disyuntor cortara la corriente para evitar que el tomacorriente o el enchufe conectado puedan sobrecalentarse e incendiarse.

- Un tomacorriente de 16A permite sacar un máximo de 3680W (230Vx16A).
- Un tomacorriente de 32A permite sacar un máximo de 7360W (230Vx32A).

En caso de sobrecarga, en primer lugar, desconecte los equipos conectados.

Una vez desconectados los equipos vuelva a rearmar el protector por sobrecargas subiendo el protector a posición "ON" para restaurar la salida de tensión del grupo.

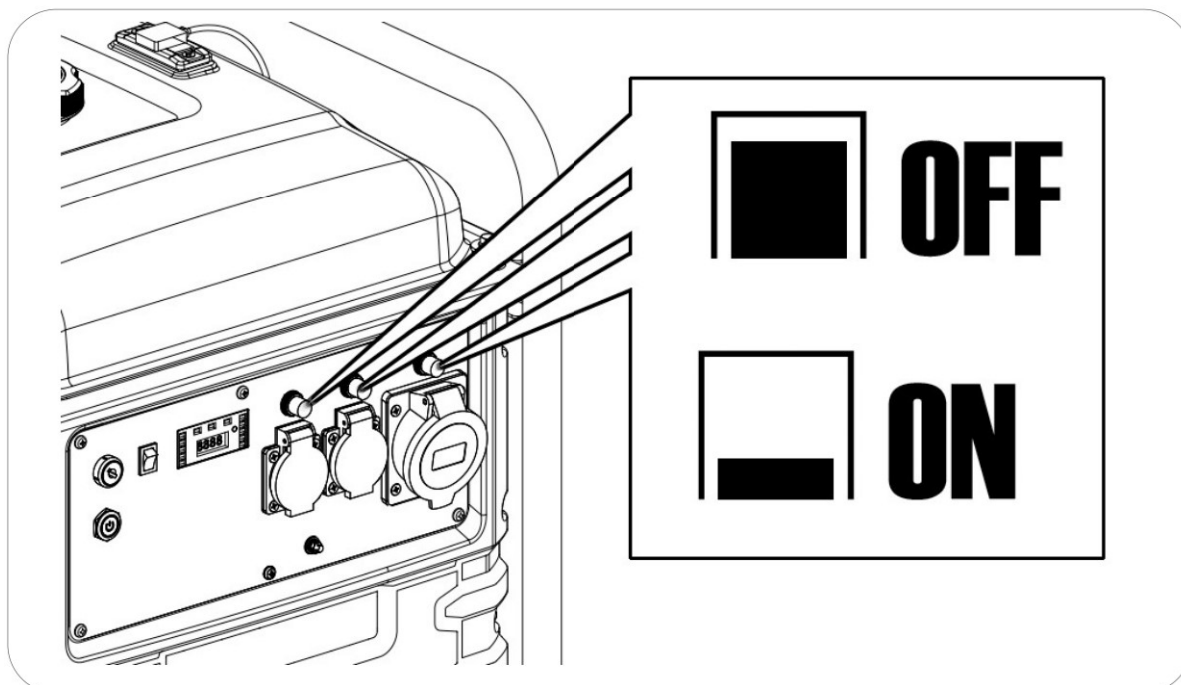

Si al conectar los aparatos vuelve a saltar el protector de sobrecarga desista de conectar el aparato. El aparato conectado puede tener un problema o bien supera la capacidad máxima del tomacorriente, o del propio generador.

Recuerde que muchos equipos necesitan un consumo extra para su arranque. Los equipos que usan un motor (compresores, bombas de agua, sierras circulares, amoladoras u otros) consumen hasta 3 veces más en arranque. Como ejemplo una bomba de agua de 1000W necesitara 3000W para arrancar, por lo que necesitaríamos un generador no inferior a 3000W.

En determinados refrigeradores este efecto puede ser incluso mayor.

6.2 Pantalla de control digital

Piloto central: Funcionamiento correcto

Se enciende después de arrancar el equipo y si el funcionamiento es normal.

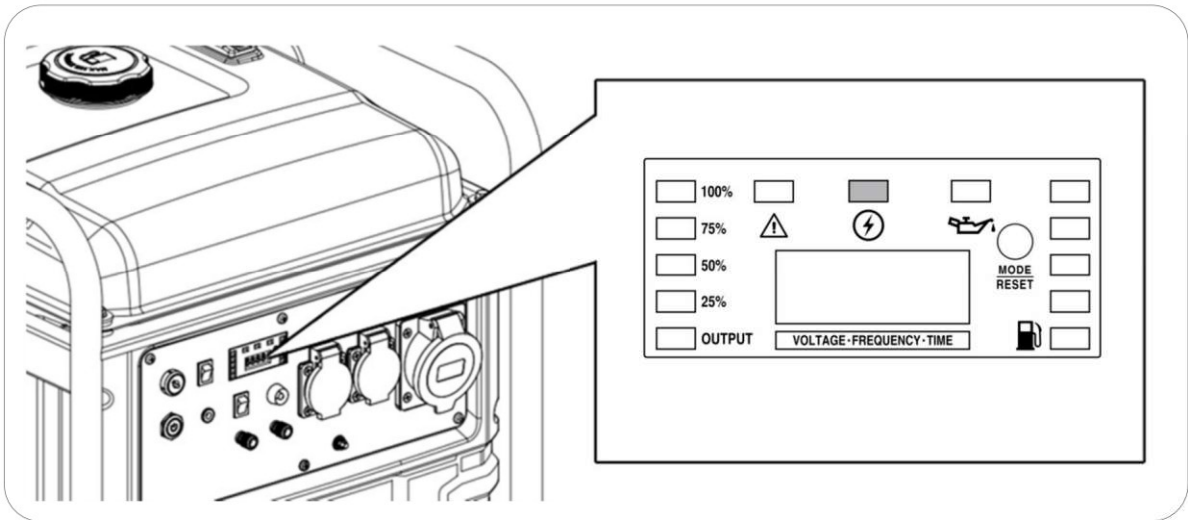

Piloto izquierdo: Sobrecarga del generador

Si el generador es sobrecargado el piloto de sobrecarga se encenderá. En caso de sobrecarga el motor continuará en marcha, pero la salida de electricidad se cortará.

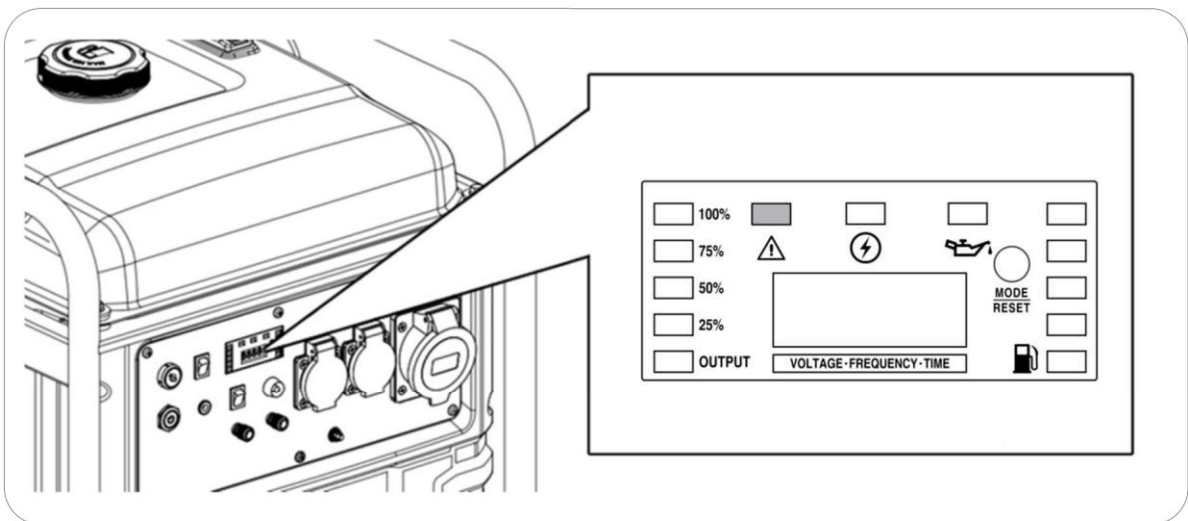

En caso de sobrecarga seguir estos pasos:

1. Retirar los aparatos en carga.
2. Pulsar el botón "RESET" según la figura superior.
3. Conectar una carga inferior a la potencia nominal del equipo.

NOTA: Un filtro de aire sucio afectará a la potencia máxima del equipo marcando la alarma de sobrecarga incluso con potencias inferiores a la nominal.

Piloto derecho: Fallo de aceite

El sistema de alerta de aceite está diseñado para evitar daños en el motor causados por una cantidad insuficiente de aceite en el cárter

El piloto izquierdo del panel se encenderá ante un bajo de nivel de aceite y el motor se apagará por seguridad. El motor no arrancará hasta que el nivel de aceite vuelva a ser correcto.

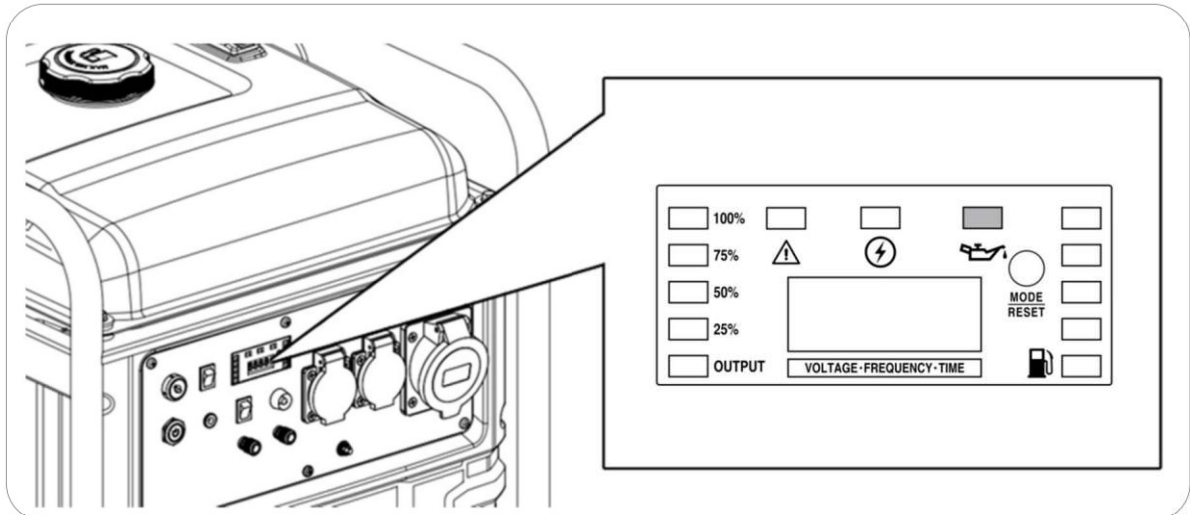

NOTA: La protección por falta de aceite debe ser considerada como una seguridad extrema. Es responsabilidad única del usuario revisar el nivel de aceite antes de cada uso como se indica en el capítulo de mantenimiento de este manual. Es poco probable que esta seguridad pueda fallar, pero si lo hace, los daños en el motor serían muy importantes. La responsabilidad única de la avería sería del cliente por falta de mantenimiento y la reparación sería excluida de la garantía.

NOTA: El sistema de alerta solo actúa por fallo de nivel, no puede proteger en casos como aceite inadecuado o si está en malas condiciones.

Columna lateral izquierda: Indicador de carga del generador

Muestra una aproximación de la carga usada en el generador respecto de la total, esta función es meramente orientativa.

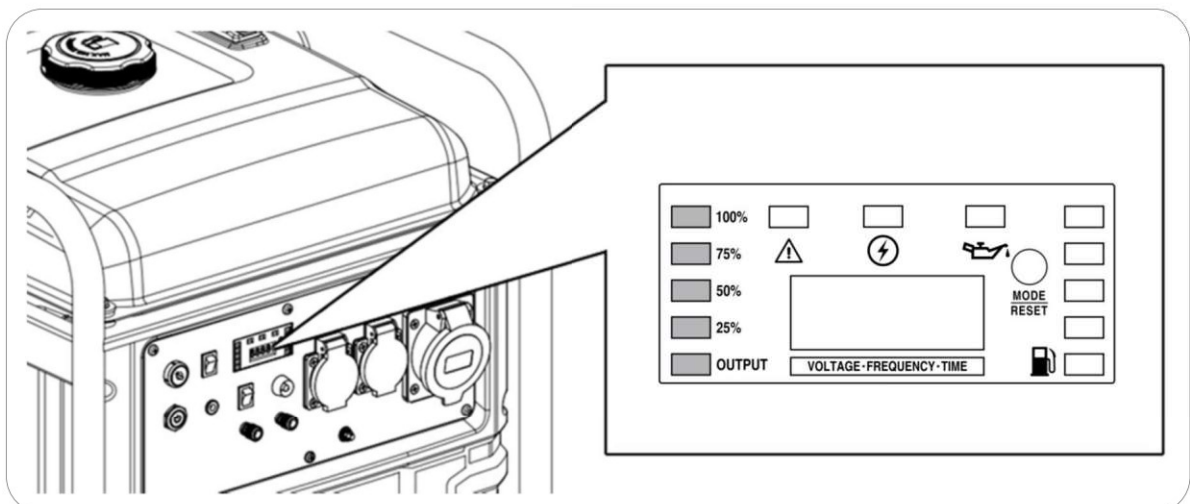

Columna lateral derecha: Indicador de combustible

Muestra una aproximación del combustible en el depósito respecto de la total, esta función es meramente orientativa.

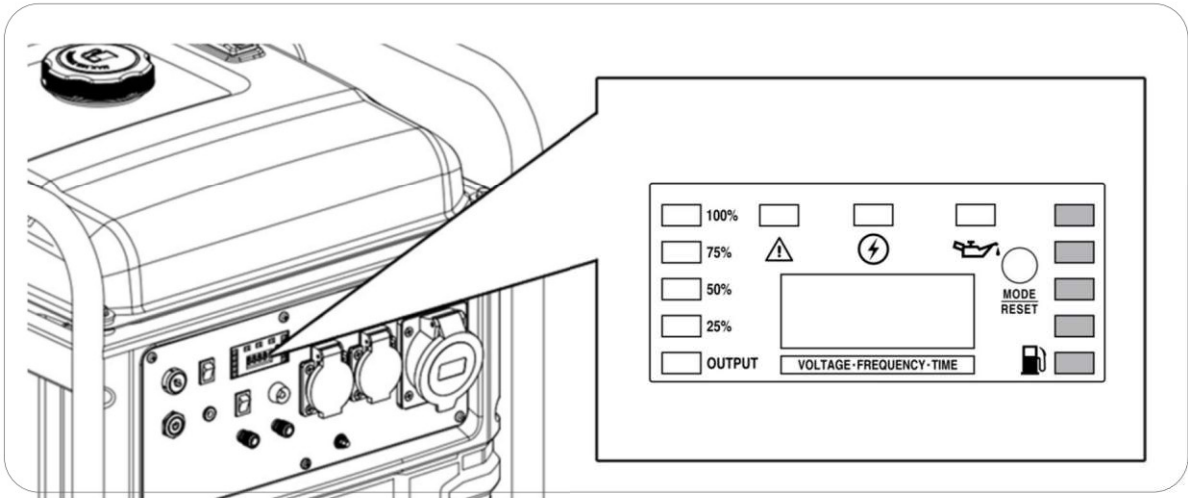

Pantalla central: Indicador de parámetros

Durante el uso la pantalla central puede mostrar Voltaje, Frecuencia y Horas de trabajo. Para intercambiar entre los parámetros pulse el botón “RESET”(A).

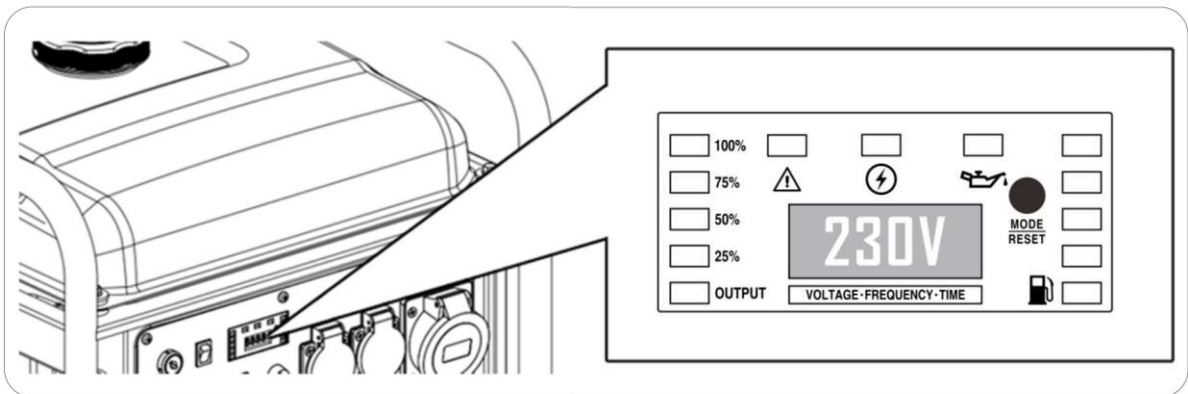

6.3 Modificación del carburador para gran altitud

A grandes altitudes, la mezcla normal de aire-combustible del carburador será demasiado rica. Se reducirá el rendimiento y el consumo de combustible aumentará. Si el generador funciona siempre en la altitud por encima de los 1.500 metros, póngase en contacto con un Servicio Autorizado Genergy para modificar el carburador (este servicio no es garantía por tanto sería presupuestado).

Tenga en cuenta que incluso con una modificación en el carburador la potencia disminuirá a razón de un 3.5% cada 300mts de altitud.

NOTA: Si el carburador ha sido modificado para funcionar a gran altitud, la mezcla de aire-combustible será demasiado pobre para funcionar a bajas altitudes. El funcionamiento a baja altura puede causar que el motor se sobrecaliente y se dañe seriamente. Sería necesario devolver el carburador a su estado original.

6.4 Recarga de la batería desde el puerto de carga

Los modelos CRETA SOL y CRETA RC disponen de un puerto de carga (ATS BOX PORT) para recargar la batería del generador. El modelo CRETA ATS no dispone de puerto de carga, ya que la batería del generador queda alimentada desde el cuadro externo ATS a través del conector de comunicación de 7 hilos.

Conecte el cargador de baterías (incluido con la maquina) a una toma de corriente domestica de 230V. El otro extremo conéctelo en la toma puerto de carga(ATS BOX PORT) del panel de control del generador. La carga puede durar en torno a 4 horas.

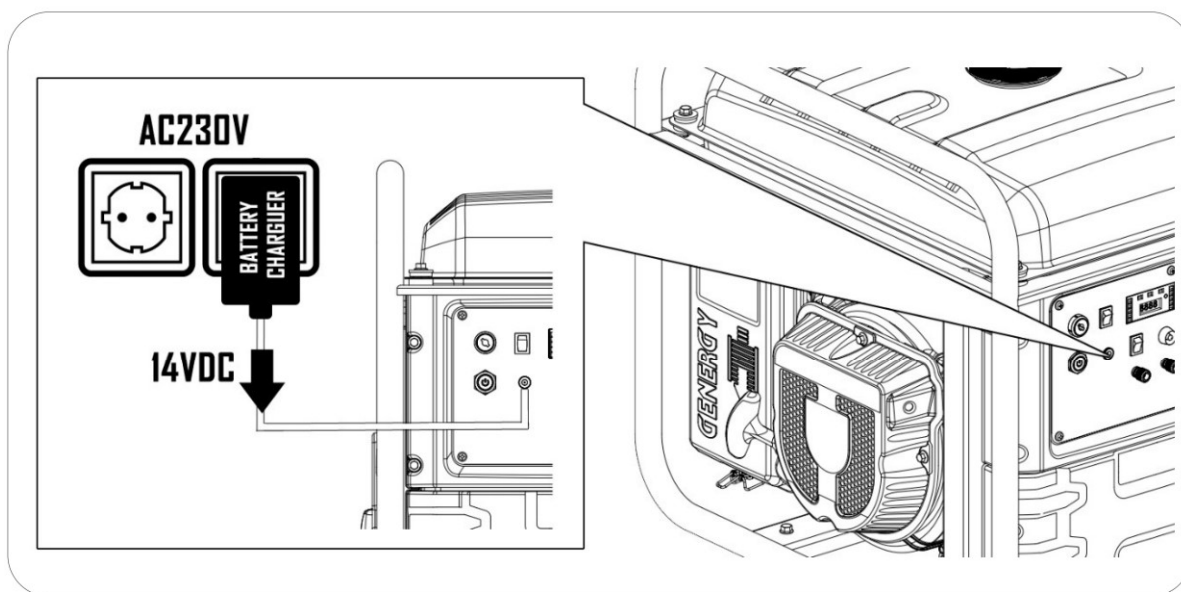

NOTA: No utilice cargadores o fuentes de alimentación diferentes al original. Si necesita reemplazar el cargador, adquiera uno original a su proveedor GENERGY.

Si no dispone de una toma de red 230V, puede arrancar el generador de forma manual y dejarlo en funcionamiento unas horas. La batería también se recarga desde el motor.

Si la batería sigue sin funcionar tras la carga llévela a un taller para su revisión, es posible que se encuentre en mal estado y sea necesario su reemplazo.

7 Modo fallo de red (CRETA ATS):

7.1 Introducción

El sistema ATS (interruptor automático de transferencia) permite controlar las funciones de arranque y paro del generador, así como la alternancia entre la energía del generador y la de la red general. La comunicación de ordenes entre el generador y el cuadro se realiza de un cable de comunicación de siete líneas. El Usuario puede también elegir entre usar el generador manualmente o automáticamente, y también seleccionar a voluntad la energía de red o de generador.

7.2 Componentes del panel del cuadro ATS

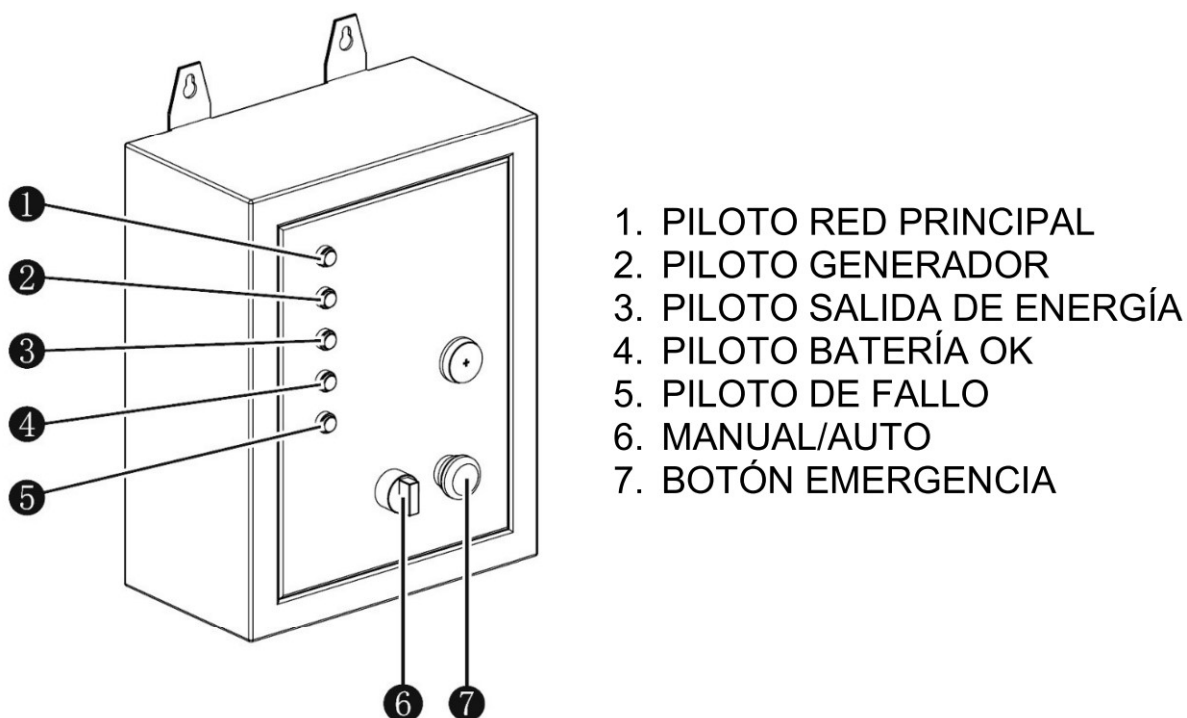



1. PILOTO RED PRINCIPAL
2. PILOTO GENERADOR
3. PILOTO SALIDA DE ENERGÍA
4. PILOTO BATERÍA OK
5. PILOTO DE FALLO
6. MANUAL/AUTO
7. BOTÓN EMERGENCIA

7.3 Parámetros eléctricos

Fuente alimentación: DC10-15V
 Voltaje de entrada: AC220-240V
 Frecuencia nominal: 50-60Hz
 Watios máximos: 10000W
 Intensidad máxima: 45A
 Conexión entre el cuadro ATS y el generador.

7.4 Instalación

 **PELIGRO:** El conexionado del generador y el cuadro ATS debe hacerlo un electricista cualificado y siempre sin presencia de red.

 **NOTA:** El presente esquema es simplemente como referencia y tiene como único fin la comprensión del funcionamiento. Es responsabilidad única del usuario que la instalación se realice cumpliendo las normativas eléctricas de cada país o región.

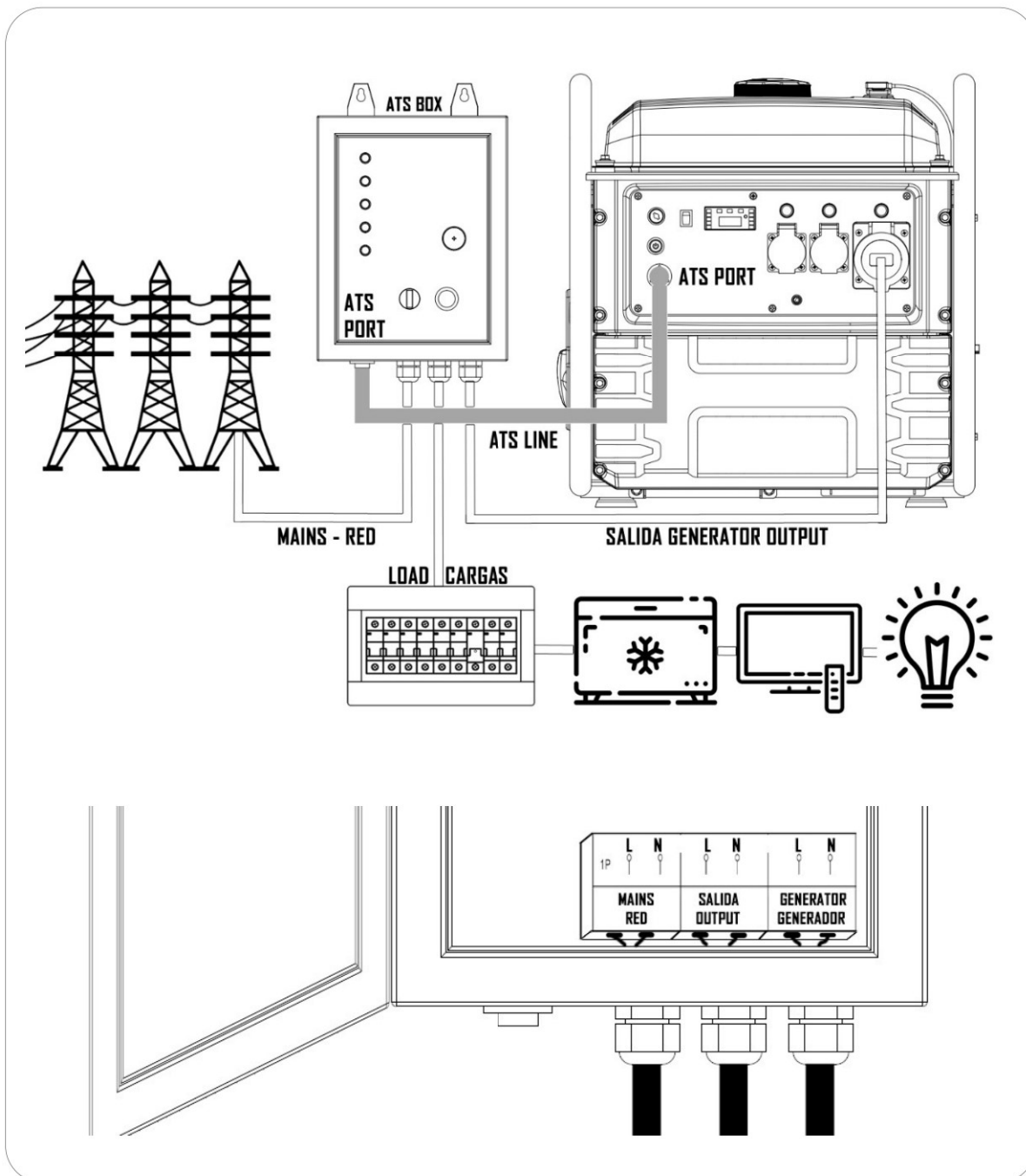

 **NOTA:** El cuadro ATS solo puede ser conectado al generador CRETA ATS. No puede ser conectado con las versiones SOL-RC ni con ningún otro modelo.

7.5 Principio de funcionamiento

El ATS tiene dos modos de funcionamiento, manual y automático:

Modo Manual: Cuando la caja de control ATS está en modo manual, el generador no será controlado de forma automática.

- Si hay energía de red y de generador al mismo tiempo, la salida de corriente será la del generador.
- Si solo hay energía de generador, la salida de corriente será la del generador.
- Si solo hay energía de red, la salida de corriente será la de red.

Modo Automático: La caja de transferencia ATS controlará el generador. Cuando hay energía de red siempre será la salida de energía prioritaria y el generador se mantendrá en reposo. Cuando hay un corte de suministro en la red el generador arrancará de forma automática y proveerá la energía.

Ante un corte de electricidad el generador dispone de 40 segundos para arrancar, tiempo en el que se sucederán hasta un máximo de cinco intentos de arranque. Si el motor no consigue arrancar en los 40 segundos caerá el modo de error y el **PILOTO DE FALLO** se iluminará por un minuto.

La parada del generador tiene también un límite asignado de 10 segundos. Si el generador no para en ese tiempo el sistema entenderá que hay un fallo de parada y el **PILOTO DE FALLO** parpadeará.

El **PILOTO DE FALLO** es simplemente informativo, no afecta al uso.

Cuando la red principal está alimentando las cargas, al mismo tiempo alimenta la batería del generador con CC14.4V. De modo que el nivel óptimo de la carga de la batería del generador está garantizada, aunque el generador permanezca sin actividad durante largos periodos de tiempo.

7.6 Operación

Modo manual:

1. Gire y libere el botón de seguridad.
2. Seleccione en el selector (6) modo manual.
3. Arranque el generador.

Modo automático:

1. Gire y libere el botón de seguridad.
2. Seleccione en el selector (6) modo automático.

7.7 Diagrama

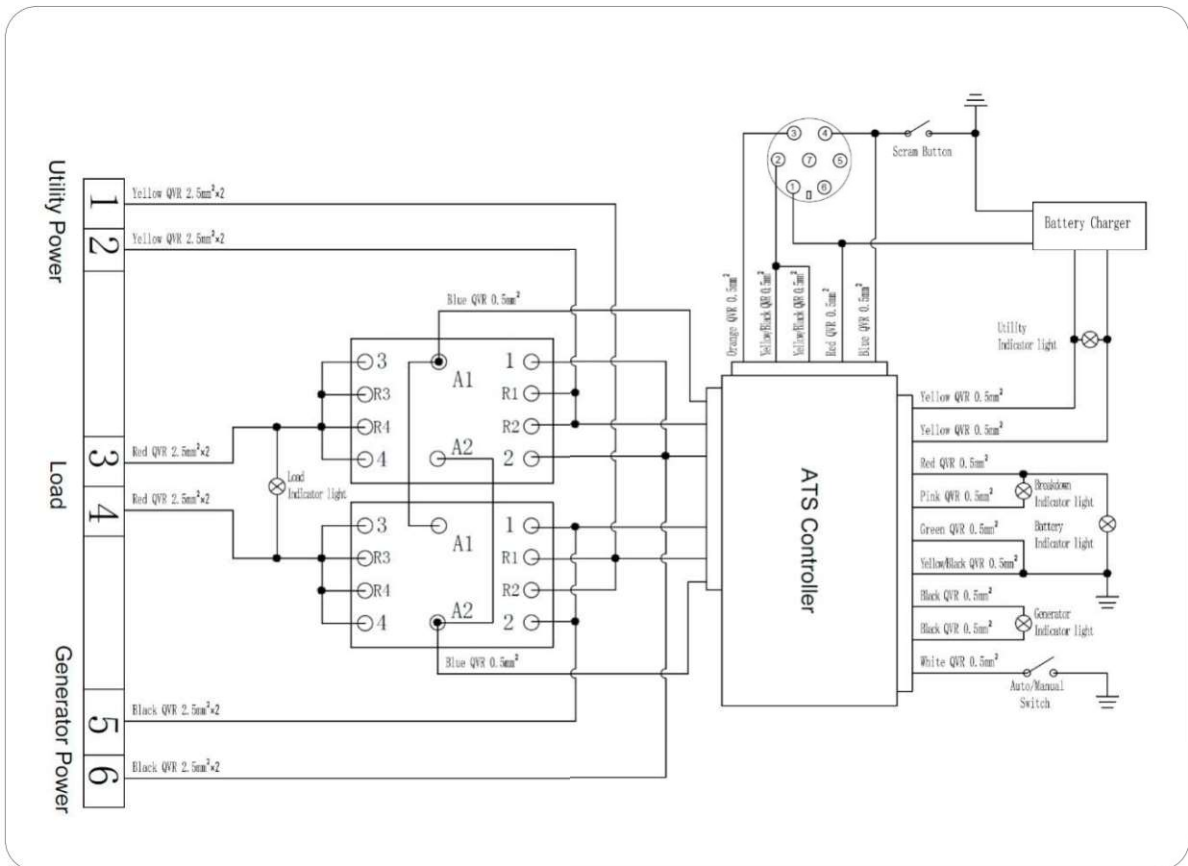

Acerca del combustible:

NOTA: Asegúrese que el generador arranca al menos cada dos meses. Caso contrario realice un arranque manual y mantenga el grupo arrancado por unos minutos para garantizar que la gasolina de la línea de admisión se ha renovado.

NOTA: Si el grupo no se usa, o se usa muy poco, asegúrese que la misma gasolina no permanece en el tanque más de un año, caso contrario reemplácela.

NOTA: Si es consciente que el grupo no va a trabajar durante largos periodos opte por llenar absolutamente el tanque. La gasolina acelera su degradación en contacto con el oxígeno, si el tanque está completamente lleno la degradación será más lenta. También puede usar un estabilizador de gasolina para retrasar la degradación.

NOTA: GENERGY no se responsabilizará en ningún caso de daños personales o en bienes que puedan derivarse de la falta de suministro por un fallo del generador.

Si tiene cualquier tipo de duda contacte con nosotros en spv@sg-group.es.

8 Modo automático fotovoltaica (CRETA SOL):

8.1 Introducción

El modelo CRETASOL ha sido diseñado específicamente para dar apoyo a una instalación solar en casos excepcionales en los que la energía solar sea insuficiente. El generador está preparado para arrancar y apoyar al sistema fotovoltaico, así como detenerse cuando este respaldo ya no sea necesario. El arranque y pare del generador se ejecuta a demanda del controlador solar mediante un contacto NA (normalmente abierto).

8.2 Instalación

⚡ PELIGRO: El conexionado del generador a instalación solar debe realizarlo únicamente el instalador del sistema fotovoltaico, ya que es necesario fijar parámetros para el arranque y pare del generador en el controlador solar.

🗨️ NOTA: El presente esquema es simplemente como referencia y tiene como único fin la comprensión del funcionamiento. Es responsabilidad única del usuario que la instalación se realice cumpliendo las normativas eléctricas de cada país o región.

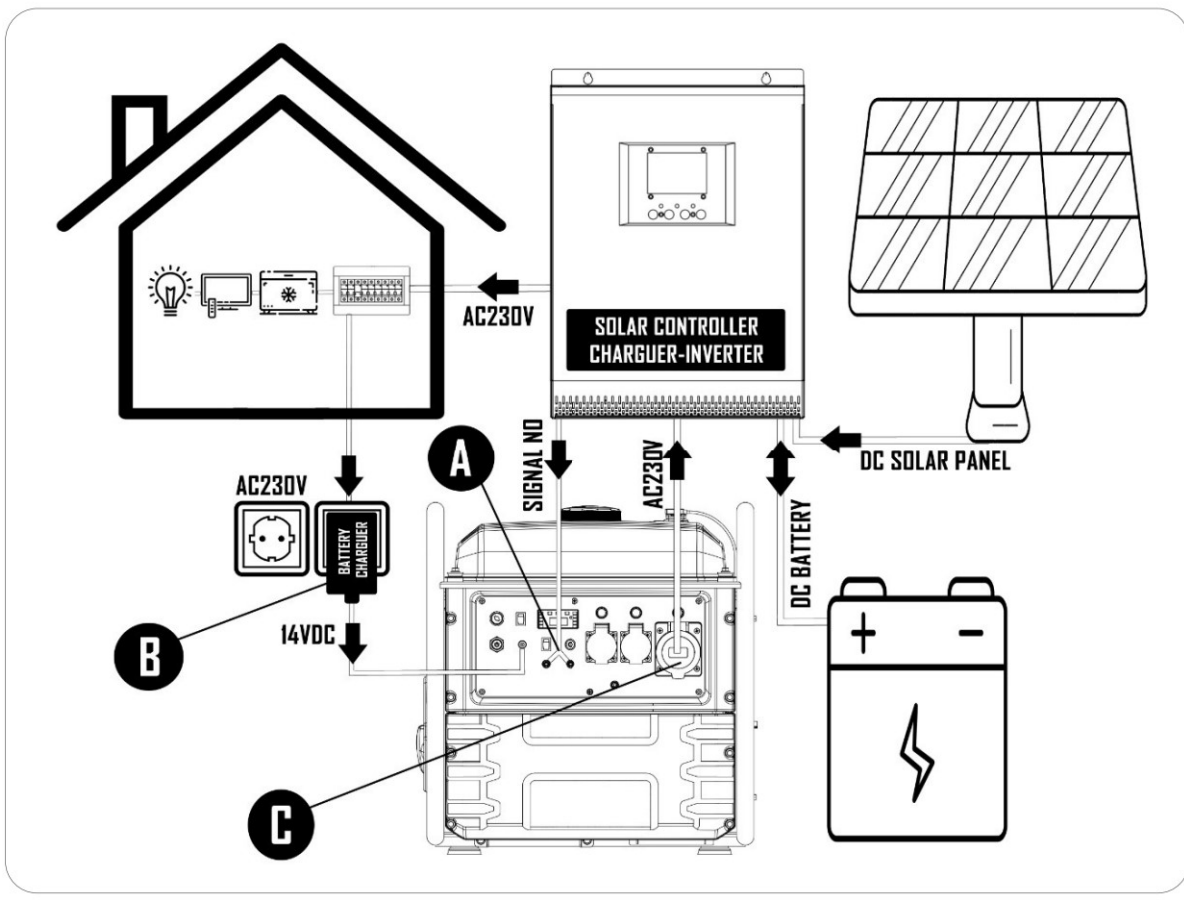

A Contacto NA (Normalmente Abierto) para arranque y pare del generador:

- **Contacto abierto:** Generador en reposo.
- **Contacto cerrado:** Generador arranca y se mantiene arrancado hasta que el contacto vuelve a abrirse.

Tenga en cuenta que no todos los controladores solares están preparados para trabajar con un generador de apoyo. Consulte con su instalador solar o con el proveedor del inversor.

Secuencia de arranque: A la cerrar el contacto del generador inicia el intento de arranque. Caso de no conseguirlo en el primer intento se sucederán nuevos intentos hasta un máximo de cinco. Si el generador no logra arrancar en los cinco intentos pre programados caerá en modo de error.

B Soporte a la batería del generador: El generador dispone en el panel de un puerto de carga para recargar o mantener la batería del generador. Conecte el cargador suministrado a la red de 230V y su salida de 14VDC al puerto de entrada del panel de control.

 **NOTA:** No use un cargador diferente al original. Si tiene que reemplazar el cargador original adquiera uno original de GENERGY.

C Use la toma de 32A como alimentación hacia el Inversor: Esta toma de 32A permite la salida máxima de potencia del generador.

 **NOTA:** No utilice una toma de las dos tomas de 16A para este fin, ya que estaría limitado la salida de potencia a 16A (3680W).

Acerca del combustible:

 **NOTA:** Asegúrese que el generador arranca al menos cada dos meses. Caso contrario realice un arranque manual y mantenga el grupo arrancado por unos minutos para garantizar que la gasolina de la línea de admisión se ha renovado.

 **NOTA:** Si el grupo no se usa, o se usa muy poco, asegúrese que la misma gasolina no permanece en el tanque más de un año, caso contrario reemplácela.

 **NOTA:** Si es consciente que el grupo no va a trabajar durante largos periodos opte por llenar absolutamente el tanque. La gasolina acelera su degradación en contacto con el oxígeno, si el tanque está completamente lleno la degradación será más lenta. También puede usar un estabilizador de gasolina para retrasar la degradación.

 **NOTA:** GENERGY no se responsabilizará en ningún caso de daños personales o en bienes que puedan derivarse de la falta de suministro por un fallo del generador.

Si tiene cualquier tipo de duda contacte con nosotros en spv@sg-group.es.

9 Mantenimiento:

El propósito del programa de mantenimiento es mantener el generador en buen estado de funcionamiento y alcanzar la máxima vida útil del equipo.



PELIGRO: Detenga el motor antes de realizar cualquier mantenimiento. Si necesita arrancar el motor para alguna comprobación, asegúrese que el área esté bien ventilada. Los gases de escape contienen monóxido de carbono venenoso.



NOTA: Utilice repuestos originales GENERGY o en su defecto componentes de calidad demostrada para el mantenimiento.

Programación de mantenimiento:

SERVICIO	PERIODOS DE MANTENIMIENTO
Aceite del motor	Revisar nivel antes de cada uso. El primer cambio de aceite tras 20 horas de rodaje. Sucesivos cambios de aceite cada 100 horas de uso.
Filtro de aire	Revisar y limpiar cada 50 horas. Reemplazar a las 250 horas como máximo, o antes si se observa deterioro.
Bujía	Limpia y ajustar electrodo cada 50 horas. Reemplazar a las 250 horas o antes si se observa deterioro.
Válvulas de motor*	Ajustar cada 500 horas*
Cámara de combustión*	Limpia cada 500 horas*
Tanque de combustible*	Limpia cada 500 horas*
Manguera de combustible*	Reemplazar cada dos años o antes si se observa algún deterioro*



NOTA: Realice el mantenimiento con más frecuencia cuando el equipo se use en lugares con mucho polvo o muy altas temperaturas.



NOTA: Los servicios marcados con asterisco deben ser realizados por un servicio GENERGY o un taller cualificado. Guarde comprobante de las operaciones realizadas por taller.



NOTA: La falta de cumplimiento de los servicios de mantenimiento acortará la vida del generador y producirá averías que no serán cubiertas por la garantía. No se atenderá garantía si no se cumple con el plan de mantenimiento detallado, salvo que haya sido autorizado a saltarse un servicio por GENERGY o un servicio autorizado GENERGY.

9.1 Cambio de aceite

1. Mantenga el motor en marcha por 5 o 10 minutos para que el aceite alcance algo de temperatura y disminuya su viscosidad (más líquido). De este modo será más fácil extraerlo por completo.
2. Coloque un recipiente adecuado bajo el orificio de drenaje de aceite para recoger el aceite usado.
3. Desenrosque el tornillo de drenaje de aceite girando en sentido inverso a las agujas del reloj, reserve el tornillo y su junta.
4. Suelte el tapón de llenado de aceite para que el motor tome aire y la expulsión del aceite sea más rápida.
5. Haga girar el motor tirando suavemente de la cuerda de arranque para que caiga la mayor parte de aceite alojado en partes móviles del motor.

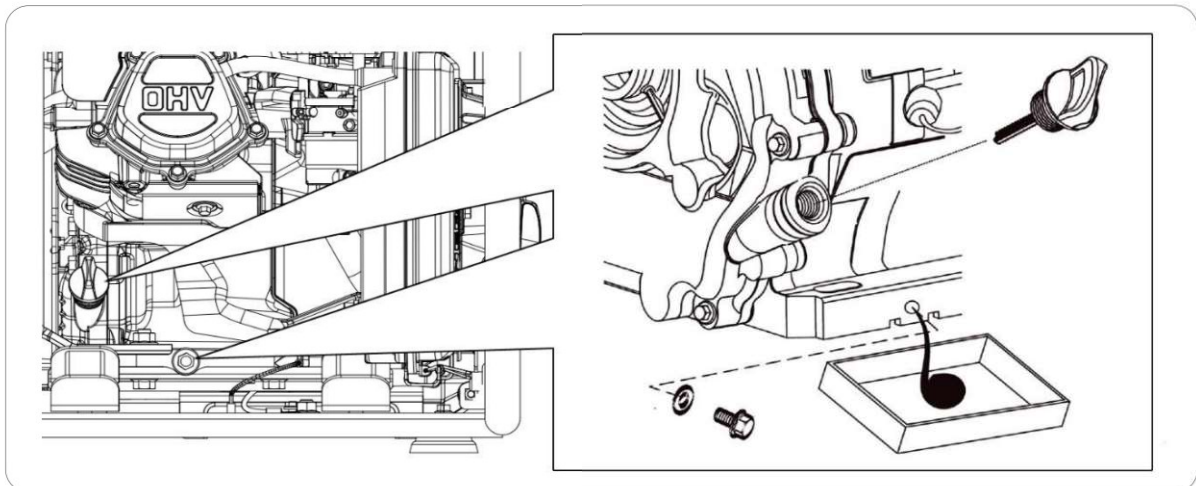

6. Una vez todo el aceite ha sido extraído, coloque de nuevo el tornillo de drenaje con su junta y limpie derrames de aceite si los hubiera.
7. Vuelva a llenar con el aceite recomendado según el punto 4.4 de este manual.

9.2 Mantenimiento del filtro de aire

NOTA: Un filtro de aire sucio restringirá el flujo de aire en el carburador lo que provocará una incorrecta combustión que puede provocar serios problemas al motor. Limpie el filtro con regularidad según el plan de mantenimiento de este manual, y con más frecuencia en áreas con mucho polvo.

NOTA: Nunca haga funcionar el generador sin el filtro de aire, de lo contrario se traducirá en una rápida abrasión del motor.

⊘ ADVERTENCIA: No use gasolina o disolventes de bajo punto de ignición para la limpieza del filtro. Son inflamables y explosivos bajo ciertas condiciones.

1. Afloje y retire los clips de cierre (**C**) de la cubierta del filtro de aire.
2. Abra la cubierta(**A**) y extraiga el elemento filtrante(**B**).

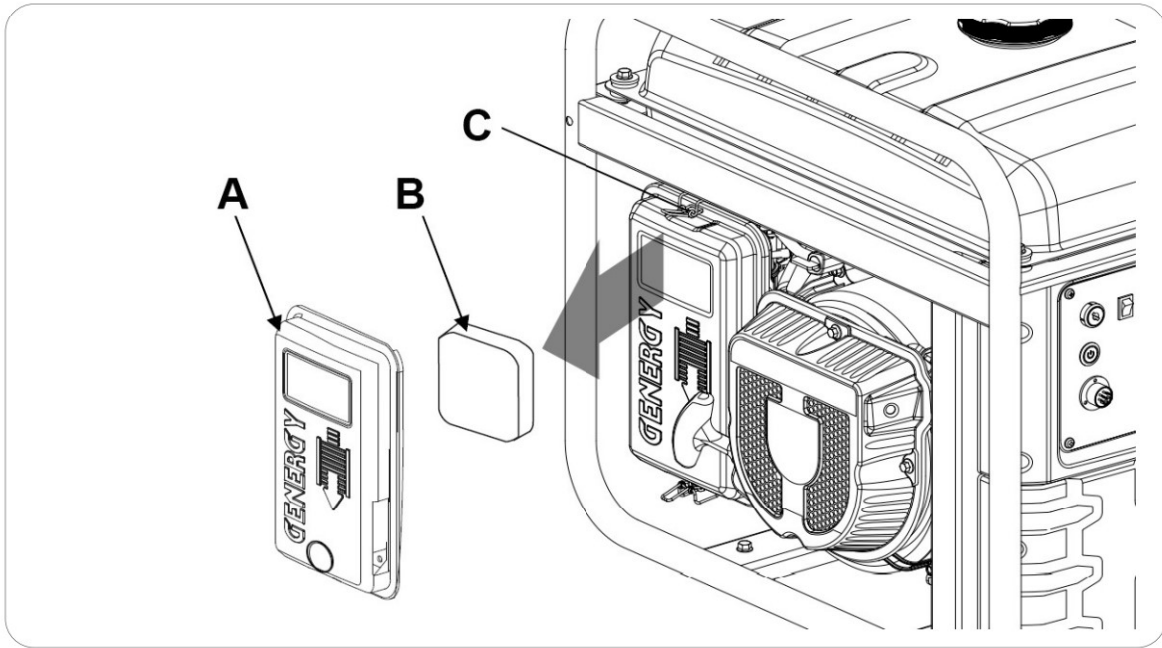

4. Limpie el filtro en una solución de jabón y agua, déjelo secar por completo (**3**).
5. Sumerja el filtro bien seco en aceite del mismo tipo que usa el motor del generador (**4**).
6. Escurra presionando con la mano el filtro de aire hasta que escurra todo el aceite (**5**) (si queda un exceso de aceite en el filtro podría producir humo en los gases del escape).
7. Una vez limpio y escurrido (**6**) vuelva a instalar el elemento filtrante en la caja del filtro y ciérrela con la cubierta y sus clips de cierre.

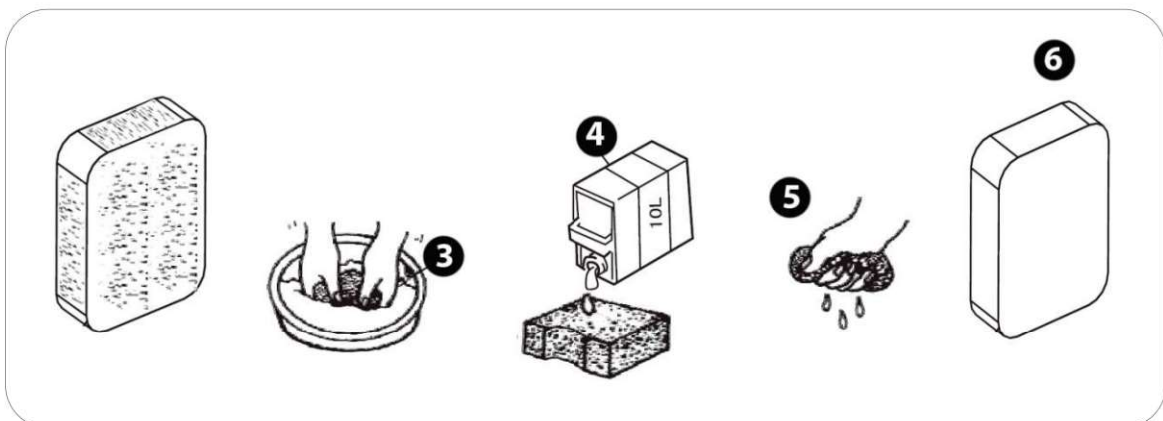

9.3 Mantenimiento de la bujía

Recomendación bujías: **TORCH F6RTC**, **NGK BP7ES**, **BOSCH WR3C**.

1. Desconecte la pipeta o capuchón de la bujía (**B**) tirando de ella.
2. Con la ayuda de la llave de bujías (**A**) extraiga la bujía desenroscándola del motor (gire en sentido contrario a las agujas del reloj).

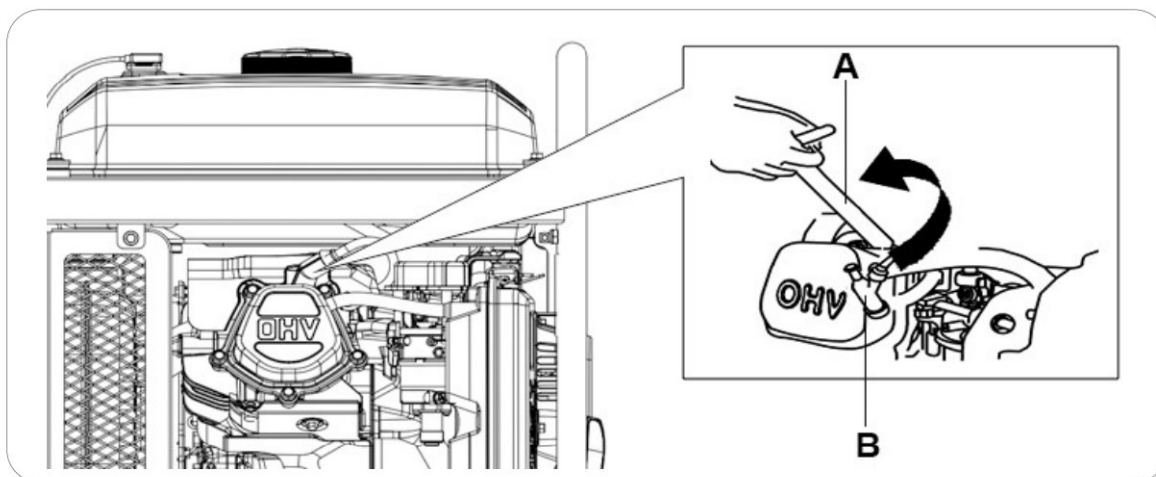

3. Inspeccione visualmente la bujía. Cambie a una nueva si su aislante está agrietado o astillado. Limpie con un cepillo de alambre fino el electrodo para limpiar los depósitos de suciedad.
4. Mida la distancia del electrodo con una galga. Valor normal 0,6-0,8 mm, Ajuste la abertura con cuidado si el valor no es correcto.
5. Vuelva a colocar con cuidado la bujía, iniciando el roscado con la mano para evitar que se dañen las roscas. Una vez roscada la bujía hasta el final de la rosca realice el apriete final:

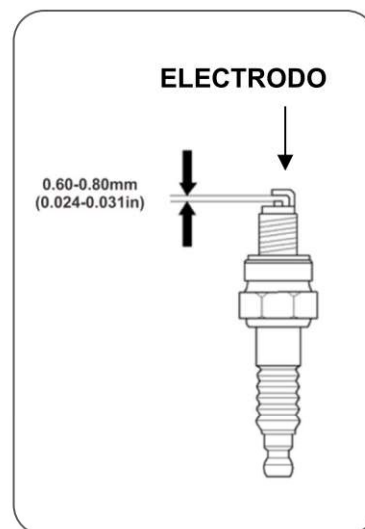

- Bujías nuevas: 1/2 vuelta con la llave de bujías.
- Las bujías usadas: de 1/8 a 1/4 de vuelta con la llave bujías.

6. Vuelva a instalar la pipeta o capuchón de la bujía.

NOTA: La bujía debe estar firmemente apretada. Una bujía poco ajustada puede calentarse, incluso podrá dañar el motor. Del mismo modo un apriete excesivo puede dañar la bujía y peor aún la rosca de la culata del motor.

10 Transporte y almacenaje:

10.1 Transporte del generador

Para evitar derrames de combustible durante el transporte mantenga siempre la válvula de gasolina cerrada. Fije la máquina para que no pueda desplazarse.

NOTA: Nunca ponga de lado o bocabajo la máquina para transportarla, manténgala en todo momento en su posición natural de trabajo.

PELIGRO: Nunca utilice el generador dentro del vehículo de transporte. El generador debe utilizarse únicamente en buenas condiciones de ventilación.

PELIGRO: No deje su vehículo estacionado al sol durante mucho tiempo con el generador en su interior. El aumento excesivo de temperatura podría evaporar la gasolina y formar un ambiente explosivo en el vehículo.

ADVERTENCIA: No llene en exceso el tanque si se va a transportar el equipo.

PRECAUCION: Vacíe el tanque de combustible, cuando el generador se traslade por carretera muy bacheada o campo a través.

10.2 Almacenaje del generador

La gasolina pierde sus propiedades si está estancada por mucho tiempo y deja residuos que pueden atascar los pasos del carburador impidiendo el arranque tras un descanso temporal. Si vamos a dejar de usar el grupo temporalmente (2-3 meses en adelante) es necesario extraer toda la gasolina del tanque y carburador.

1. Con la ayuda de una bomba de succión manual extraiga la gasolina del depósito de combustible y almacénela en un contenedor adecuado.

NOTA: no use botellas de plástico normales, algunos plásticos se descomponen parcialmente en contacto con la gasolina y la contaminan, esta gasolina contaminada puede dañar un motor si es reutilizada.

PELIGRO: La gasolina es explosiva e inflamable. Nunca fume o genere cualquier tipo de llama o chispa mientras este manipulando gasolina.

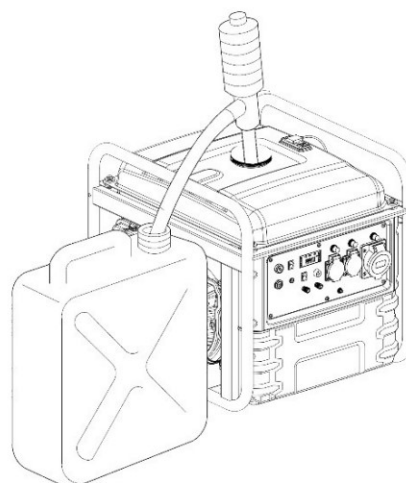

2. Coloque un recipiente adecuado bajo el orificio de drenaje para recoger la gasolina drenada.
3. Con un destornillador afloje el tornillo de drenaje del carburador (A), comenzará a salir la gasolina por el orificio de drenaje (B) del carburador. Una vez drenada toda la gasolina vuelva a apretar el tornillo de drenaje.

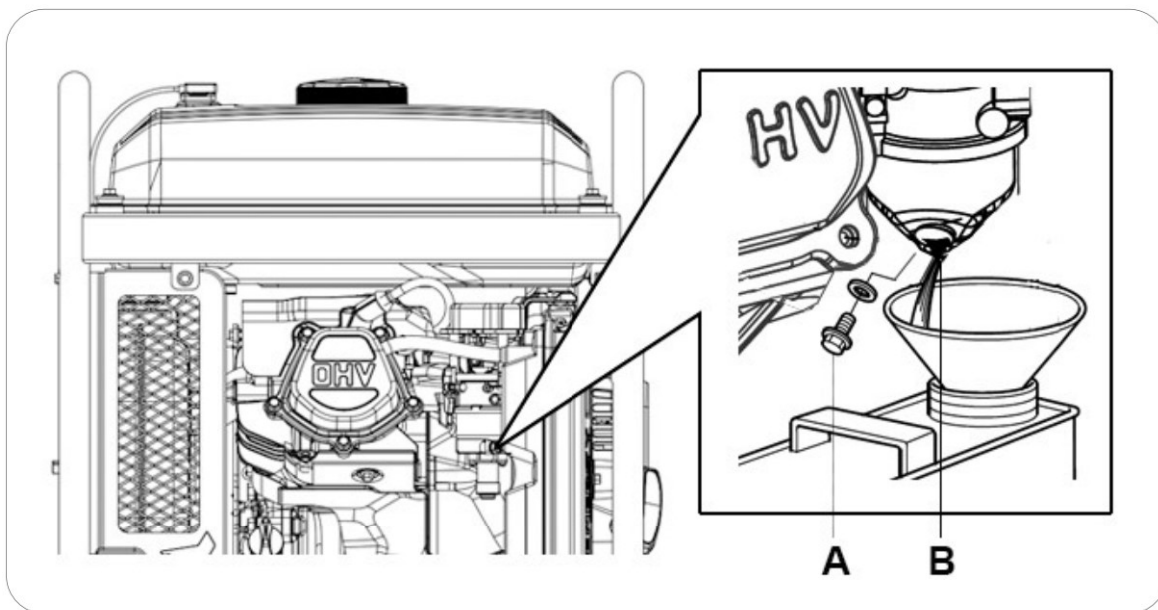

4. Retire la bujía (ver capítulo 9.3) y vierta una cucharadita de aceite de motor limpio (10 ~ 20 ml) en el cilindro. Tire de la maneta de arranque suavemente, esto hará girar el motor y distribuirá el aceite. Posteriormente vuelva a instalar la bujía.

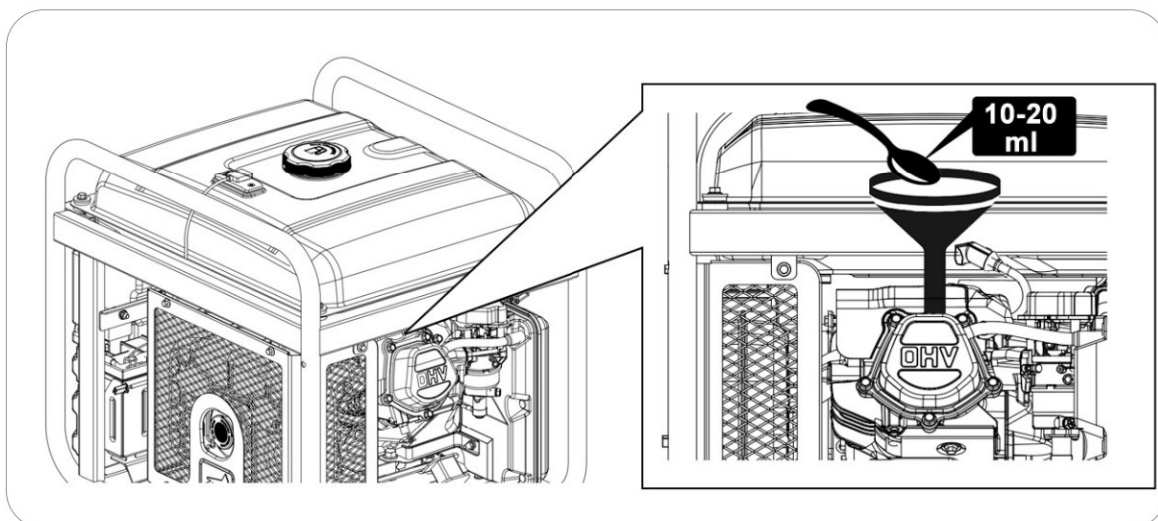

5. Tire de la cuerda de arranque lentamente hasta sentir resistencia. En este punto, el pistón está subiendo en su carrera de compresión y las válvulas de admisión y escape están cerradas. Esta posición, ayuda a proteger el motor contra la corrosión interna.

11 Solución de problemas:

- Si el motor no se puede arrancar:

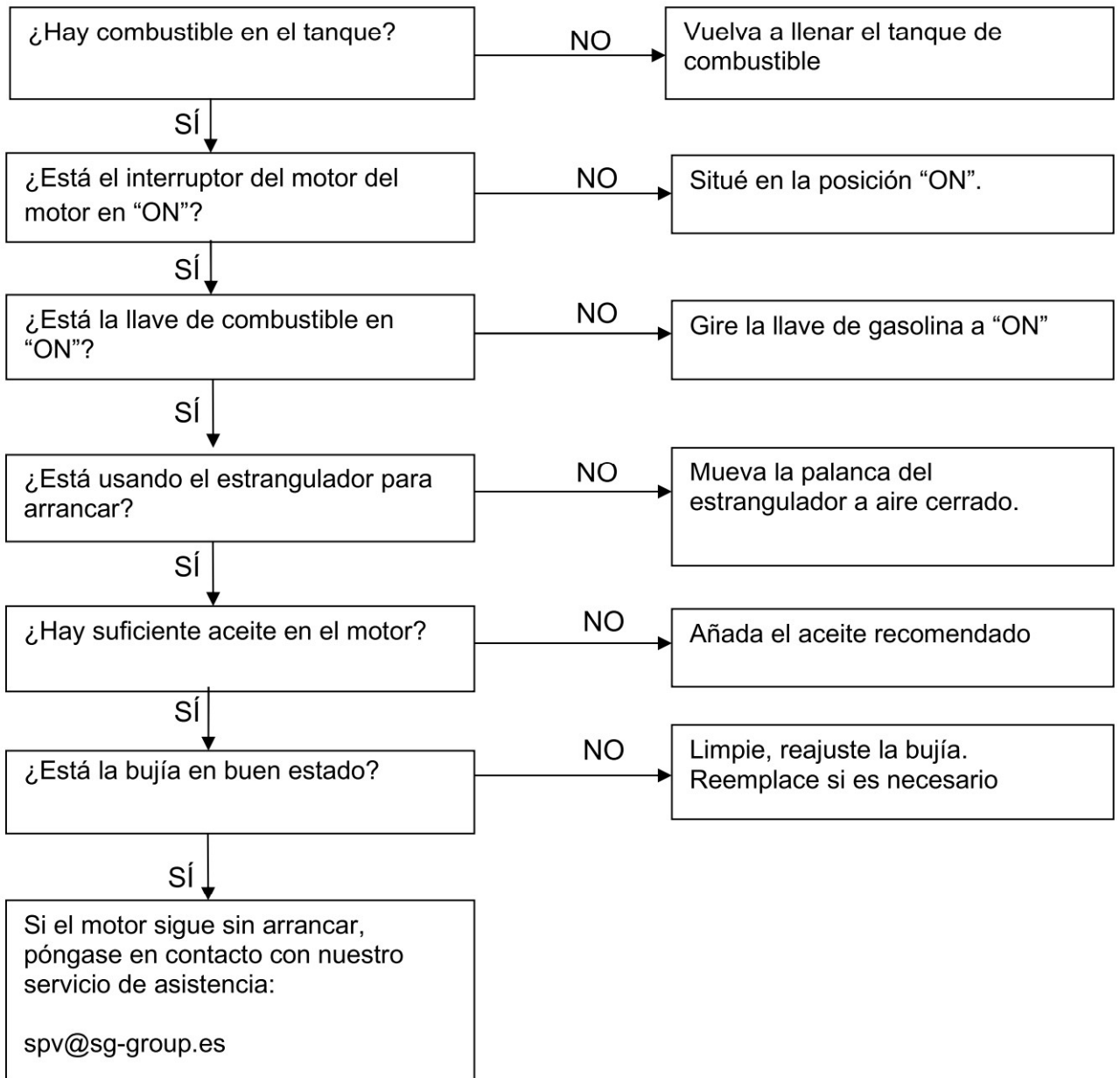

- Los equipos 230V conectados no funcionan:

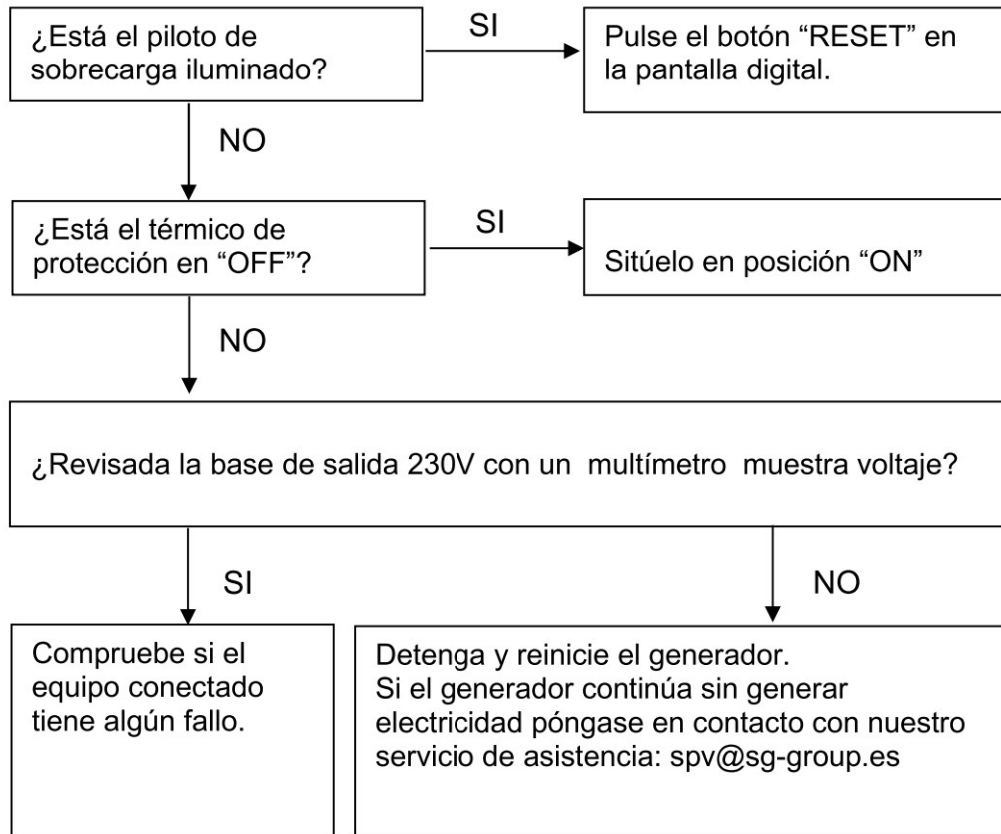

12 Información técnica:

MODELO	CRETA RC
Sistema de estabilización de Voltaje —Voltaje—Frecuencia	Inverter 230V 50Hz THD <3%
AC 230V Máxima (S25min)	7500W
AC 230V Nominal (COP)	7200W
AC 400V Máxima (S 25min)	-
AC 400V Nominal (COP)	-
Tipo por su número de fases	Monofasico
Factor de potencia	1
Modelo motor	SGB PRO 460
Cilindrada	459CC
Tipo de motor	Gasolina, 4 tiempos OHV refrigerado por aire
Nivel de presión acústica media 7mts LpA (Ralentí-nominal)	68dB(A) – 74dB(A)
Nivel de potencia acústica garantizada LwA	97dB(A)
Tipo de arranque	Manual – Electrico – Remoto
Capacidad tanque combustible	24L
Consumo hora 25% 50% 75% carga	1.7 L/H — 2.6 L/H — 3.6 L/H
Autonomía al 25% 50% 75% carga	14.1 H — 9.2 H — 6.6H
Capacidad y grado de aceite	1.1L — SAE10W40
Nivel de aislamiento	F
Clase según calidad aislamiento	A
Clase según rendimiento	G2
Estándar	ISO 8528-13:2016
Kit de transporte	Manillar con ruedas de 10"
Dimensiones	667 x 677 x 630
Peso	73kg

MODELO	CRETA ATS
Sistema de estabilización de Voltaje —Voltaje—Frecuencia	Inverter 230V 50Hz THD <3%
AC 230V Máxima (S25min)	7500W
AC 230V Nominal (COP)	7200W
AC 400V Máxima (S 25min)	-
AC 400V Nominal (COP)	-
Tipo por su número de fases	Monofasico
Factor de potencia	1
Modelo motor	SGB PRO 460
Cilindrada	459CC
Tipo de motor	Gasolina, 4 tiempos OHV refrigerado por aire
Nivel de presión acústica media 7mts LpA (Ralentí-nominal)	68dB(A) – 74dB(A)
Nivel de potencia acústica garantizada LwA	97dB(A)
Tipo de arranque	Manual – Electrico – fallo de red (requiere cuadro ATS)
Capacidad tanque combustible	24L
Consumo hora 25% 50% 75% carga	1.7 L/H — 2.6 L/H — 3.6 L/H
Autonomía al 25% 50% 75% carga	14.1 H — 9.2 H — 6.6H
Capacidad y grado de aceite	1.1L — SAE10W40
Nivel de aislamiento	F
Clase según calidad aislamiento	A
Clase según rendimiento	G2
Estándar	ISO 8528-13:2016
Kit de transporte	No
Dimensiones	616 x 533 x 559
Peso	70kg

MODELO	CRETA SOL
Sistema de estabilización de Voltaje —Voltaje—Frecuencia	Inverter 230V 50Hz THD <3%
AC 230V Máxima (S25min)	7500W
AC 230V Nominal (COP)	7200W
AC 400V Máxima (S 25min)	-
AC 400V Nominal (COP)	-
Tipo por su número de fases	Monofasico
Factor de potencia	1
Modelo motor	SGB PRO 460
Cilindrada	459CC
Tipo de motor	Gasolina, 4 tiempos OHV refrigerado por aire
Nivel de presión acústica media 7mts LpA (Ralentí-nominal)	68dB(A) – 74dB(A)
Nivel de potencia acústica garantizada LwA	97dB(A)
Tipo de arranque	Manual – Electrico – automatico por contacto NA
Capacidad tanque combustible	24L
Consumo hora 25% 50% 75% carga	1.7 L/H – 2.6 L/H – 3.6 L/H
Autonomía al 25% 50% 75% carga	14.1 H – 9.2 H – 6.6H
Capacidad y grado de aceite	1.1L – SAE10W40
Nivel de aislamiento	F
Clase según calidad aislamiento	A
Clase según rendimiento	G2
Estándar	ISO 8528-13:2016
Kit de transporte	No
Dimensiones	616 x 533 x 559
Peso	70kg

Mediciones de los niveles de ruido:

- ✓ El nivel sonoro a 7mts es la media aritmética de nivel de sonido (lpA) obtenido en cuatro direcciones ya 7 metros de distancia del generador.

 **NOTA:** El nivel de ruido puede variar notablemente en diferentes entornos.

Norma armonizada usada:

- ✓ ISO8528-13:2016: Grupos electrógenos accionados por motor de combustión

Directivas CE aplicables:

2006/42/EC:	Directiva de maquinaria
EU/2016/1628:	Emisiones de máquinas movidas por motor
2014/30/EU:	Compatibilidad electromagnética
2014/35/EU:	Directiva bajo voltaje
2000/14/EC (Enmienda 2005/88/EC):	Directiva de emisiones sonoras
2011/65/EU:	Directiva RoHS
(EC) no-1907/2006:	Regulación REACH

13 Información de la garantía:

Su máquina dispone de la siguiente garantía:

- ✓ 2 años para máquinas facturadas a consumidores (particulares).
- ✓ 1 año para máquinas facturadas a empresas, sociedades, cooperativas, autónomos y cualquier otro carácter legal diferente al de consumidor particular.

El periodo de garantía se rige únicamente por la factura y el carácter legal del facturado, no se tomará en ningún caso como referencia el destino o uso que se esté dando al producto.

La garantía cubre cualquier defecto que pueda tener la máquina durante periodo de garantía, siempre que el mantenimiento y cuidados de la máquina hayan sido adecuados. La garantía cubrirá todos los repuestos necesarios, así como la mano de obra.

La garantía no cubre ningún consumible (filtros, pilas, baterías, bujías), ni operaciones de mantenimiento preventivo. Tampoco el desgaste lógico que sufran las piezas por fatiga.

Original Instructions

THANK YOU for purchasing a gasoline generator of **GENERGY**.

- Copyright of this manual belongs to our company, Stock Garden Group.
- Reproduction, transference and distribution of any content of the manual is forbidden without written authorization from the Stock Garden Group.
- “GENERGY” and “  ”, respectively, are registered trademark and logo of GENERGY products, property of Stock Garden Group.
- The Stock Garden Group reserves the right of changing its products with the GENERGY brand, as well as its manuals, without previous consent.
- This manual must be used as part of the generator. If you resell the generator, the manual must be delivered with the generator.
- This manual explains the correct way of running the generator. Please, read it carefully before using the generator. A correct and safe running will ensure your safety and extend the life cycle of the generator.
- Continuously, Stock Garden Group is innovating in the development of its GENERGY products through its design and quality. Despite this being the most updated version of the manual, there is the possibility of detection of slight differences between its contents and the products.
- Contact your GENERGY distributor in case of any questions or doubts.





Manual contents:

1. Safety information.....	45
1.1 Summary of the most important hazards during the running.....	45
2. Location of safety and usage labels	46
3. Identification of components.....	47
3.1 Control panel	48
4. Checks before use.....	49
4.1 Battery connections.....	49
4.2 Assembly levelling feet (CRETA ATS – CRETA SOL).....	49
4.3 Assembly of the transport kit (CRETA-RC).....	50
4.4 Oil filling and checking.....	51
4.5 Refuelling and checking.....	52
5. The engine starting.....	53
5.1 The electrical starting.....	53
5.2 The manual starting.....	55
5.3 Stopping the generator.....	57
5.4 Remote control starting (CRETA RC).....	58
5.5 Remote control stopping.....	60
5.6 Synchronize a new remote control device.....	60
6. The generator usage and its protections.....	61
6.1 Sockets protection.....	62
6.2 Digital control panel.....	63
6.3 Carburettor modification for high altitude running.....	65
6.4 Recharging the battery from the charging port.....	66
7. Mains failure mode (CRETA ATS).....	67
7.1 Introduction.....	67
7.2 The panel components of the ATS box.....	67
7.3 Electrical parameters.....	67
7.4 Installation.....	68
7.5 Operation principle.....	69
7.6 Running.....	69
7.7 Diagram.....	70
8. Photovoltaic automatic mode (CRETA SOL)	71
8.1 Introduction.....	71
8.2 Installation.....	71
9. Maintenance.....	73
9.1 Oil change.....	74
9.2 Air filter maintenance.....	74
9.3 Spark plug maintenance.....	76
10. Transport and storage.....	77
10.1 Generator transport.....	77
10.2 Generator storage.....	77
11. Problem solving.....	79
12. Technical information.....	81
13. Warranty information.....	83
14. EC Declaration of conformity.....	End of manual
15. After sales assistance.....	End of manual

1 Safety information:

The safety is very important. Throughout the manual you will find important safety messages. Read, understand and comply with these messages to ensure that the running of the generator is completely safe.

We divide safety messages in 4 different types, according to the gravity of their consequences (if they are not fulfilled):

 DANGER	An imminently dangerous situation that will cause serious or fatal injuries , if it is not avoid.
 WARNING	A potentially dangerous situation that can cause serious or fatal injuries , if it is not avoid.
 CAUTION	A potentially dangerous situation that can cause mild or moderate injuries , if it is not avoid.
 NOTE	A situation that can cause material damage , if it is not avoid.

1.1 Summary of the most important hazards during the running.

Before using the generator, you must read and understand the entire manual!

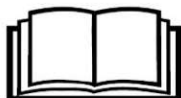

Using the generator without being properly informed of its operation and safety standards will result in hazards to the user and the plant. Do not allow anyone to use the generator without being qualified to do it.

Gasoline is explosive and flammable!



Do not refuel while the generator is running.
Do not refuel if you are smoking or if there is a flame near.
Clean gasoline spillages.
Before refuelling, first let the generator cool down.
Always use containers approved for gasoline.
Do not use the generator in potentially explosive environments, gas installations or similar. Always consult the safety department.

Engine emissions contain poisonous carbon monoxide gas!



Never use the generator inside your house, garage, tunnel, warehouse, cellar or any other place without ventilation.
Do not use the generator near windows or doors where emitted gases may enter inside.
The exhaust pipe expels poisonous carbon monoxide gas from the generator. This gas is very dangerous and cannot be seen or smelled.

Attention to electrical hazards!

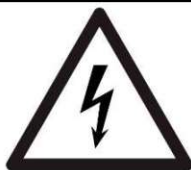

Do not operate the generator with wet hands.
Do not expose the generator to rain, humidity or snow.
Always check the condition of the wires and electrical connections. Also, confirm the good condition of the equipment to connect.
Grounding the generator.

2 Location of safety and usage labels:

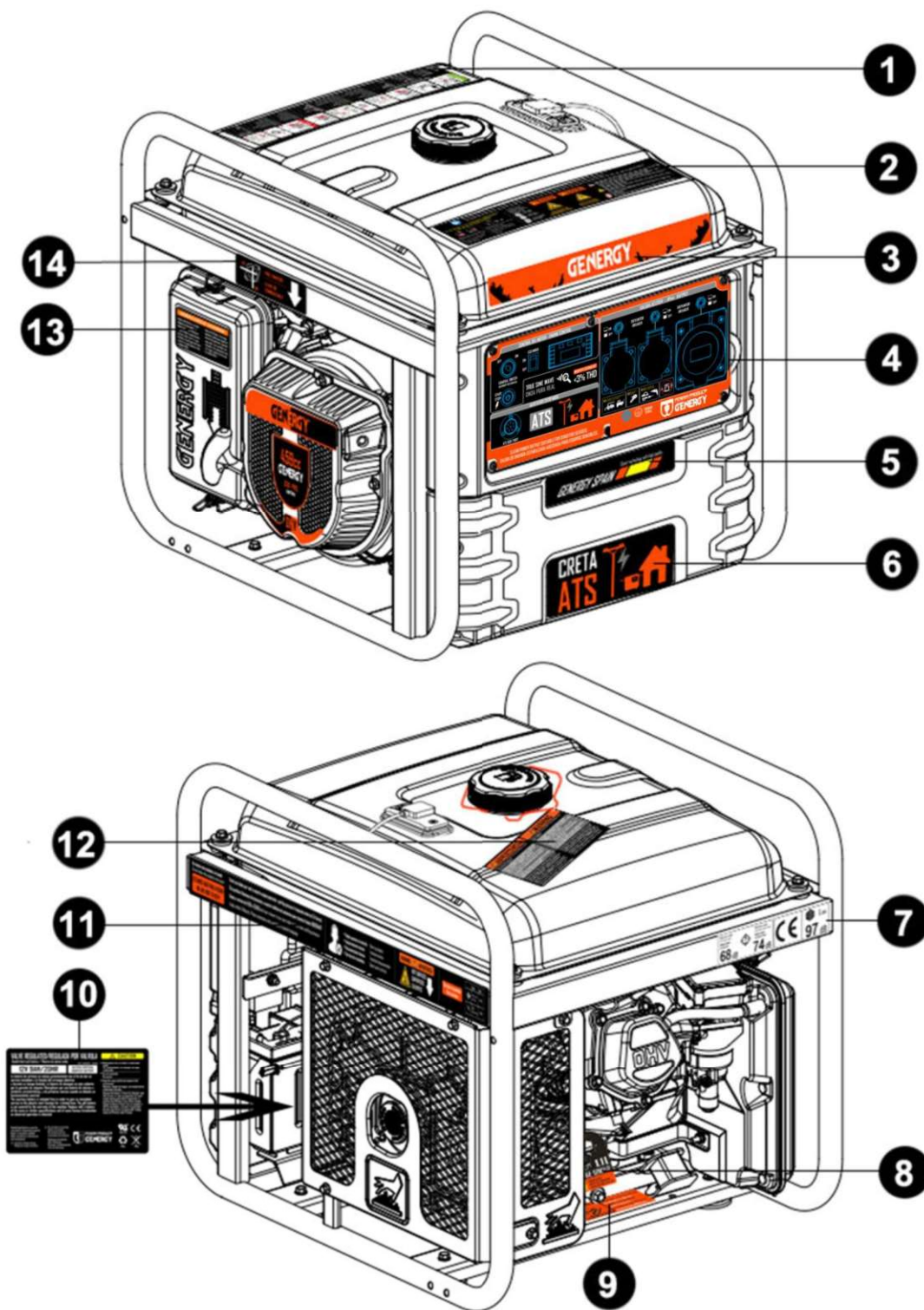

1-Specifications-Quick operation guide	2-Safety warnings	3-Brand	4-Control panel
5-Brand	6-Model	7-Noise level	8-Oil warning
9-Oil alert info	10-Battery info	11-After sales-Danger high temperature in the exhaust	12-First starting warnings
13-Air filter info		14-Fuel valve info	

3 Identification of components:

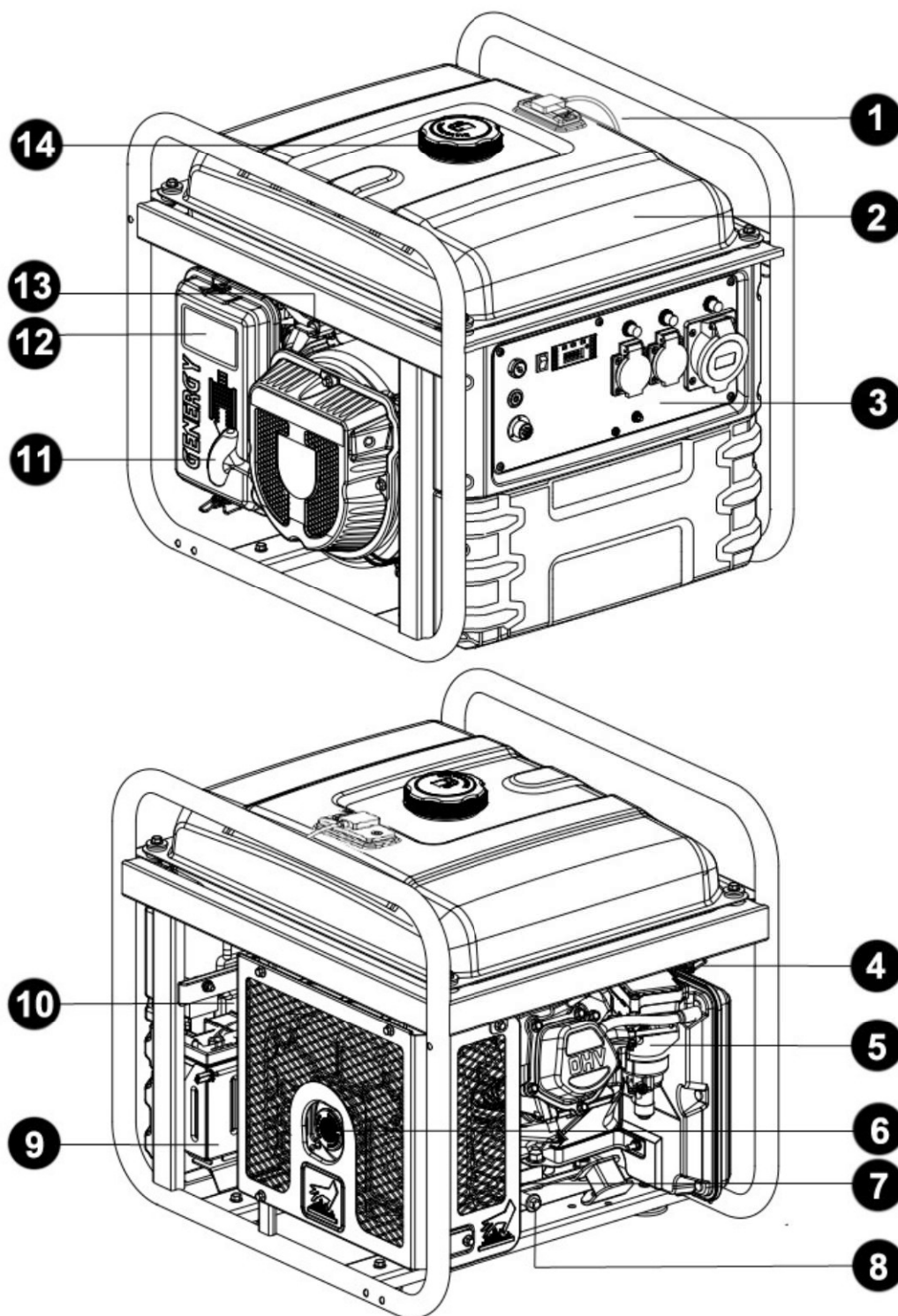

English

1-Fuel level display	2-Fuel tank	3-Control panel	4-Choke
5-Carburettor	6-Exhaust pipe	7-Engine oil cap	8-Engine oil drain screw
9-Battery	10-Inverter module	11-Manual start	12-Air filter
13-Fuel valve	14-Fuel tank cap		

3.1 Control panel

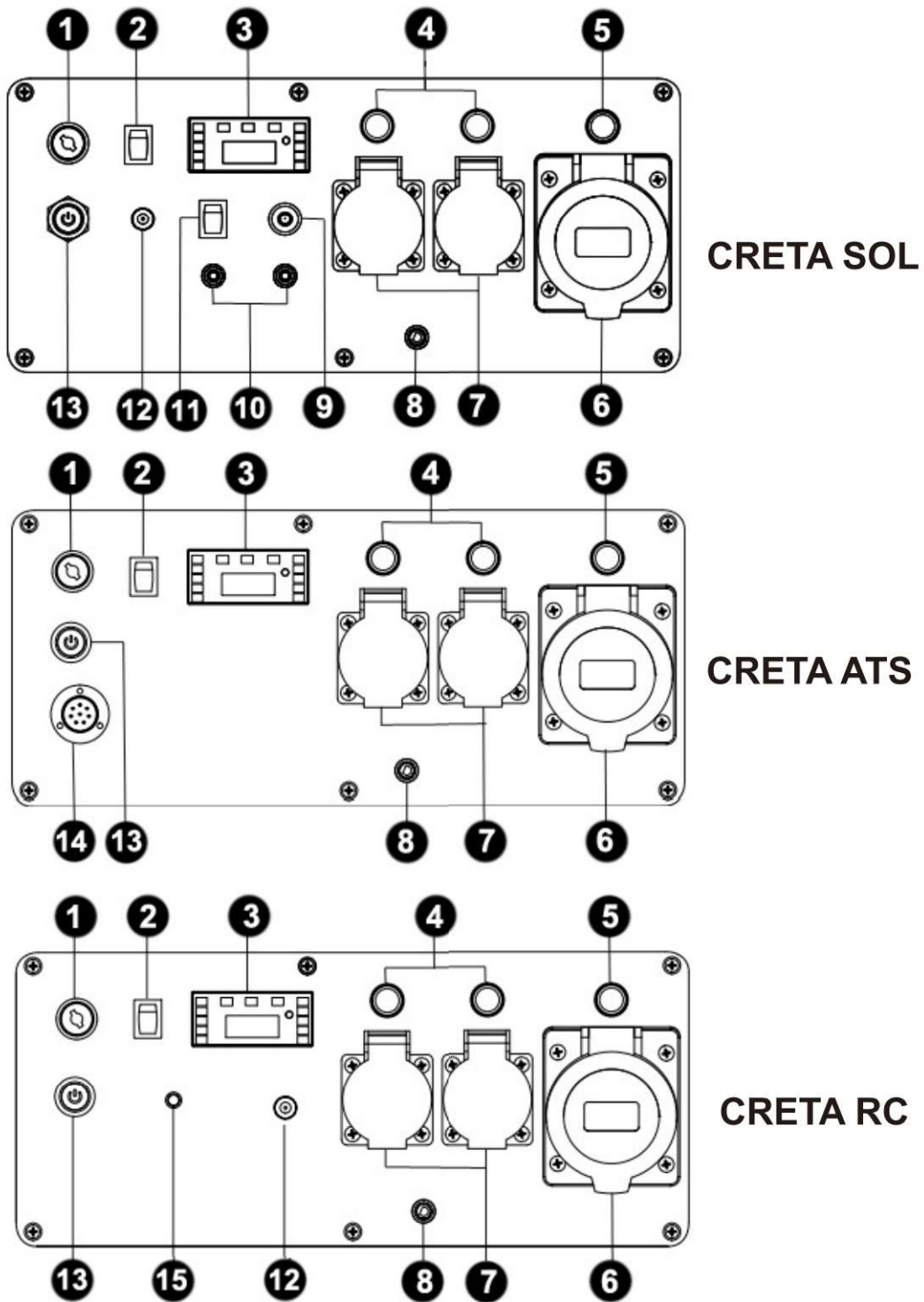

1-General switch	2-ECO mode switch
3-Display of V-Hz-H-Load	4-16A circuit breaker
5-32A circuit breaker	6-32A IP44 socket
7-16A IP44 sockets	8-Ground connection
9-SOL Auto Mode Pilot	10-Stop and start contact (NO)
11-SOL automatic mode switch	12-12V power supply for battery maintenance
13-Start button	14-Transfer box communication (ATS)
15-Remote control pilot	

4 Checks before use:

4.1 Battery connections

1. Before connecting the battery, check if the GENERAL SWITCH is in the "OFF" position.
2. Find the generator and battery quick connectors and join them according to the image below.

 **NOTE:** Make sure that the joint between them is well done.

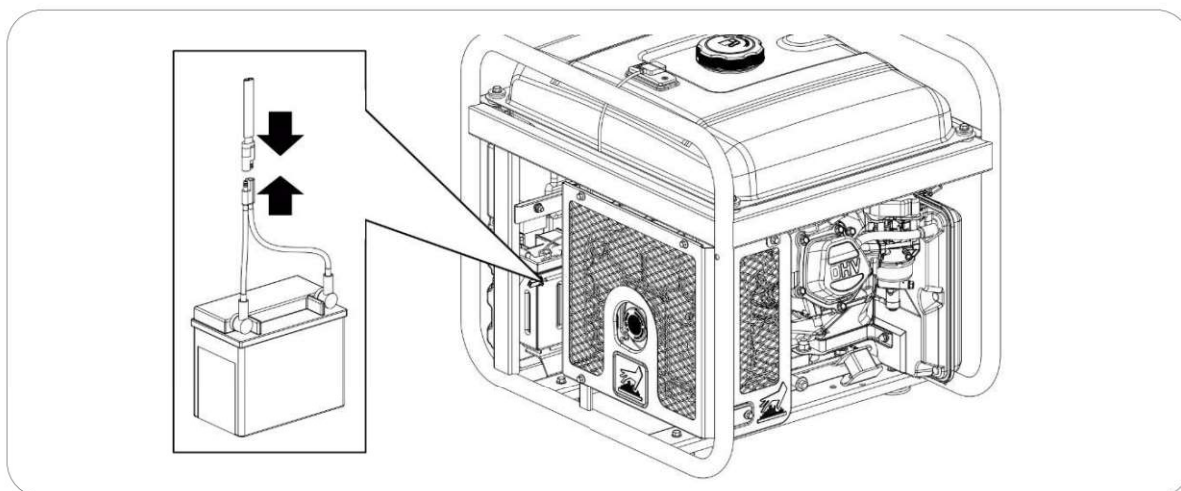

4.2 Assembling levelling feet (CRETA ATS – CRETA SOL)

Install levelling feet using the bolts and nuts supplied, as shown in the image below:

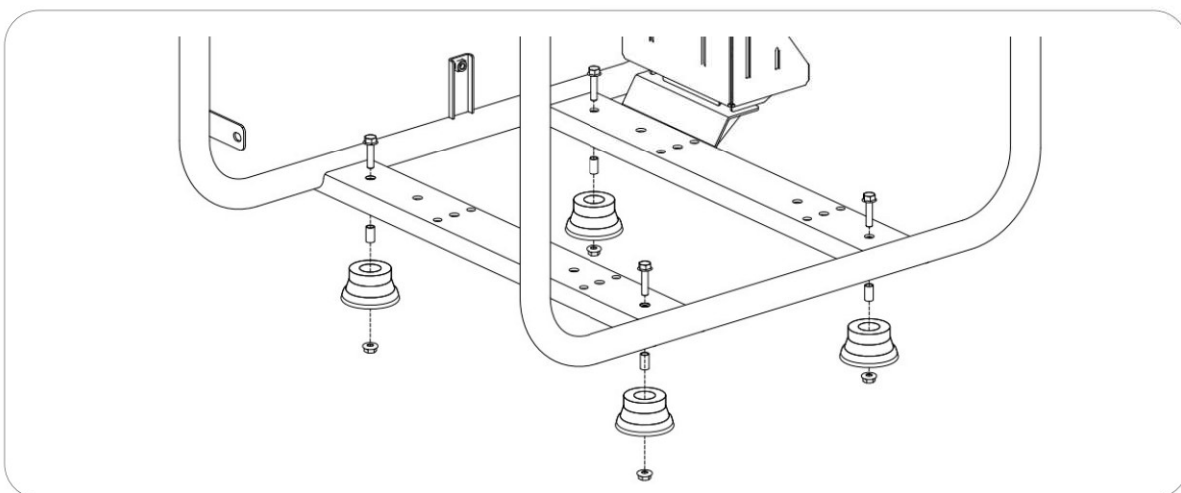

 **NOTE:** Do not use the generator without levelling feet. They are designed to absorb vibrations of the equipment during the running, thus avoiding damage due to tensions and jolts.

4.3 Assembly of the transport kit (CRETA-RC)

1. Install the wheels with the studs, washers and r-clips according to the image below:

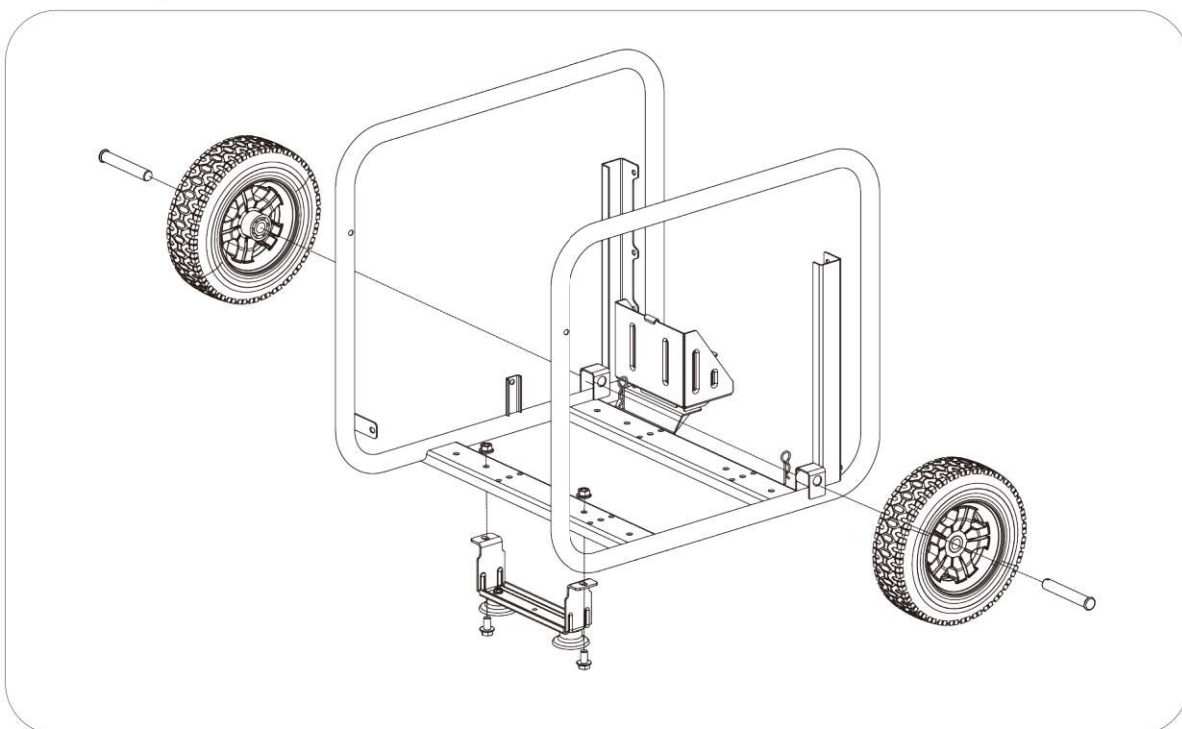

2. Install the handlebar using the bolts and nuts supplied, as shown in the image below:

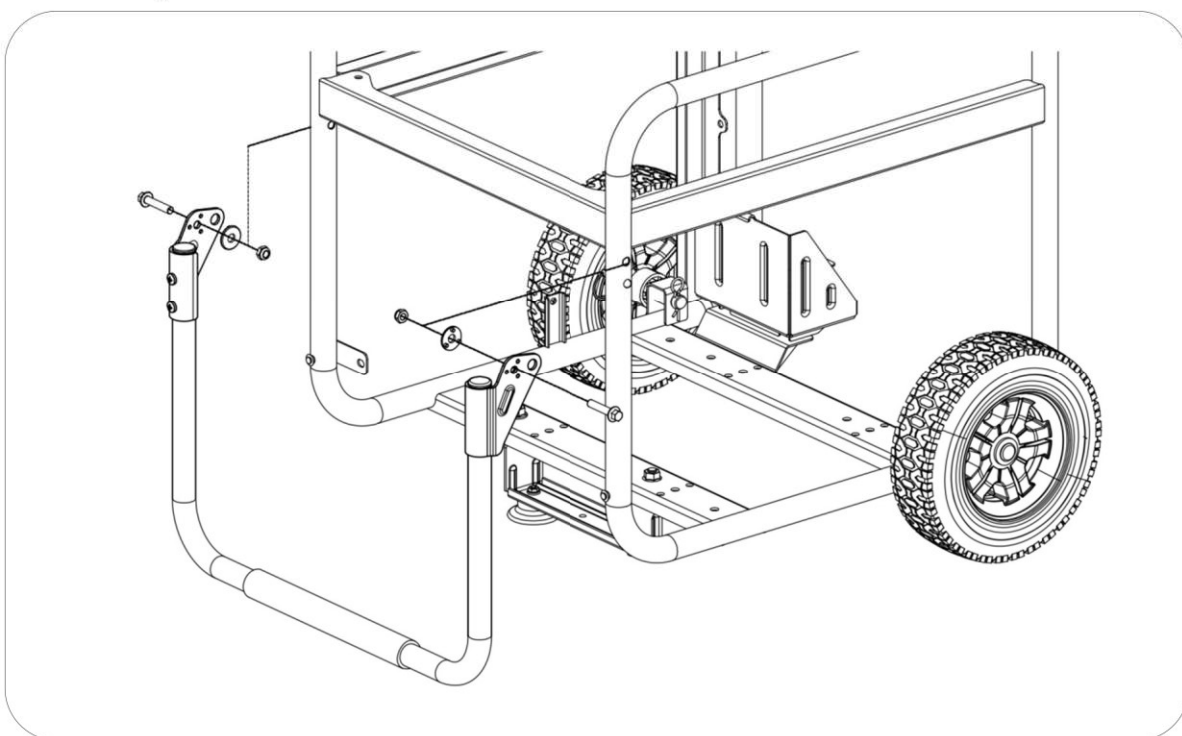

NOTE: Do not use the generator without wheels and levelling feet. In addition to make easy its handling they are designed to absorb vibrations of the equipment during the running, thus avoiding damage due to tensions and jolts.

4.4 Oil filling and checking

NOTE: The generator is delivered without oil. **Do not attempt to start the generator without adding oil in the engine first!**

1. The generator has to be on a perfectly flat surface and levelled, to avoid an error in the oil level reading.
2. Remove the cap with oil level and put the oil into the engine through the hole, until reach (without exceeding) the upper limit (MAX) of the level as shown in the image below:

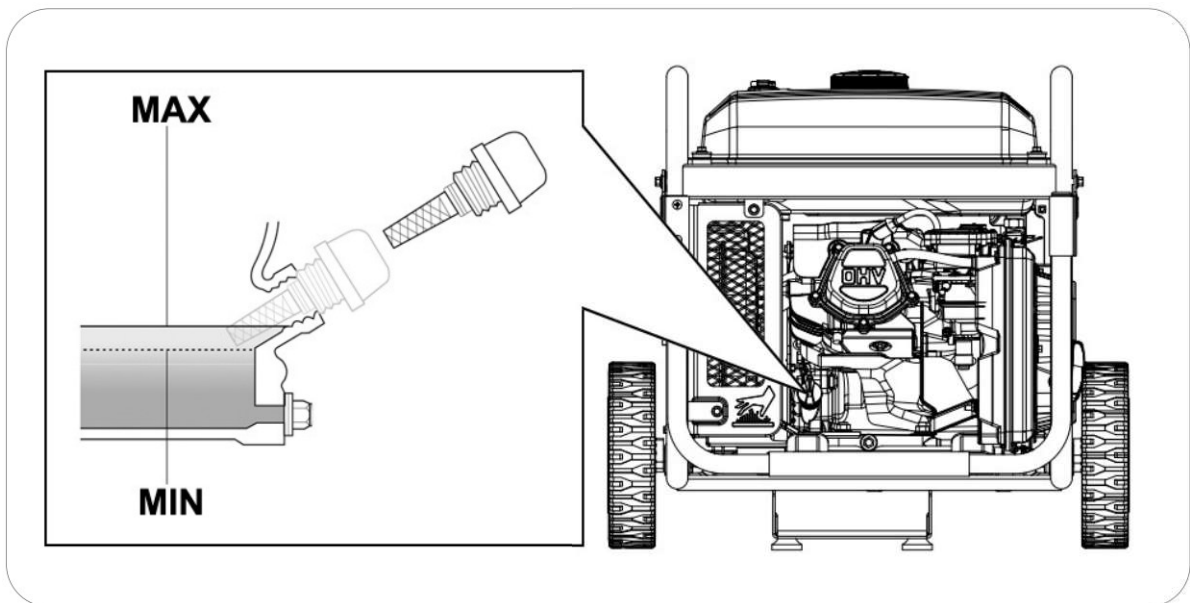

The estimated amount of oil to reach a correct level is 1.1L.

Use good quality four-stroke engine oil SAE10W30 or SAE10W40. Recommended oil classification must be API "SJ" (USA) or ACEA "A3" (EUROPA) or more updated (See container specifications).

NOTE: The engine may consume a bit of oil during its running. Therefore, before each running, always check oil level and refill if necessary.

NOTE: Never use oils that are old, dirty, in poor condition or without specifications (grade and quality). Do not mix different types of oils.

4.5 Refuelling and checking

- ☐ **NOTE:** Use only unleaded gasoline (86 Octane or higher).
- ☐ **NOTE:** Never use expired gasoline, contaminated or mixed with oil/gasoline.
- ☐ **NOTE:** Avoid dirt or water into the fuel tank.
- ☐ **NOTE:** Do not use a mixture of gasoline with ethanol or methanol, because the engine can be damaged seriously.

Remove the fuel cap, turning counter clockwise. Refuel the gasoline without reaching the maximum level (MAX), according to the image below. The approximated tank capacity is 24 liters.

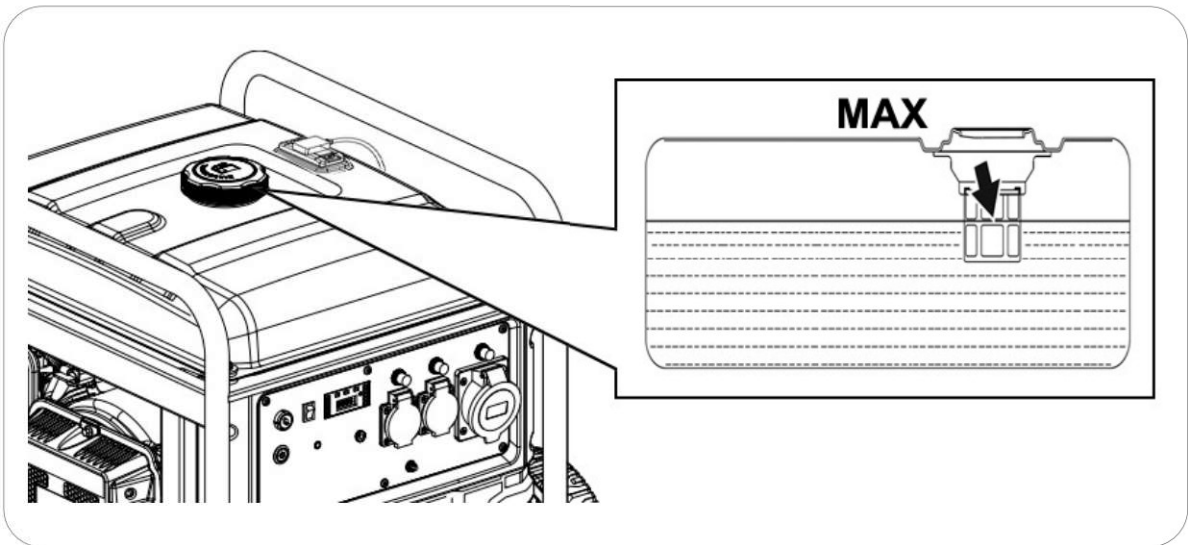

⚡ **DANGER:** Gasoline is extremely explosive and flammable. During the refuelling is completely forbidden to smoke, to do fire or other any kind of flame. The same procedures for the fuel storage place.

⊘ **WARNING:** Keep the fuel out of the reach of children.

⊘ **WARNING:** Avoid fuel spillages when refuelling (before restarting the engine, clean possible spillages).

⊘ **WARNING:** Do not overfill the fuel tank (do not exceed the maximum level). After refuelling, ensure that the fuel filler cap is properly fitted and closed.

⊙ **CAUTION:** Avoid skin contact and do not inhale the fuel vapours.

5 The engine starting:

5.1 The electrical starting

1. Disconnect all equipment from generator or ensure that its general switch is in the “OFF” position. The starting of the generator has to be done without equipment connected.
2. Turn the fuel valve to the “ON” position.

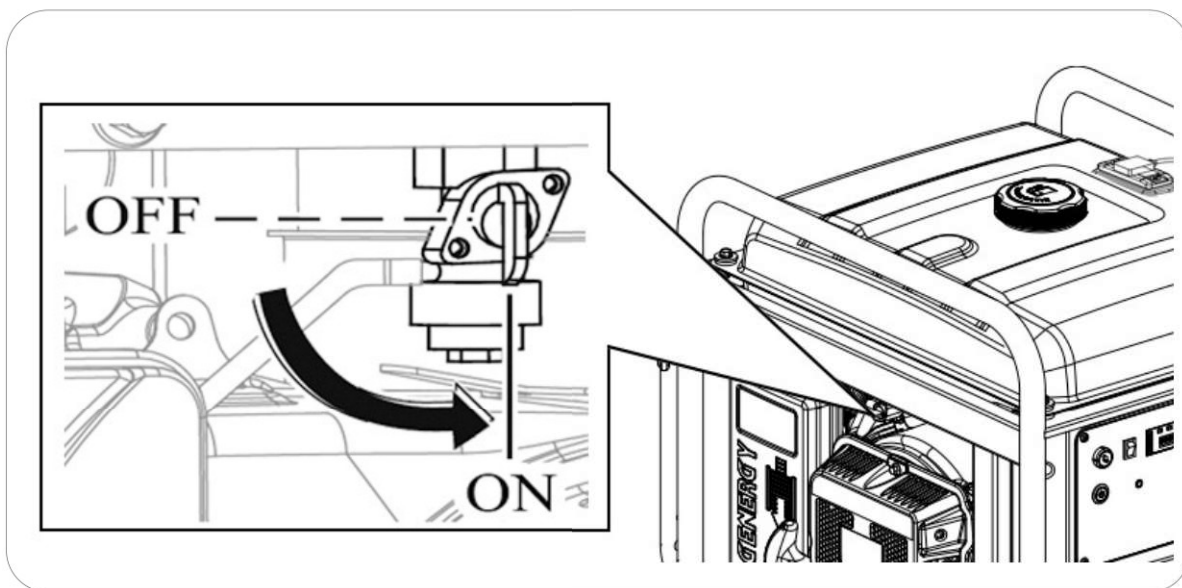

3. Turn the “GENERAL SWITCH” key to the “ON” position.

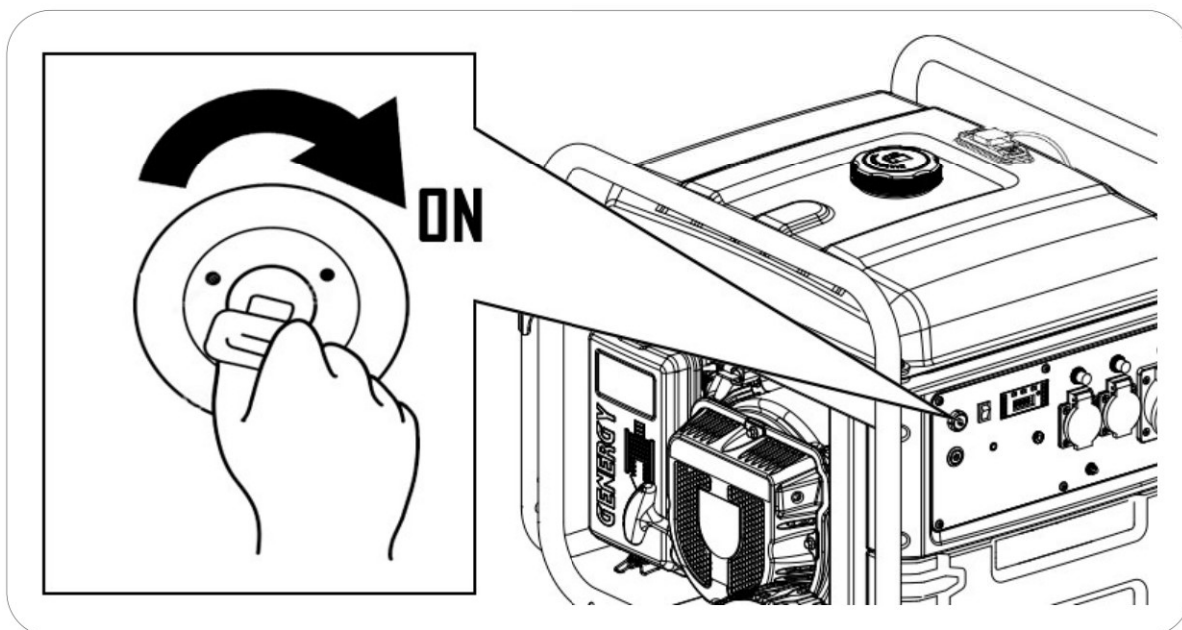

4. Press the “START” button.

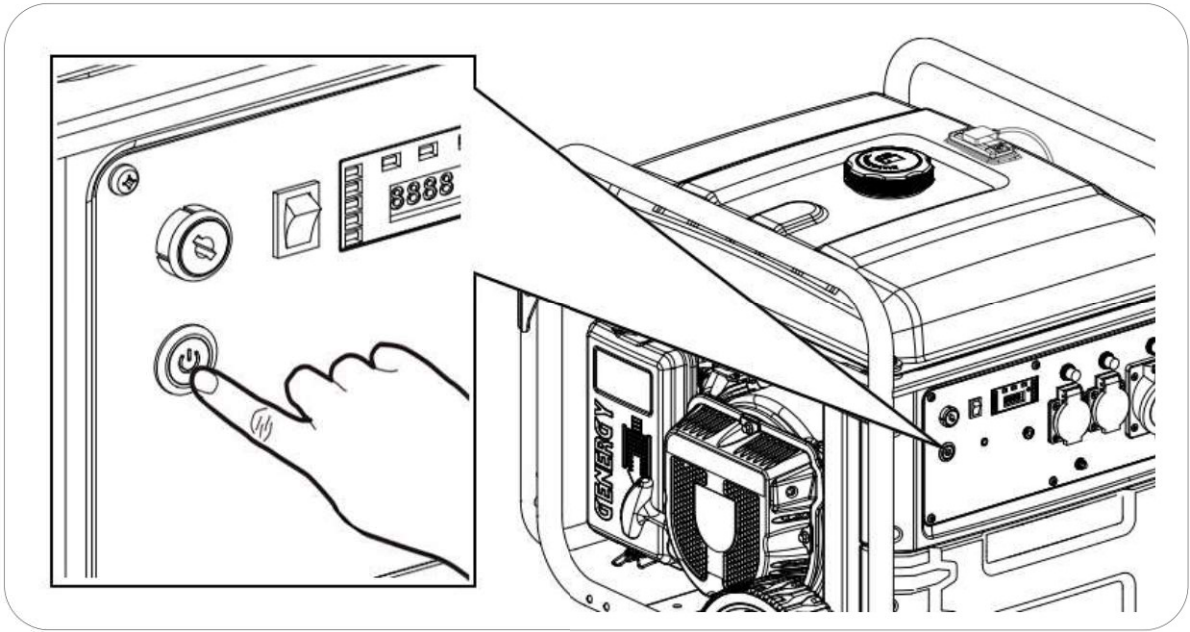

NOTE: On the first start attempt, if the generator fails, automatically it will perform a maximum of five new attempts. Just wait.

NOTE: If the generator does not start within the six programmed attempts, you can press the “START” button again to do another sequence of starts.

NOTE: In the first running, the battery may be weak if the generator was stored for a long time. In that case, you can charge the battery from an external socket (see chapter 6.4). Also, you can start the generator manually. During the running, the battery is charged.

5.2 The manual starting

1. Disconnect all equipment from generator or ensure that its general switch is in the “OFF” position. The starting of the generator has to be done without equipment connected.
2. Turn the fuel valve to the “ON” position.

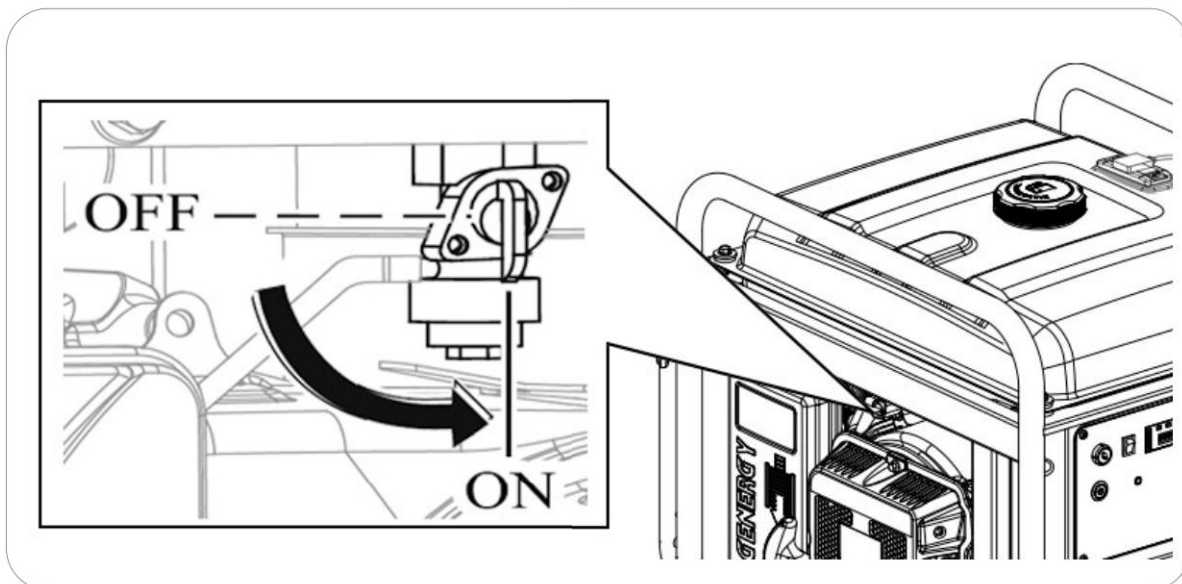

3. Turn the “GENERAL SWITCH” key to the “ON” position.

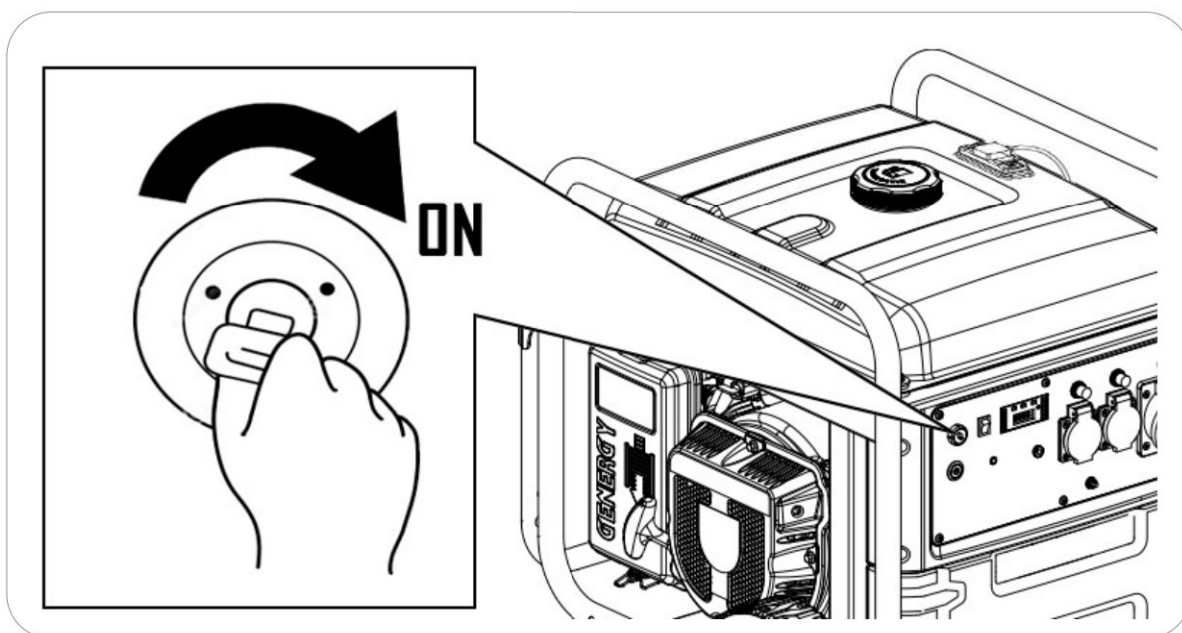

4. Move the choke lever to the left, closed air position, according to the image below. This position enriches the gasoline mixture and makes easier the starting when the engine is still cold.

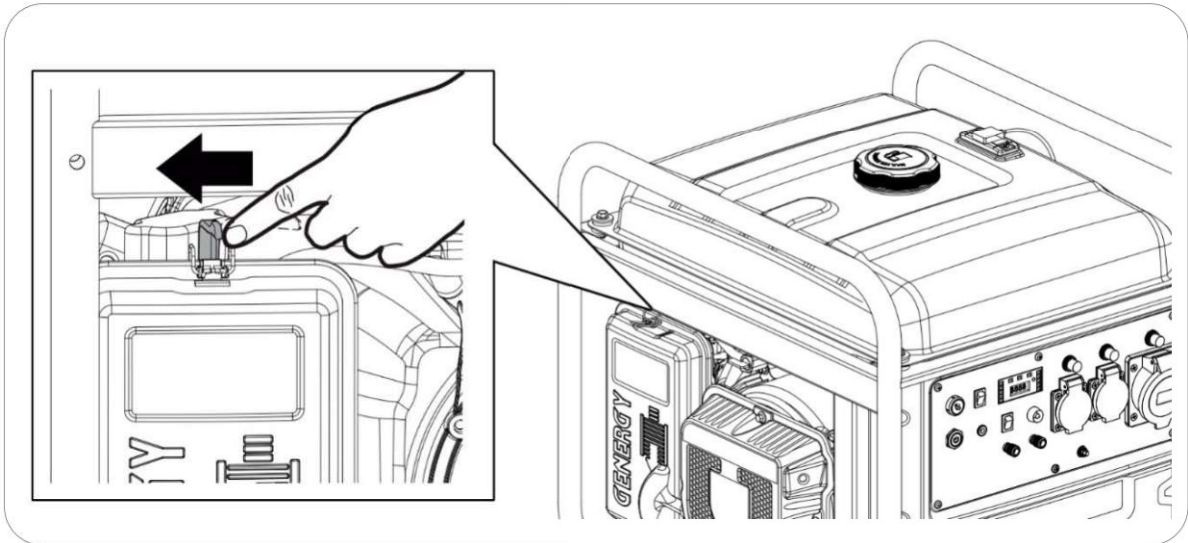

If the engine has recently stopped and it is still hot, choke position procedure may not be necessary.

5. Smoothly, grab the handle and pull the starter rope (recoil starter) until the final to calculate the maximum stroke of the rope (and to avoid damage when pulling energetically). After let the rope recoils.
6. Smoothly, pull the starter rope again until you find a slight resistance and then let the rope recoils. Then pull the rope energetically to start the engine.

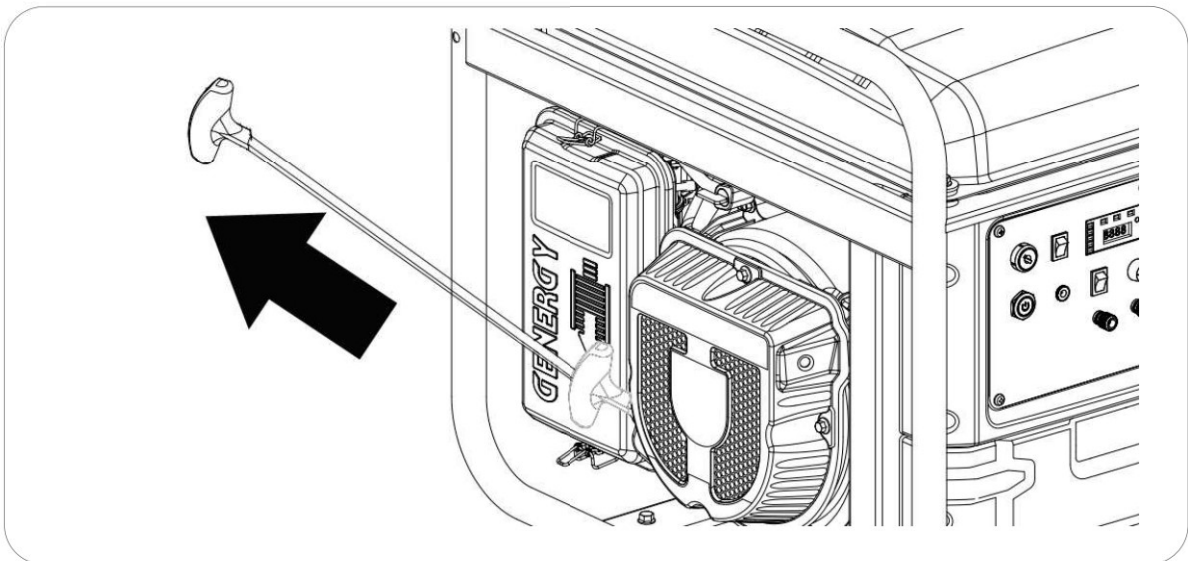

NOTE: If the rope recoils abruptly, the spring or the rope itself may be damaged. This is not covered by the warranty.

NOTE: After pulling, do not release wilfully the handle to avoid hitting the machine. Control the handle tightly until it is fully recoiled.

NOTE: Never pull the starter rope while the generator is running.

7. As soon as the engine has started, slowly move the choke to the right position, open air position, according to the image below. The engine will start running stably and will be ready to power the equipment.

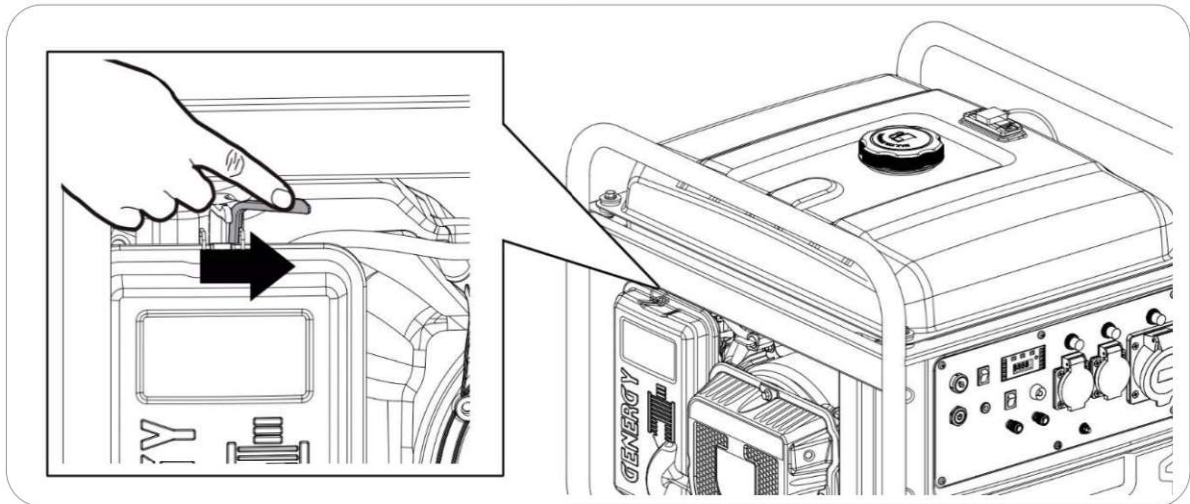

NOTE: Don't leave the choke in a halfway position, because the mixture would be too rich and cause a malfunction.

5.3 Stopping the generator

1. Disconnect electrical equipment connected to the generator.
2. Press the “START-STOP” button to turn off the generator.
3. Turn the “GENERAL SWITCH” to the “OFF” position.
4. Turn the fuel valve to the left, closed position.

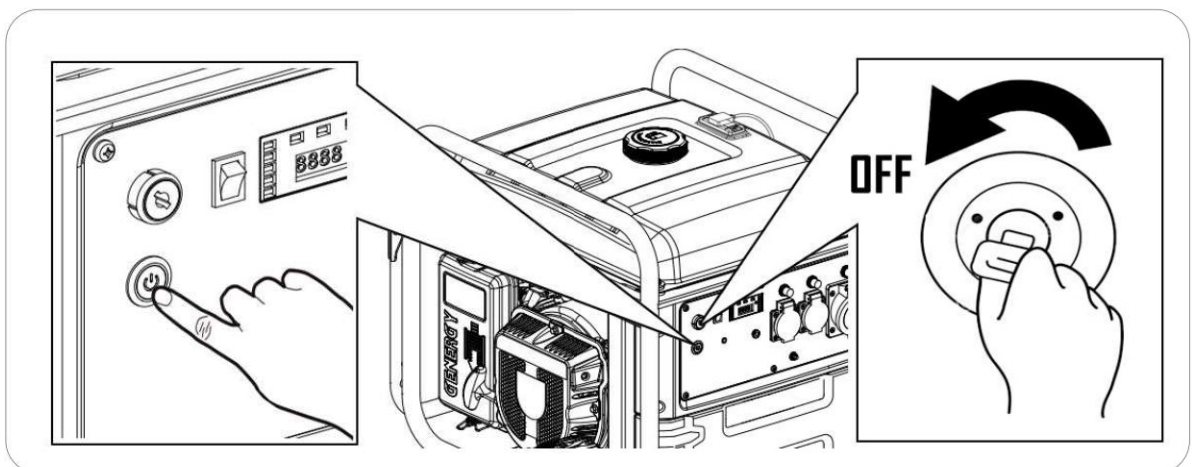

5.4 Remote control starting (CRETA RC)

The CRETA RC model allows remote starting wirelessly up to a maximum distance of 50m by a remote control system.

NOTE: The remote control system is not included in the CRETA SOL or CRETA ATS models and cannot be installed as an option.

1. Turn the fuel valve to the "ON" position.

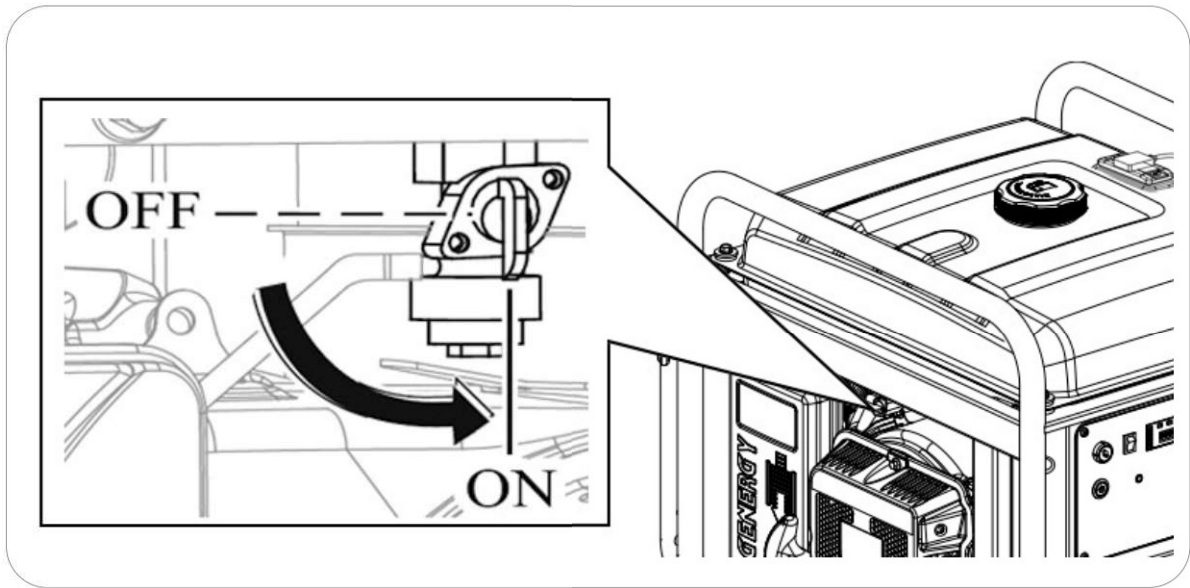

2. Turn the "GENERAL SWITCH" key to the "ON" position.

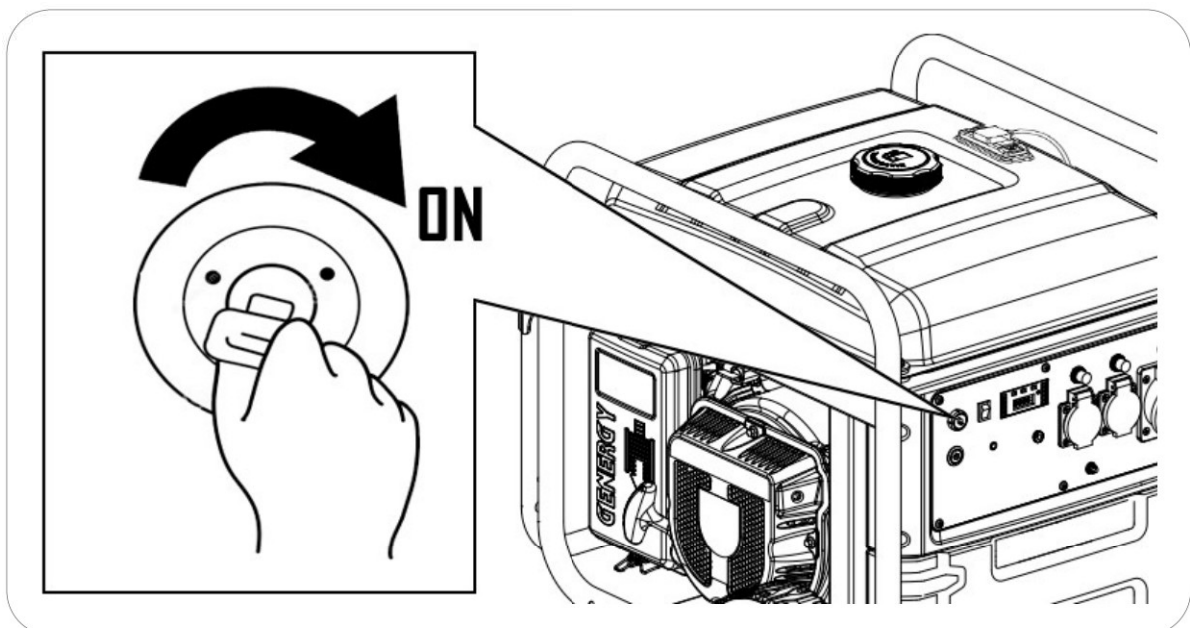

3. On the remote control, press the “ON” button for one second. The generator will perform the starting process automatically.

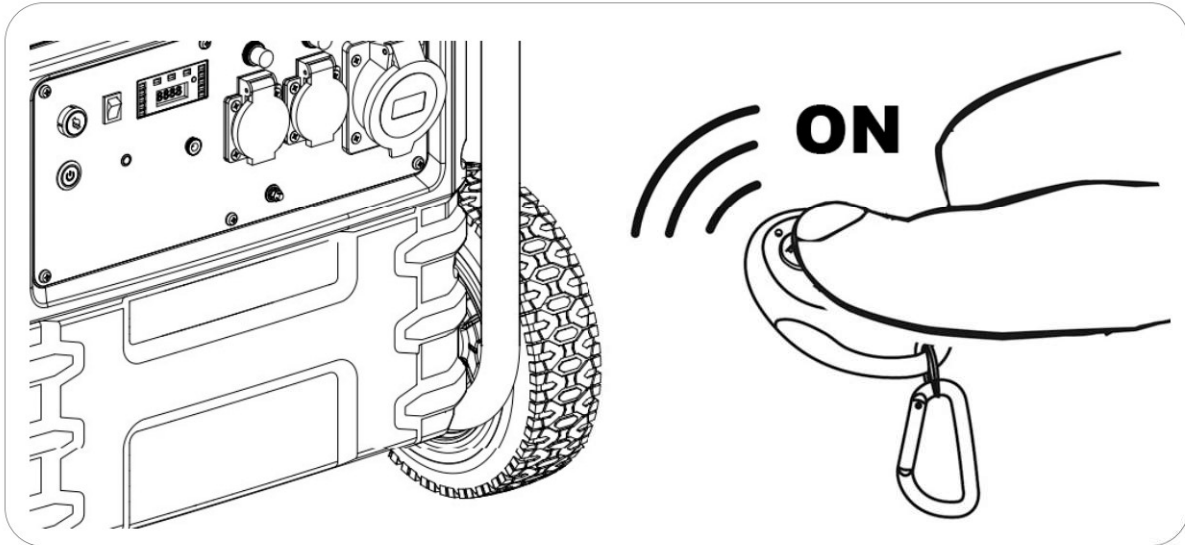

NOTE: Do not keep pressed the “ON” button on the remote control. Just press for about a second.

On the first start attempt, if the generator fails, automatically it performs five new attempts. Just wait.

If the generator does not start within the programmed attempts, you can press the “ON” button on the remote control again to do another sequence of starts.

NOTE: This generator has an automatic choke, so no lever action is required to make easy the starting in a cold condition.

NOTE: In the first running, the battery may be weak if the generator was stored for a long time. In that case, you can charge the battery from an external socket or with the engine alternator. More info see chapter 6.4.

NOTE: If the remote control does not work or works abnormally, replace the battery.

OPD Function (Output power delayed). Up to 20 seconds after the starting, the generator does not generate electricity in the sockets. This ensures that the generator starts without supplying power to the connected equipment.

5.5 Remote control stopping

On the remote control, press the “OFF” button.

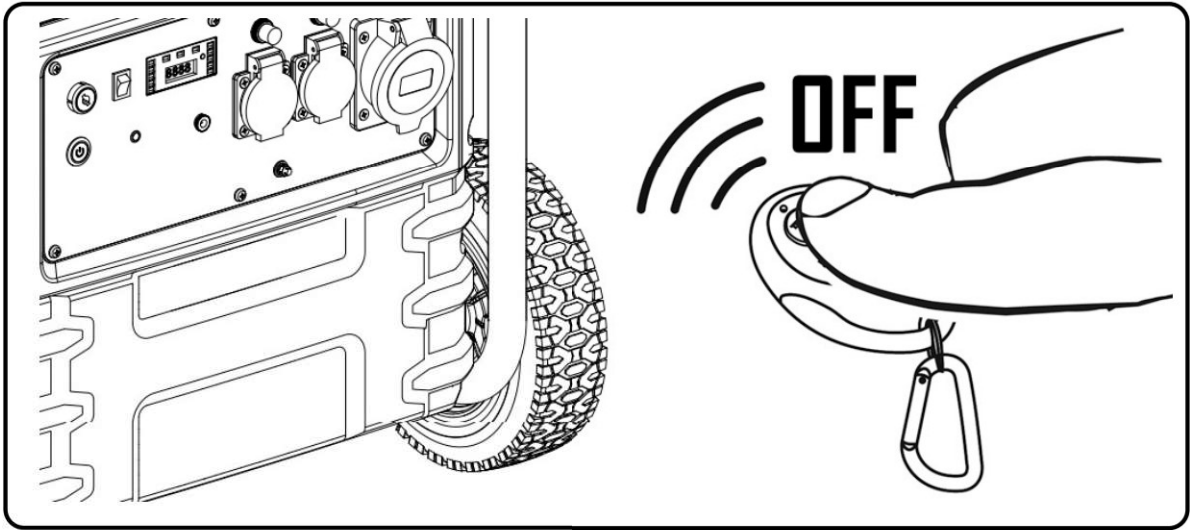

NOTE: If you will not use the generator in the next 12 hours, so close the fuel valve and turn the “GENERAL SWITCH” key to the “OFF” position. **This action avoids the battery discharge during periods of inactivity.**

5.6 Synchronize a new remote control device

NOTE: To sync a second remote control — without cancelling an existing one — follow steps 1 to 5, but skip step 3. Note that only two remote controls can be synchronized at the same time.

NOTE: To sync a new remote — cancelling the old one — follow steps 1 to 5, including step 3.

1. Turn the “GENERAL SWITCH” key to the “ON” position.
2. Press the “PILOT LAMP” button for more than 3 seconds until the blue light on.
3. Press the “STOP” button on the remote control for more than 1 second and the blue “PILOT LAMP” will flash.
4. Press the “START” button on the remote control for more than 1 second and the blue “PILOT LAMP” will flash.
5. Press the “PILOT LAMP” button and hold it until the light turn off, and with this the new remote control will be synchronized.

6 The generator usage and its protections:

To improve engine performance and to extend machine life, a 20 hour “break-in” period is recommended without forcing the generator, with loads not exceeding 60% of the maximum output of the equipment.

⊘ WARNING: Ensure the installation of the ground wire. If you have doubts, please, call your electrician.

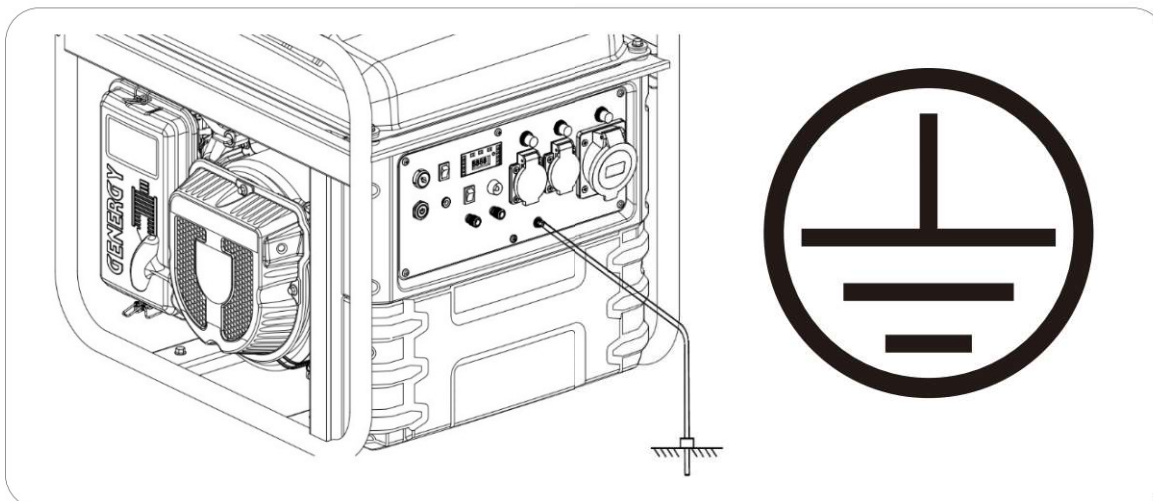

⊘ WARNING: Never connect directly the voltage output of the generator to a building or a house (even when there is a circuit breaker for the main circuit). The return of the main circuit will shock with the generator output, which will do serious damages to the generator or even a fire.

⊘ WARNING: Do not connect the generator in parallel with other generators in order to add powers. The generators will be damaged and there will be a high risk of fire.

□ NOTE: Do not connect an extension to the exhaust pipe.

□ NOTE: When an extension cable is required, you have to ensure its good quality and proper section (ask to your electrician).

□ NOTE: Equipment that has an electric motor (compressors, water pumps, saws, grinders, etc.) requires up to 3 times more power during the starting. For example, a 500W water pump needs 1500W to start. Therefore, always confirm the nominal powers (rated) of the equipment to be connected and ensure that they do not exceed the maximum power produced by the generator, according to this recommendation.

⊘ WARNING: before connecting to the generator, confirm if all equipment is in good working conditions.

If the equipment runs abnormally, slowly or spontaneously shuts down, stop the generator immediately and disconnect the equipment.

6.1 Sockets protection

Your generator has thermal protectors (circuit breakers) that protect the 16A and 32A sockets from higher loads.

In case of exceeding its maximum capacity in one socket, the circuit breaker will cut the current to avoid an overheating or fire in the socket or in the connected plug.

- A 16A socket allows a maximum power supply of 3680W (230Vx16A).
- A 32A socket allows a maximum power supply of 7360W (230Vx32A).

In case of overload, first of all, disconnect the connected equipment.

Once the equipment has been disconnected, reset the overload protector by moving it to the "ON" position and thus restore the voltage output.

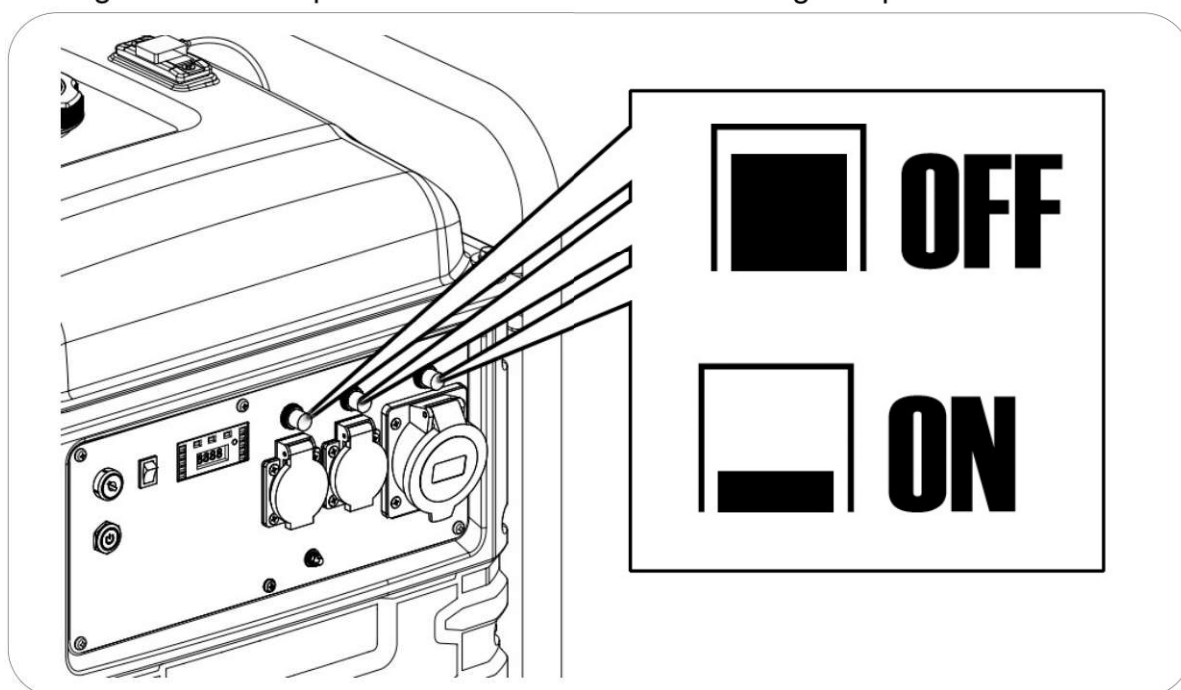

If the overload protector jumps when connecting the equipment, give up connecting it. The connected equipment may have a problem or it may exceed the maximum capacity of the socket or the generator itself.

Remember that many equipment need an extra power consumption to start. Devices that has an electric motor (compressors, water pumps, saws, grinders or others) requires up to 3 times more power during the starting. For example, a 1000W water pump requires 3000W to start, so that we would need a generator not less than 3000W.

In certain refrigerators these calculations can be even greater.

6.2 Digital control panel

Central pilot: Correct running

After the generator starts, it turns on and it means that the running is normal.

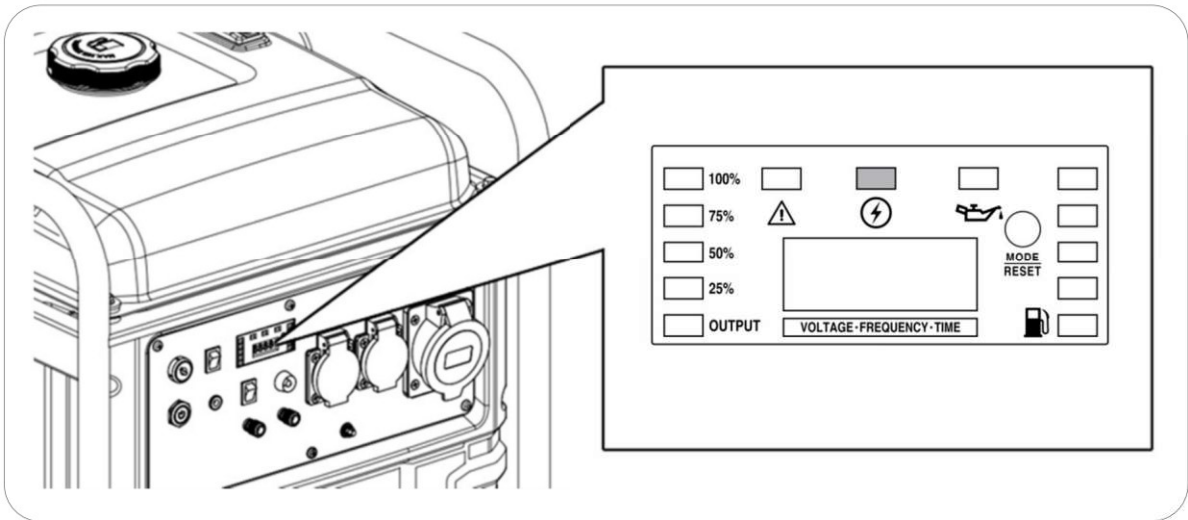

Left pilot: Generator overload

If the generator is overloaded, the indicator turns on. In this case, the generator will keep running, but the power output will be cut off.

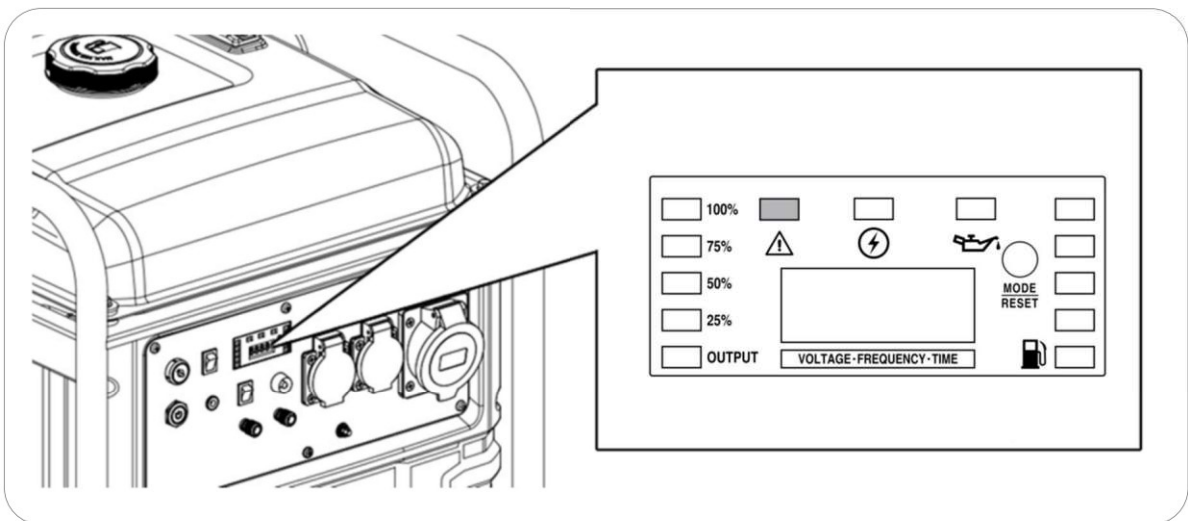

In case of overload, follow the steps below:

1. Disconnect the equipment from the generator.
2. Press the "RESET" button, according to the image above.
3. Connect other equipment which power consumption is less than the rated power performed by the generator.

NOTE: A dirty air filter reduces the maximum power of the equipment, activating the overload alarm even with powers lower than the nominal power performed by the generator.

Right pilot: Lack of oil

The lack of oil alarm system is designed to avoid damage to the engine caused by insufficient amount of oil.

With a low oil level, this indicator turns on and consequently, for security reasons, the engine turns off. The engine only starts again if the oil level is restored.

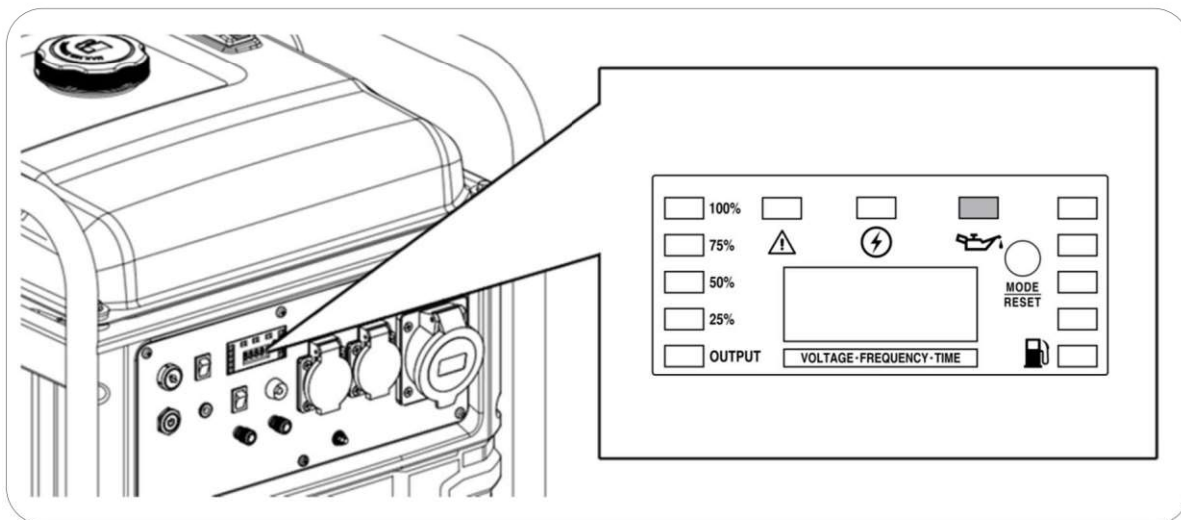

NOTE: Protection due to lack of oil must be considered an extra security. Checking the oil level before each use is the full responsibility of the user, as indicated and recommended in this manual. The probability of failure of the alarm system is very low, but if the checking also fails, the damage on the engine will be very high. Thus, unique and exclusively, the user is responsible for any damage due to lack of oil. This kind of damage is not covered by the warranty.

NOTE: This alarm system only works when the level of oil is not enough, no protecting in case of inadequate oil or oil in poor condition.

Left sidebar: Generator power output indicator

Show by approximation, the level of power consumption against to the total capacity of the generator. Just an indicative function.

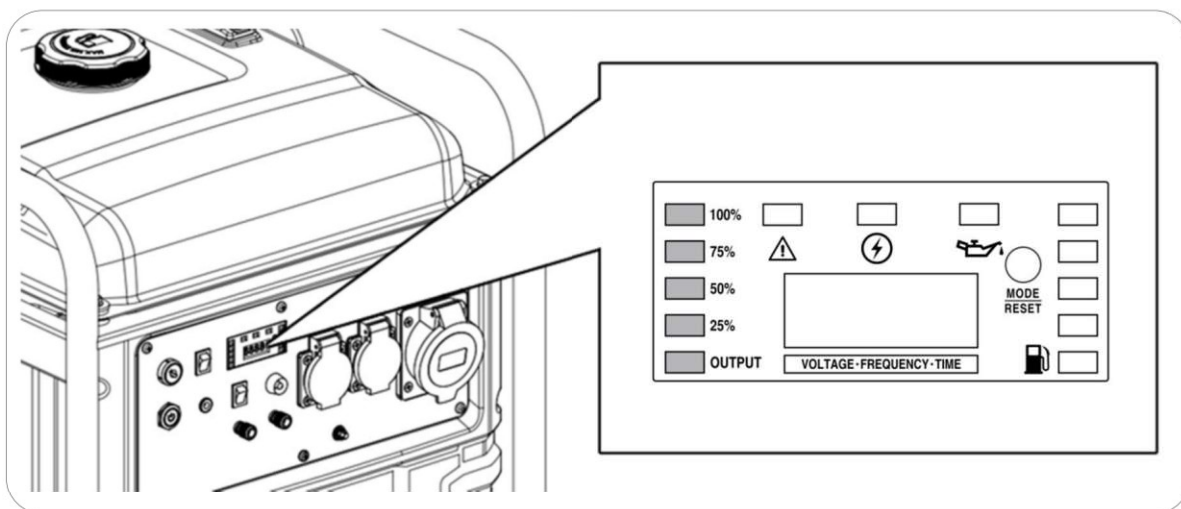

Right sidebar: Fuel indicator

Show by approximation, the level of fuel against to the total capacity of the tank. Just an indicative function.

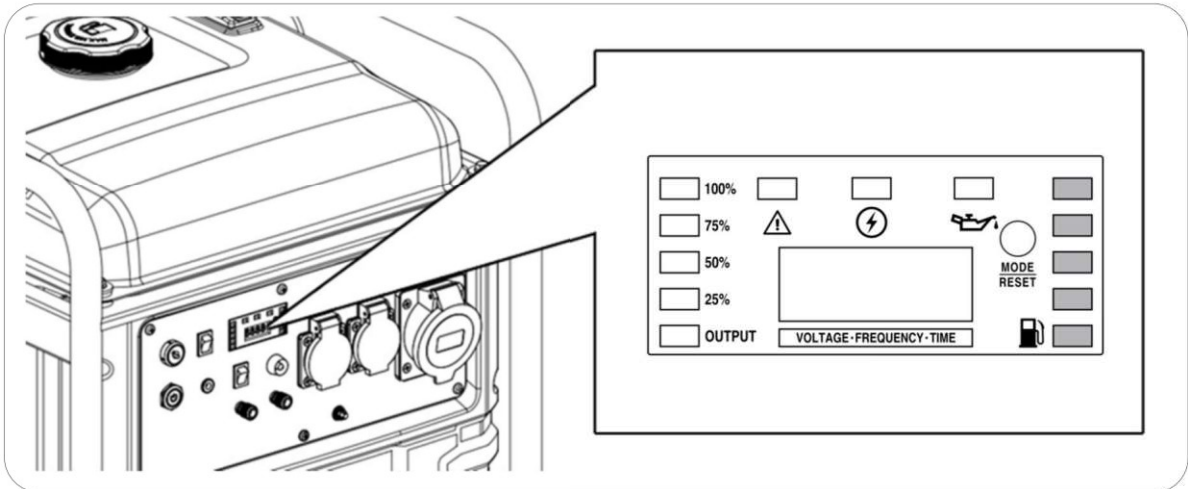

Central display: Parameters indicator.

During the running, the central display shows Voltage, Frequency and Hours of work. You have only to press the “RESET” button (A) to see each parameter.

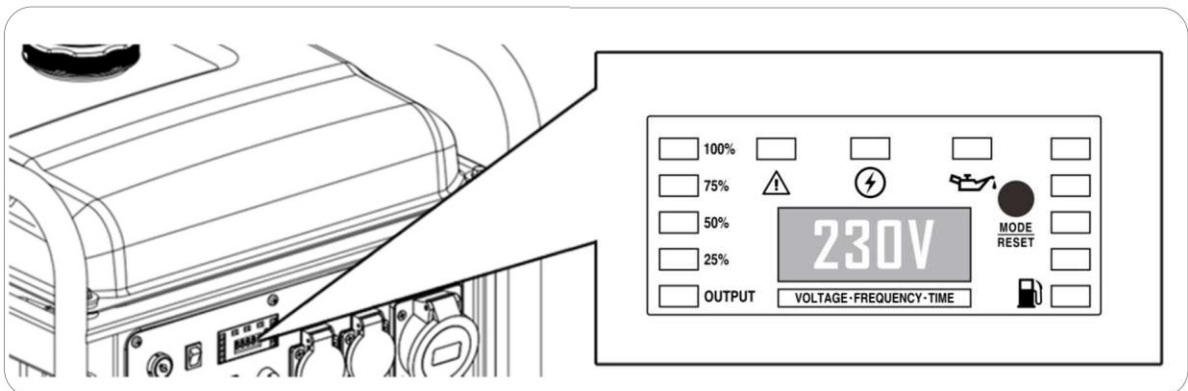

6.3 Carburettor modification for high altitude running

At high altitude, the normal mixture of air and fuel in the carburettor will be too rich. The performance is reduced and the fuel consumption is increased. A very rich mixture also gets dirty the spark plug and makes it difficult to start the engine. If a generator always operates at an altitude above 1500 meters, contact a Genergy Authorized Service to modify the carburettor (this service is not covered by the warranty, so it will be paid by the client).

Remember that even with a modification in the carburettor, the power will decrease at a rate of 3.5% every 300m of altitude.

NOTE: If the carburettor is modified to operate at high altitude, the mixture of air and fuel will be too poor to operate at low altitudes. The running of a modified generator at low altitude can cause overheating and consequent engine damage. Hence, it is necessary to change the carburettor to its original configuration.

6.4 Recharging the battery from the charging port

The CRETA SOL and CRETA RC models have a charging port (ATS BOX PORT) to recharge the battery of the generator. The CRETA ATS model haven't it, because the battery of the generator is powered from an external ATS box through the communication connector of 7 wires.

Connect the battery charger (included with the machine) to a 230V socket and to the charging port (ATS BOX PORT) on the control panel of the generator. Charging can take around four hours.

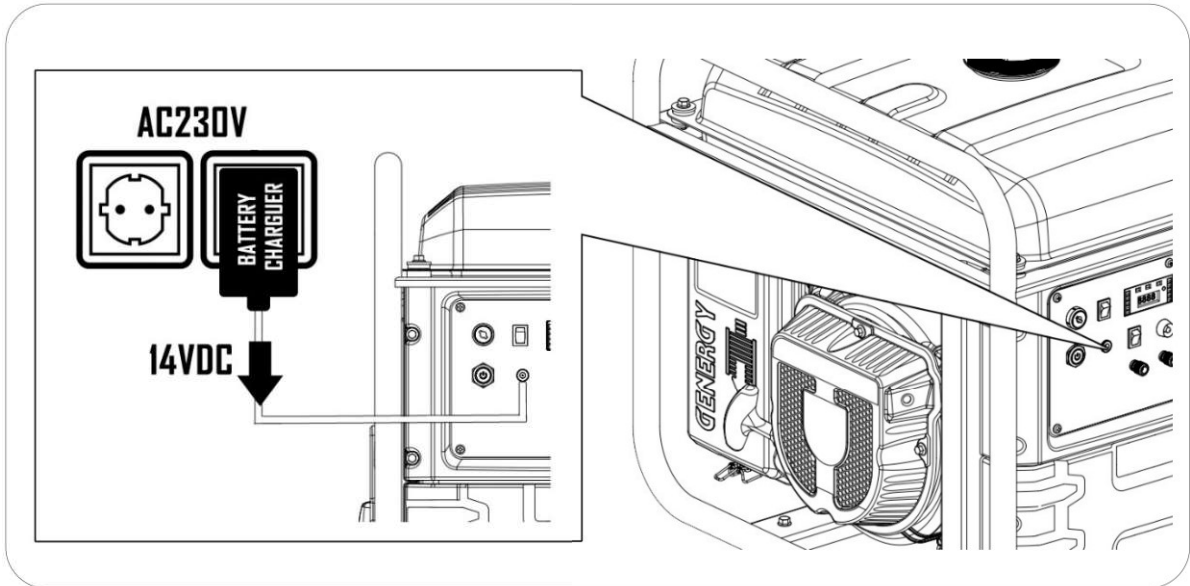

NOTE: Do not use chargers or other plugs different of the original. If you need to replace the charger, purchase an original from your GENERGY supplier.

If you do not have a 230V socket, you can start the generator manually and let it run for a few hours. The battery also recharges from the engine.

After charging, if the battery still does not work, take it to a technical service for inspection, it may be in poor condition and needs to be replaced.

7 Mains failure mode (CRETA ATS):

7.1 Introduction

The ATS (Automatic transfer switching) system allows to control the start and stop functions of the generator, as well as the conversion between the generator output and the mains output. The signal communication between the ATS and the generator is performed through a cable of 7 lines. The user can decide if he wants to work in automatic or manual mode, and also to select between generator output or mains output.

7.2 The panel components of the ATS box

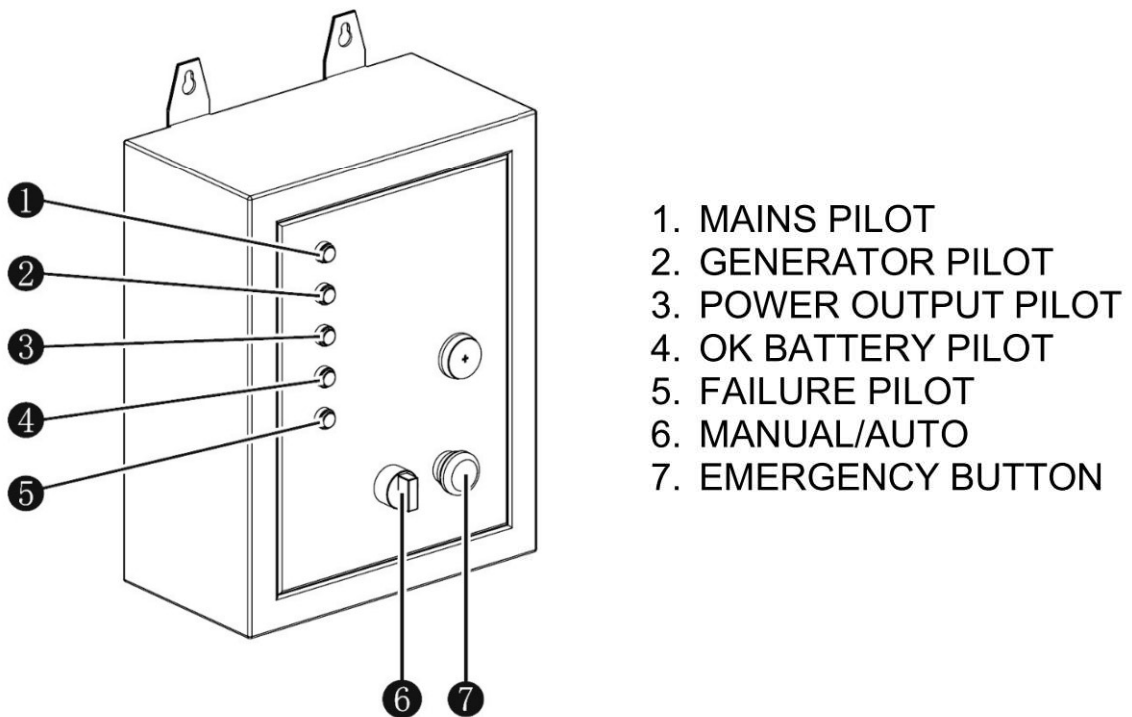

7.3 Electrical parameters

Power supply: DC10-15V
Input voltage: AC220-240V
Rated frequency: 50-60Hz
Maximum power: 10000W
Maximum intensity: 45A
Connection between ATS box and generator

7.4 Installation

⚡ DANGER: The connection of the generator and the ATS box must be done by a qualified electrician and always without mains voltage.

🗨 NOTE: The diagram below is for reference only and is only intended to assist in the interpretation of its operation. The user is exclusively responsible for the installation, which must be carried out in accordance with the electrical regulations of each country or region.

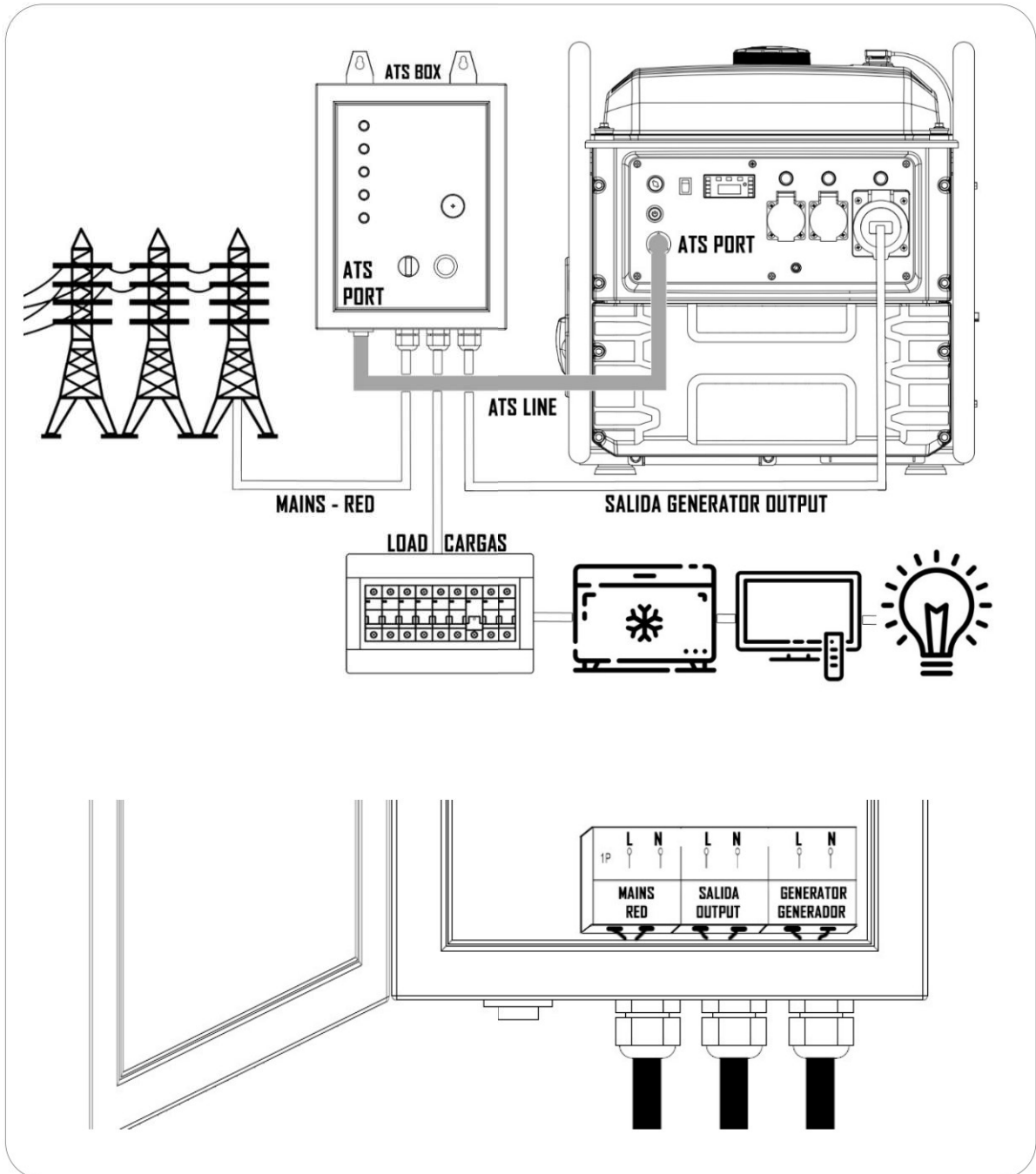

🗨 NOTE: The ATS box can only be connected to the CRETA ATS generator. It cannot be connected with the SOL-RC version or with any other model.

7.5 Operation principle

The ATS box has two operation modes, manual and automatic:

Manual mode: When ATS control box is in manual mode, the generator is not automatically controlled.

- If there is power from the mains and the generator at the same time, the output power will be from the generator.
- If there is only generator power, the output power will be from the generator.
- If there is only mains power, the output power will be from the mains.

Automatic mode: The ATS box will control the generator. When there is mains power, it will always be the priority output power and the generator will remain on standby. When there is a mains power cut, the generator will automatically start and supplies power.

In case of a mains power cut, the generator has 40 seconds to start with a maximum of 5 start attempts during that time. If the engine fails to start within 40 seconds, it falls in error mode and the **FAILURE PILOT** will light up for a minute.

The stop of the generator also has a limit of 10 seconds. If the generator does not stop within that time, the system will consider that there is a shutdown failure and the **FAILURE PILOTE** will light up.

The **PILOT FAILURE** is only for informational purpose, it does not affect its running.

When the mains power is supplying the devices, at the same time it is supplying the battery of the generator with DC14.4V. So that the optimal level of the charge in the battery is guaranteed, even if the generator is on standby for long periods of time.

7.6 Running

Manual mode:

1. Turn and release the safety button.
2. On the selector (6), select manual mode.
3. Start the generator.

Automatic mode:

1. Turn and release the safety button.
2. On the selector (6), select automatic mode.

7.7 Diagram

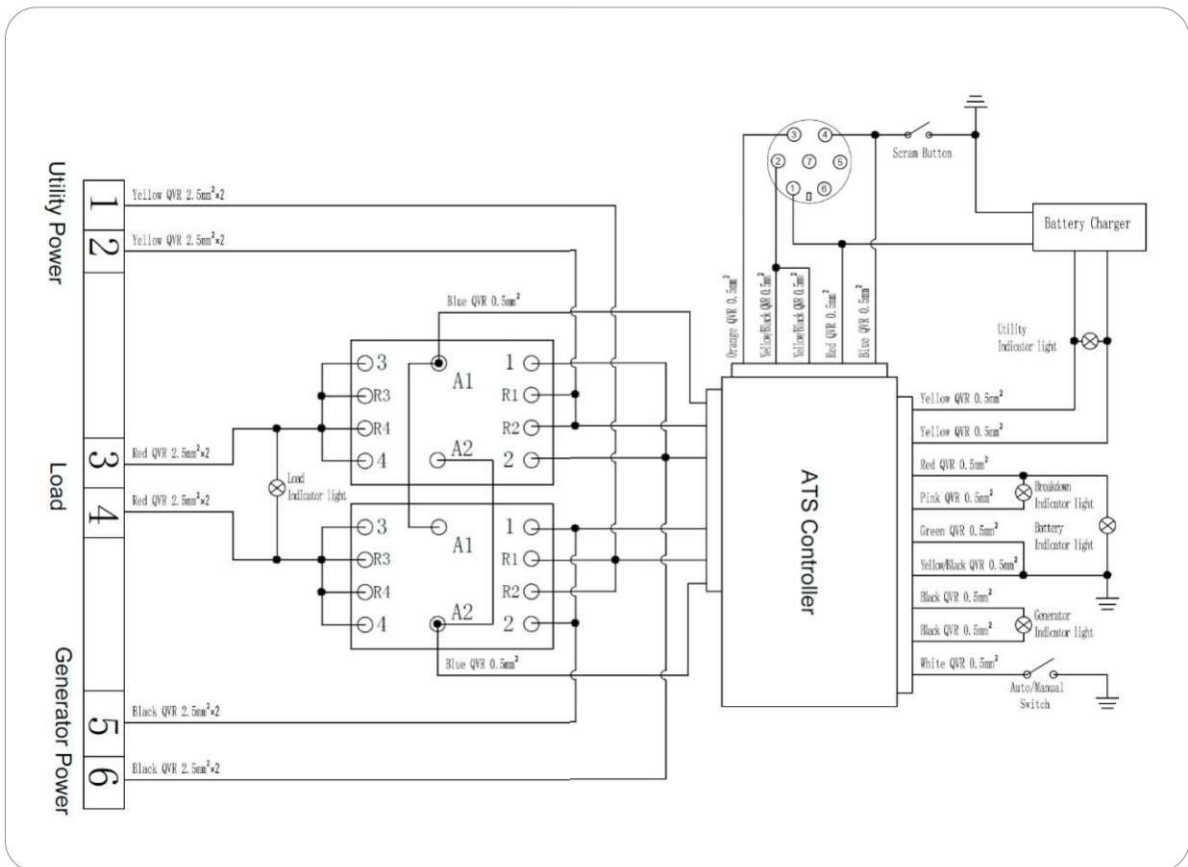

About fuel:

NOTE: Make sure that the generator starts at least every two months. Otherwise perform a manual start and keep the generator running for a few minutes to ensure that the fuel in admission circuit lines is renewed.

NOTE: If the generator is not used, or if is used very few times, make sure that the same gasoline does not remain in the tank for more than a year, otherwise replace it.

NOTE: If you are aware that the generator will not run for long periods, choose to fill the tank completely. In contact with oxygen, the gasoline accelerates its degradation. If the tank is completely full the degradation will be slower. You can also add a gasoline stabilizer to delay the degradation.

NOTE: Under no circumstances, GENERGY will be responsible for personal or property damage that may arise from the lack of supply due to a generator failure.

If you have any questions, contact us by spv@sg-group.es.

8 Photovoltaic automatic mode (CRETA SOL):

8.1 Introduction

The CRETA SOL model has been specifically designed to support a solar system in exceptional cases where solar energy is not enough. The generator is ready to start and support the photovoltaic system, as well as stop when this support is no longer needed. The start and stop of the generator is performed by a contact NO (Normally Open) sent by the solar controller.

8.2 Installation

DANGER: The connection of the generator to the solar system must only be carried out by the technician of the photovoltaic system, because it is necessary to set parameters for start and stop the generator in the solar controller.

NOTE: This diagram below is simply for reference and is only intended to assist in the interpretation of its operation. The user is exclusively responsible for the installation, which must be carried out in accordance with the electrical regulations of each country or region.

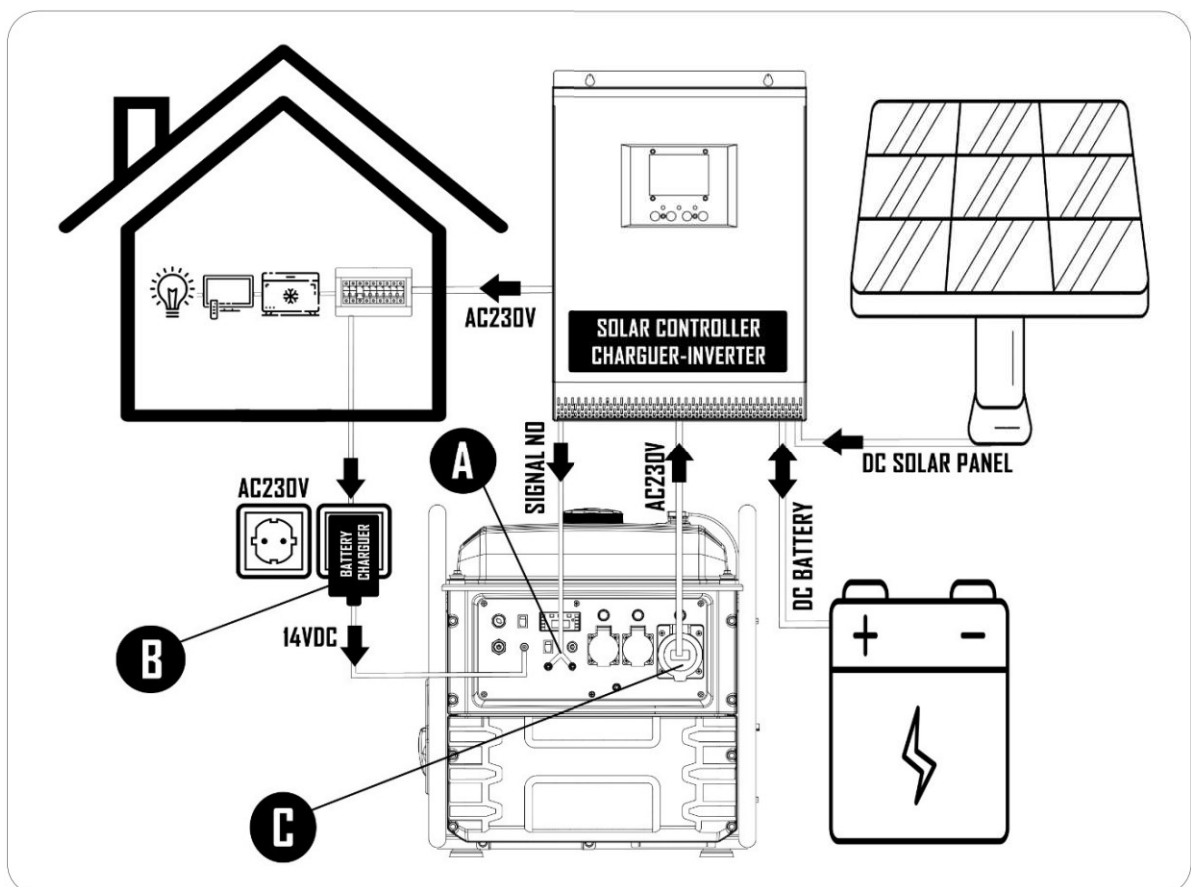

A Contact NO (Normally Open) to start and stop the generator:

- **Contact open:** generator on standby
- **Contact closed:** generator starts and stays running until the contact reopens.

Please note that not all solar controllers are prepared to work with a generator. Check with your solar technician or with the supplier of the controller.

Start sequence: When the generator contact closes, the start attempt begins. If this is unsuccessful, new attempts will be performed up to a maximum of five. If the generator fails the five pre-programmed attempts, it will fall into error mode.

B **Generator battery support:** The generator has a charging port on the panel to recharge or to keep the battery charge. Connect the charger supplied to the 230V mains socket and its 14V DC output to the port on the control panel.

NOTE: Do not use a charger different of the original. If you have to replace the original charger, purchase an original GENERGY.

C **Use the 32A socket as power supply for the controller:** This 32A socket allows the maximum power output from the generator.

NOTE: Do not use one of the two 16A sockets for this purpose because the power output will be limited to 16A (3680W).

About fuel:

NOTE: Make sure that the generator starts at least every two months. Otherwise perform a manual start and keep the generator running for a few minutes to ensure that the fuel in admission circuit lines is renewed.

NOTE: If the generator is not used, or if is used very few times, make sure that the same gasoline does not remain in the tank for more than a year, otherwise replace it.

NOTE: If you are aware that the generator will not run for long periods, choose to fill the tank completely. In contact with oxygen, the gasoline accelerates its degradation. If the tank is completely full the degradation will be slower. You can also add a gasoline stabilizer to delay the degradation.

NOTE: Under no circumstances, GENERGY will be responsible for personal or property damage that may arise from the lack of supply due to a generator failure.

If you have any questions, contact us by spv@sg-group.es .

9 Maintenance:

The purpose of the maintenance plan is to ensure that the generator remains in good working condition and that it reaches the maximum of its useful life.

 **DANGER:** Before doing any maintenance, turn off the engine. If you need to start the engine for any checking, first ensure that the area is well ventilated. The exhaust gases contain carbon monoxide, which is poisonous to the user.

 **NOTE:** Apply only GENERGY original parts or, if not available, components of proven quality.

Maintenance plan:

SERVICE	STAGES OF MAINTENANCE
Engine oil	Check the oil level before each use. After 20 hours, the first oil change should be made. Every 100 hours of use, do new oil changes.
Air filter	Check and clean every 50 hours. At a maximum of 250 hours or earlier if it is damaged, replace it.
Spark plug	Clean and adjust the electrode every 50 hours. At a maximum of 250 hours or earlier if it is damaged, replace it.
Engine valves*	Adjust every 500 hours*
Combustion chamber *	Clean every 500 hours*
Fuel tank*	Clean every 500 hours*
Fuel hose*	Replace every 2 years or earlier if it is damaged*

 **NOTE:** If you use the generator in places with a lot of dust or with high temperatures, does more frequent maintenance.

 **NOTE:** All services marked with an asterisk (*) should be performed by GENERGY Service or a qualified service. You must save the report of the work done by the technical service.

 **NOTE:** The failure of compliance with the maintenance plan will shorten the life of the generator and will increase the possibilities of malfunctions or damages. The warranty will not be applied in these cases. If one or more services planned were not done, the warranty will not be applied, unless authorized by the GENERGY Service or a GENERGY Authorized Service.

9.1 Oil change

1. Keeps the engine running for 5 or 10 minutes, so that the oil can reach some temperature and decrease its viscosity (more liquid). In this way, it will be easier to extract it completely.
2. Under the oil drain hole, place a suitable container to collect the used oil.
3. Unscrew the oil drain screw by turning it counter clockwise. Save the screw and its gasket.
4. Remove the cap with the oil level, so that the engine receives air and expels the oil faster.
5. Turn the engine by pulling the starter rope smoothly. Thus, the oil housed in the moving parts of the engine can be extracted.

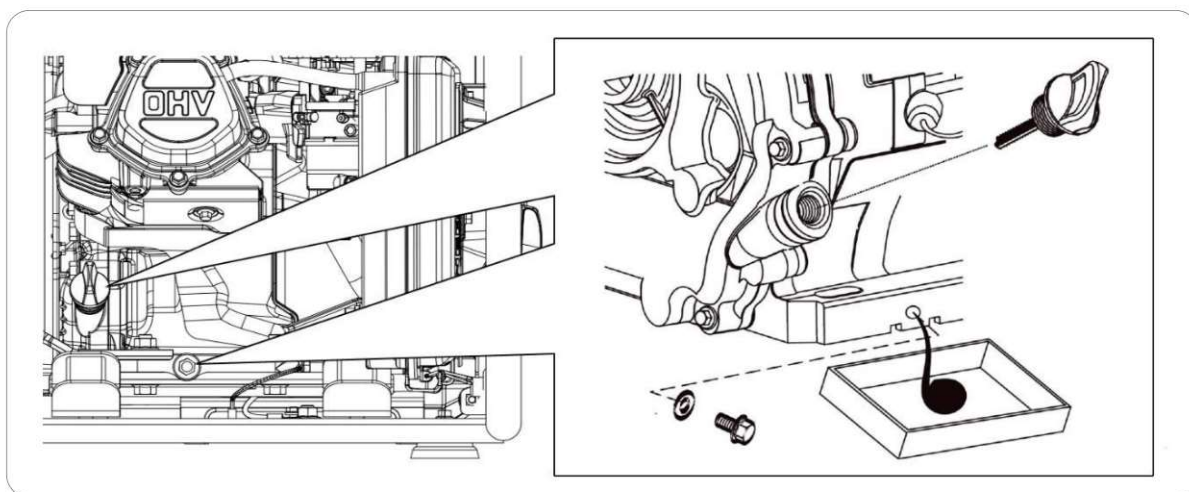

6. Once all the engine oil has been extracted, put back the drain screw with its gasket. In case of spillages, clean.
7. Refill with the recommended oil according to point 4.4 of this manual.

9.2 Air filter maintenance

NOTE: The dirt in the air filter reduces the air flow in the carburettor, limiting its combustion and promoting serious engine problems. Clean the air filter regularly, according to the maintenance plan in this manual. In dusty areas, filter cleaning should be more frequent.

NOTE: The generator should never run without the air filter, otherwise we will have a quick engine wear.

 **WARNING:** Do not use gasoline or solvents with a low flash point to clean the filter. They are flammable and explosive under certain conditions.

1. Release and remove the clips (**C**) from the air filter cover.
2. Open the cover (**A**) and take off the air filter (**B**) from the inside.

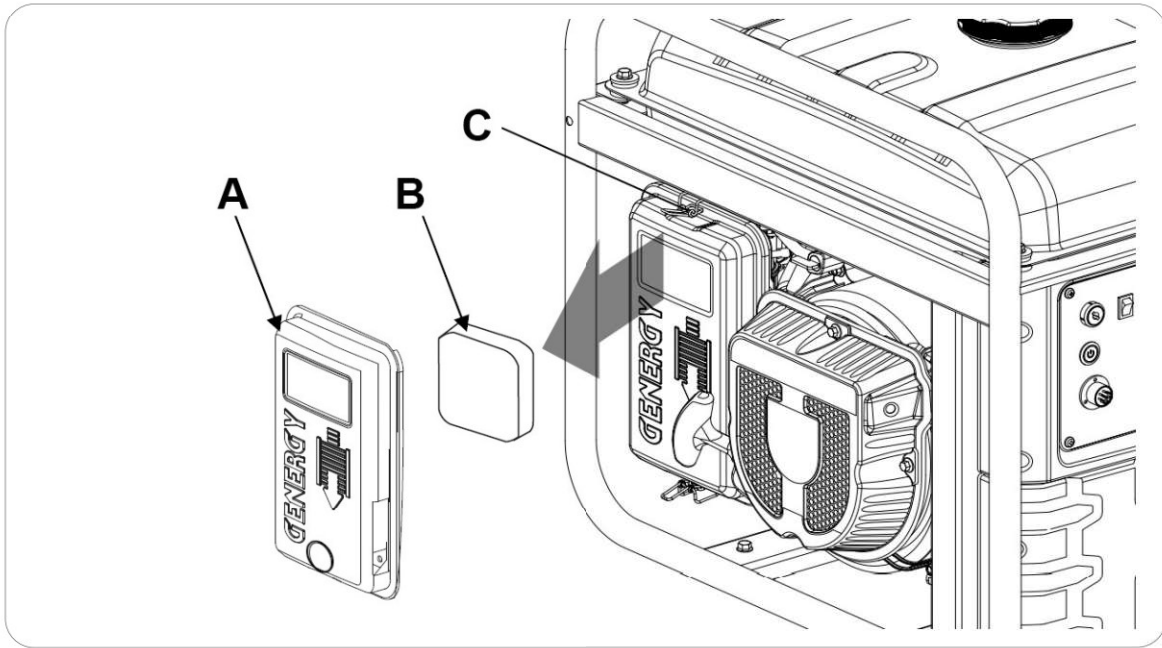

3. Clean the air filter using a soap and water solution. Let it dry completely (**3**).
4. With the air filter very dry, immerse in oil of the same type of the engine (**4**).
5. Squeeze the air filter by hand until all excess of oil is drained (**5**) (to avoid the production of smoke in the exhaust gases).
6. Once cleaned and drained (**6**), reinstall the oil filter, placing also its cover and clips.

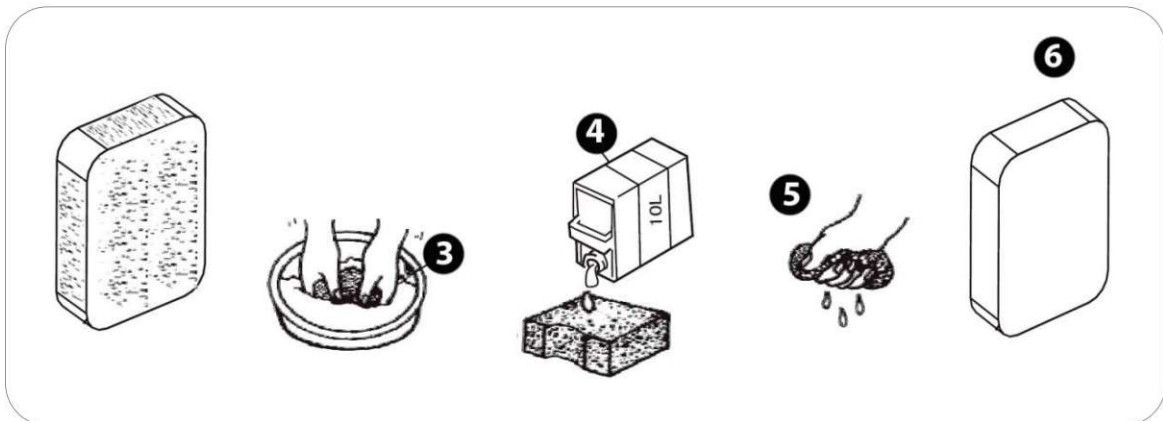

9.3 Spark plug maintenance

Recommended spark plugs: **TORCH F6RTC**, **NGK BP7ES**, **BOSCH WR3C**.

1. Remove the cap of spark plug (**B**), pulling it out.
2. With a spark plug wrench (**A**) unscrew and remove the spark plug from the engine (turn it counter clockwise).

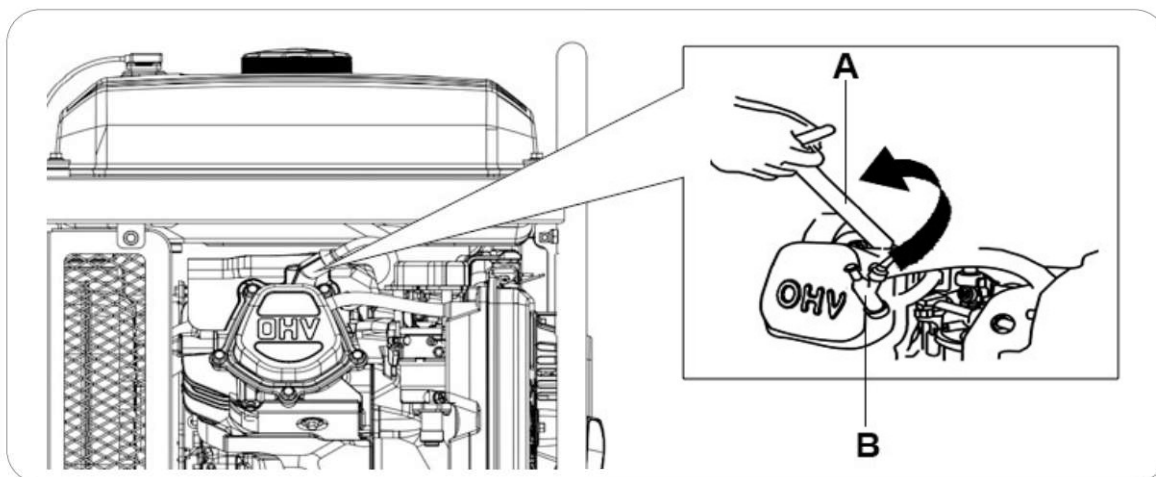

3. Visually check the spark plug. If the spark plug insulation is cracked or chipped, replace it with a new one. To clean dirt on the electrode, use a very thin wire brush.
4. Check the electrode distance with a calliper. The distance should be between 0.6 and 0.8mm. If it does not match, adjust it carefully.
5. Carefully put back the spark plug, starting its threading manually to avoid the damage of the thread. With the spark plug fully threaded make a final tightening with a spark plug wrench, according to the following recommendations:

- New spark plugs: 1/2 turn
- Used spark plugs: 1/8 to 1/4 turn

6. Put back the cap of the spark plug.

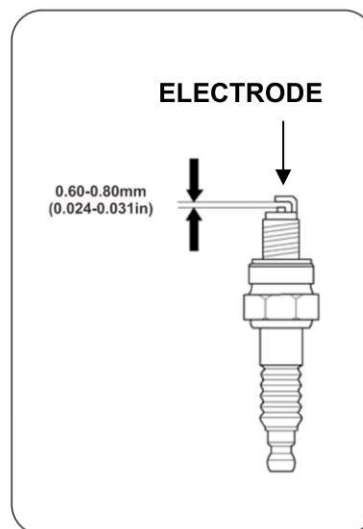

NOTE: The spark plug must be firmly tightened. An incorrectly fitted spark plug can heat up and even damage the engine. On the other hand, over-tightening can damage the spark plug and damage the thread of the cylinder head.

10 Transport and storage:

10.1 Generator transport

To avoid spillages of fuel during transport of the generator, the fuel valve must be always closed and the generator must be tied (so that it does not move).

NOTE: The generator must be transported in its natural working position. Never transport the generator in other position (vertically or horizontally).

DANGER: Never start the generator inside of a transport vehicle. The generator should only be used in good conditions of ventilation.

DANGER: When parked and with the generator inside, the transport vehicle must not be exposed to the sun for a long time. Excessive temperature increases (caused by the sun exposure) and will evaporate the gasoline and after will promote an explosive environment inside of the vehicle.

WARNING: In case of transport, do not fill too much the fuel tank.

CAUTION: If the generator will be transported over rough roads or fields, empty the fuel tank.

10.2 Generator storage

When stored for long periods of time, gasoline loses its properties and creates waste, which can block the fuel path to the carburettor, making it impossible to start. If the generator does not run for long periods of time (2-3 months), it is necessary to extract all gasoline from the tank and carburettor.

1. Remove all fuel from the tank with a suction pump and store it in a suitable container.

NOTE: Do not use normal plastic bottles, because some plastics decompose partially in contact with gasoline and become it contaminated. If reused, contaminated gasoline can damage an engine.

DANGER: Gasoline is explosive and flammable. During gasoline handling, never smoke or cause any spark or flame.

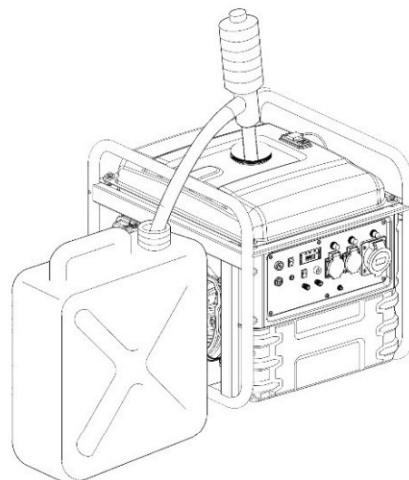

2. Under the oil drain hole, place a suitable container to collect the drained gasoline.
3. Using a screwdriver unscrew the carburettor drain screw (A), the gasoline will start to flow through the carburettor drain hole (B). Once all gasoline is drained, retighten the drain screw.

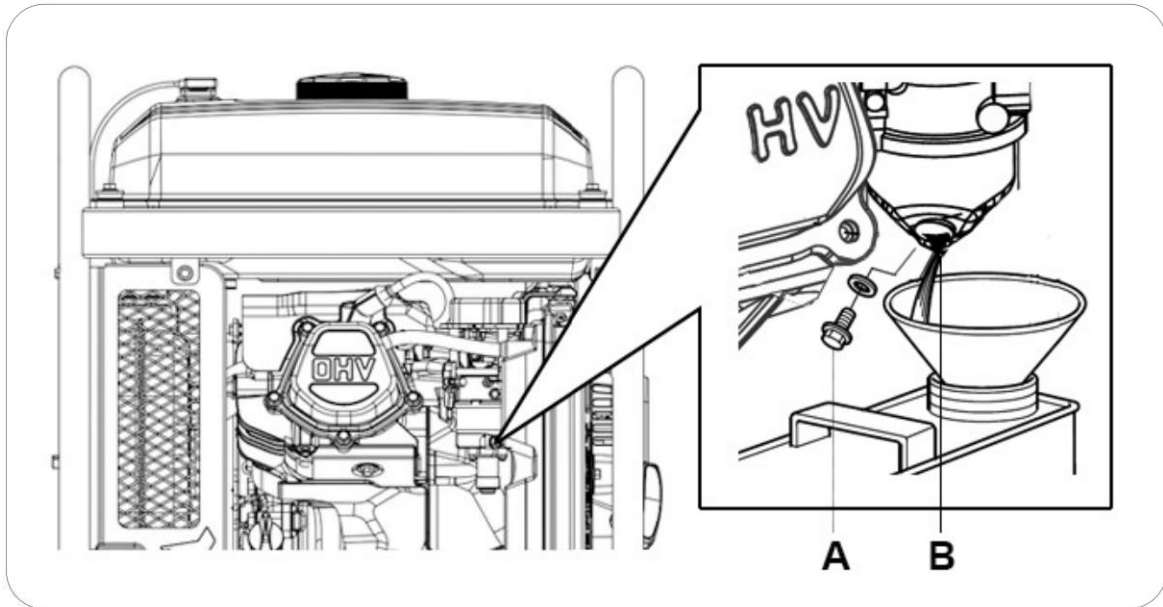

4. Remove the spark plug (see chapter 9.3) and put directly into the cylinder, a teaspoon of clean engine oil (10 ~ 20ml). Smoothly, pull the starter rope of the engine, which will turn the engine and distribute the oil. Then, put back the spark plug

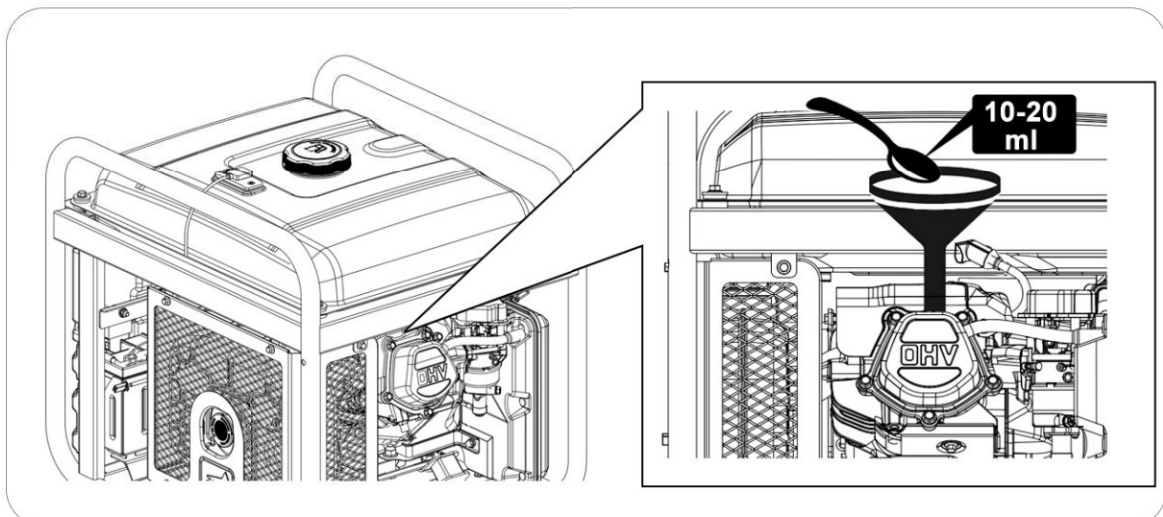

5. Slowly, pull the starter rope until you feel resistance. At this point, the piston is rising in its compression stroke and the admission and exhaust valves are closed. In this position, moisture cannot enter in the motor, which provides protection against internal corrosion.

11 Problem solving:

- If the engine does not start:

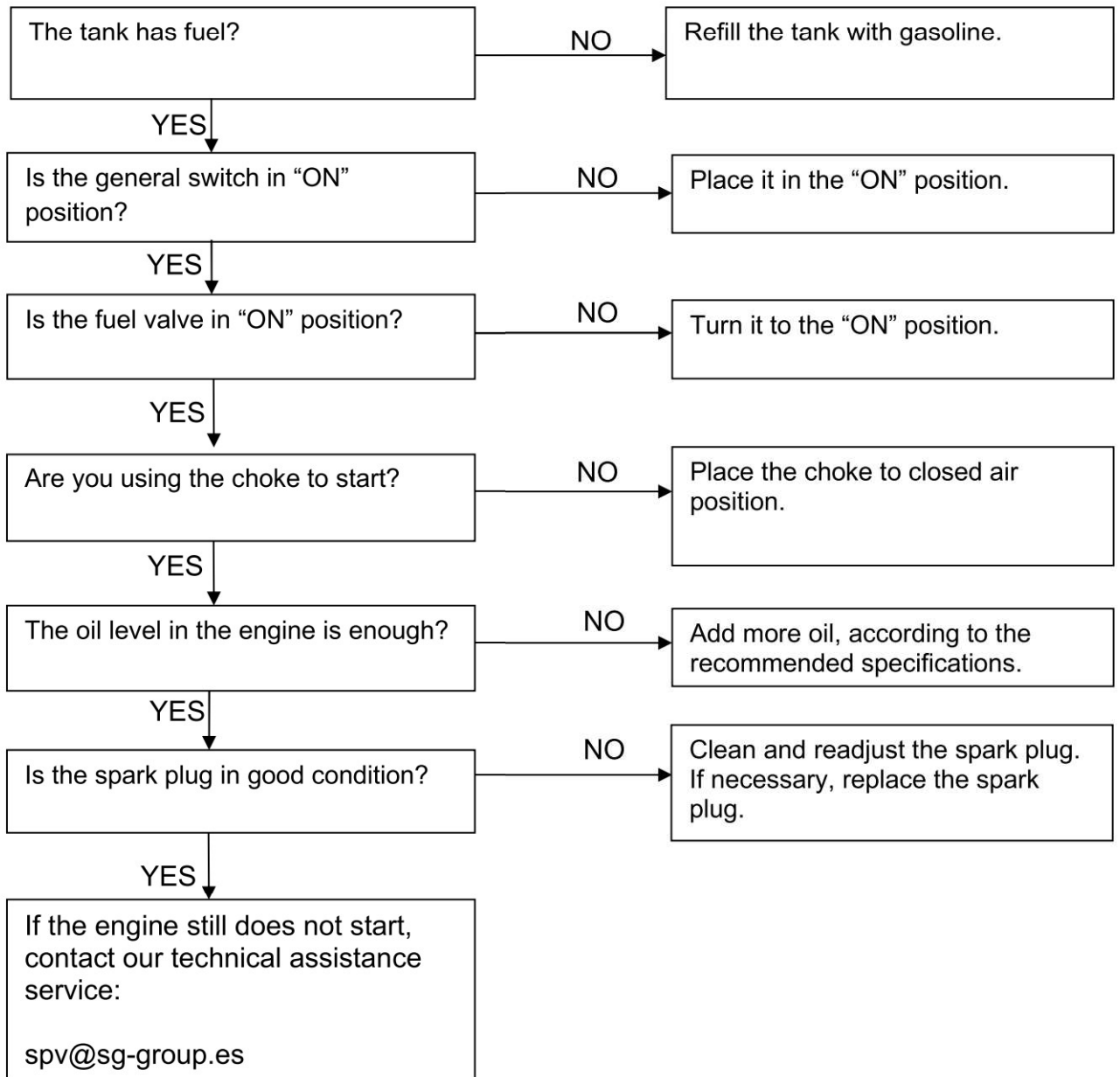

- Single-phase equipment (230V) connected to the generator does not work:

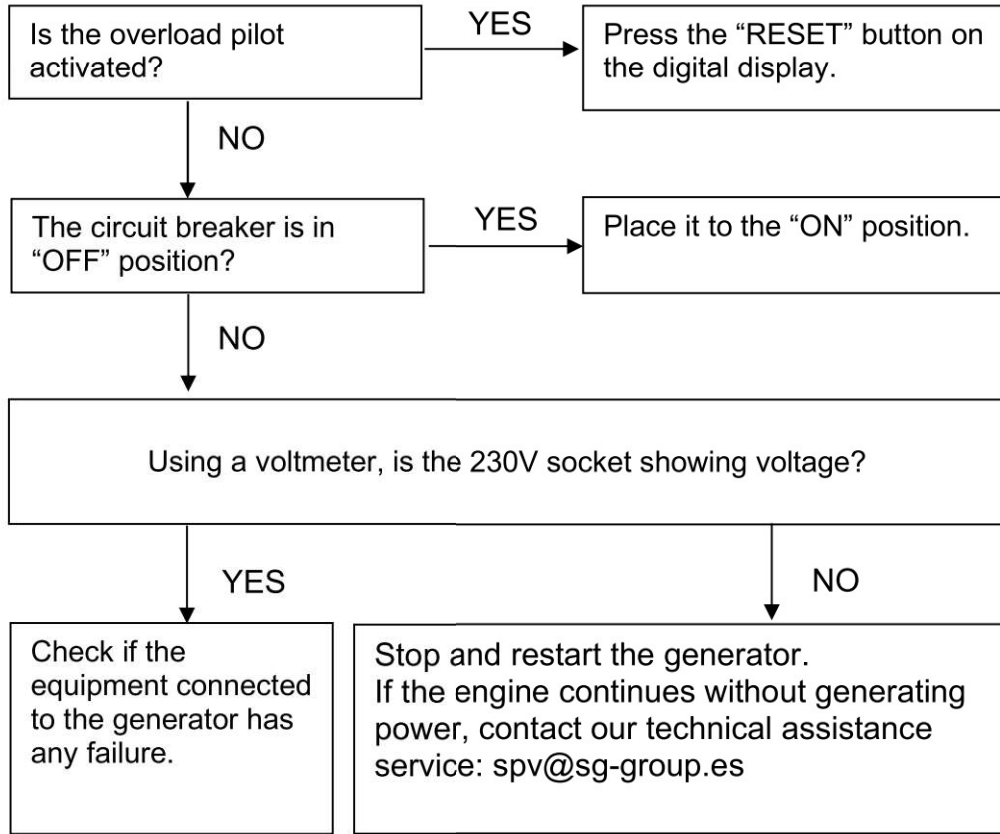

12 Technical information:

MODEL	CRETA RC
Voltage stabilizer system —Voltage — Frequency	Inverter 230V 50Hz THD <3%
AC 230V Maximum (S 25min)	7500W
AC 230V Rated (COP)	7200W
AC 400V Maximum (S 25min)	-
AC 400V Rated (COP)	-
Type by number of phases	Single phase
Power factor	1
Engine model	SGB PRO 460
Cylinder	459CC
Engine type	Gasoline, 4 times OHV air-cooled
Average level of noise pressure 7mts LpA (<i>Ralenti</i> -nominal)	68dB(A) – 74dB(A)
Level of guaranteed acoustic power LwA	97dB(A)
Start type	Manual – Electric – Remote control
Fuel tank capacity	24L
Consumption per hour 25% 50% 75% of load	1.7 L/H – 2.6 L/H – 3.6 L/H
Autonomy at 25% 50% 75% of load	14.1 H – 9.2 H – 6.6H
Oil capacity and grade	1.1L – SAE10W40
Isolation level	F
Class according to insulation quality	A
Performance class	G2
Normalization	ISO 8528-13:2016
Transport kit	Handlebar with 10 "wheels
Dimensions	667 x 677 x 630
Weight	73kg

MODEL	CRETA ATS
Voltage stabilizer system —Voltage — Frequency	Inverter 230V 50Hz THD <3%
AC 230V Maximum (S 25min)	7500W
AC 230V Rated (COP)	7200W
AC 400V Maximum (S 25min)	-
AC 400V Rated (COP)	-
Type by number of phases	Single phase
Power factor	1
Engine model	SGB PRO 460
Cylinder	459CC
Engine type	Gasoline, 4 times OHV air-cooled
Average level of noise pressure 7mts LpA (<i>Ralenti</i> -nominal)	68dB(A) – 74dB(A)
Level of guaranteed acoustic power LwA	97dB(A)
Start type	Manual – Electric – Mains failure (requires ATS box)
Fuel tank capacity	24L
Consumption per hour 25% 50% 75% of load	1.7 L/H – 2.6 L/H – 3.6 L/H
Autonomy at 25% 50% 75% of load	14.1 H – 9.2 H – 6.6H
Oil capacity and grade	1.1L – SAE10W40
Isolation level	F
Class according to insulation quality	A
Performance class	G2
Normalization	ISO 8528-13:2016
Transport kit	No
Dimensions	616 x 533 x 559
Weight	70kg

MODEL	CRETA SOL
Voltage stabilizer system —Voltage — Frequency	Inverter 230V 50Hz THD <3%
AC 230V Maximum (S 25min)	7500W
AC 230V Rated (COP)	7200W
AC 400V Maximum (S 25min)	-
AC 400V Rated (COP)	-
Type by number of phases	Single phase
Power factor	1
Engine model	SGB PRO 460
Cylinder	459CC
Engine type	Gasoline, 4 times OHV air-cooled
Average level of noise pressure 7mts LpA (<i>Ralenti</i> -nominal)	68dB(A) – 74dB(A)
Level of guaranteed acoustic power LwA	97dB(A)
Start type	Manual – Electric – Automatic by contact NO
Fuel tank capacity	24L
Consumption per hour 25% 50% 75% of load	1.7 L/H – 2.6 L/H – 3.6 L/H
Autonomy at 25% 50% 75% of load	14.1 H – 9.2 H – 6.6H
Oil capacity and grade	1.1L – SAE10W40
Isolation level	F
Class according to insulation quality	A
Performance class	G2
Normalization	ISO 8528-13:2016
Transport kit	No
Dimensions	616 x 533 x 559
Weight	70kg

Measurements of noise levels:

- ✓ The average noise pressure level at 7 meters (LpA) is the arithmetic average of the noise level obtained from four directions and 7 meters away from the generator.

 **NOTE:** Different environments can result in different noise levels.

Harmonized standard applied:

- ✓ ISO8528-13:2016: Generator sets driven by combustion engine.

Applicable EC directives:

2006/42/EC:	Machinery Directive
EU/2016/1628:	Engine-driven machine emissions
2014/30/EU:	Electromagnetic compatibility
2014/35/EU:	Low voltage directive
2000/14/EC (repealed by 2005/88 / EC):	Noise emissions directive
2011/65/EU:	RoHS Directive
(EC) no-1907/2006:	REACH regulation

13 Warranty information:

The warranty covering of your generator (an option of the following):

- ✓ 2 years for machines billed to consumers (end user).
- ✓ 1 year for machines billed to companies, cooperatives or any other legal entity other than the final consumer (end user).

The warranty period is defined only by the information on the invoice: type of purchasing entity and date of purchase. In any case, it is considered as a reference the purpose or the usage that the product had.

This warranty covers any manufacturing defect that the generator may have during the period of its warranty period, with the assumption that the maintenance plan is respected and its care is suitable. The warranty covers the repair parts and the necessary manpower.

The warranty does not cover any type of consumable (filters, batteries, spark plugs, etc.), nor any type of preventive maintenance. Also no covered by the warranty, the parts with wear caused by the normal running of the generator.

Instruções originais

OBRIGADO pela compra de um gerador a gasolina GENERGY.

- Os direitos de autor destas instruções são propriedade da nossa empresa, Stock Garden Group.
- É proibida a reprodução, transferência ou distribuição de qualquer conteúdo do manual, sem autorização escrita da empresa Stock Garden Group.
- “GENERGY” e “”, são respetivamente, a marca comercial e logotipo registados dos produtos GENERGY, cuja propriedade pertence à Stock Garden Group.
- A Stock Garden Group reserva-se no direito de alterar os seus produtos com a marca GENERGY, bem como os seus manuais, sem aviso prévio.
- Este manual deve ser utilizado como parte do gerador. Em caso de revenda do gerador, deve-se entregar o manual com o gerador.
- Este manual contém os procedimentos corretos para operar com o gerador. Por favor, antes de cada utilização, ler cuidadosamente. O seu funcionamento correto e seguro vai garantir a segurança do utilizador e prolongar a vida útil do gerador.
- Continuamente, a Stock Garden Group inova no desenvolvimento dos seus produtos GENERGY, tanto na sua conceção como na sua qualidade. Apesar de esta ser a versão mais atualizada do manual, é possível a deteção de ligeiras diferenças entre o seu conteúdo e o produto.
- Em caso de pedido de esclarecimentos ou dúvidas, contacte o seu distribuidor GENERGY.





Conteúdo do manual:

1. Informação sobre a segurança.....	87
1.1 Resumo dos perigos mais importantes durante a utilização.....	87
2. Localização das etiquetas de segurança e utilização.....	88
3. Identificação dos componentes.....	89
3.1 Painel de controlo.....	90
4. Verificações antes de colocar em funcionamento.....	91
4.1 Ligações da bateria.....	91
4.2 Montagem dos pés de apoio (CRETA ATS – CRETA SOL).....	91
4.3 Montagem do kit de transporte (CRETA-RC).....	92
4.4 Colocação e verificação do óleo.....	93
4.5 Colocação e verificação do combustível.....	94
5. Arranque do gerador.....	95
5.1 Arranque elétrico.....	95
5.2 Arranque manual.....	97
5.3 Paragem do gerador.....	99
5.4 Arranque por controlo remoto (CRETA RC).....	100
5.5 Paragem por controlo remoto.....	102
5.6 Sincronizar um novo comando de controlo remoto.....	102
6. Utilização do gerador e das suas proteções.....	103
6.1 Proteção de tomadas.....	104
6.2 Painel de control digital.....	105
6.3 Modificação do carburador para funcionamento a grande altitude..	107
6.4 Recarregando a bateria desde o ponto de carga.....	108
7. Modo falha de rede (CRETA ATS).....	109
7.1 Introdução.....	109
7.2 Os componentes do painel do quadro ATS	109
7.3 Parâmetros elétricos.....	109
7.4 Instalação.....	110
7.5 Princípio de funcionamento.....	111
7.6 Funcionamento.....	111
7.7 Diagrama.....	112
8. Modo automático fotovoltaico (CRETA SOL)	113
8.1 Introdução.....	113
8.2 Instalação.....	113
9. Manutenção.....	115
9.1 Mudança de óleo.....	116
9.2 Manutenção do filtro do ar.....	116
9.3 Manutenção da vela de ignição.....	118
10. Transporte e armazenagem.....	119
10.1 Transporte do gerador.....	119
10.2 Armazenagem do gerador.....	119
11. Resolução de problemas.....	121
12. Informação técnica.....	123
13. Informação sobre garantia.....	125
14. Declaração de Conformidade CE.....	Final manual
15. Assistência pós-venda.....	Final manual

1 Informação sobre a segurança:

A segurança é muito importante. Ao longo de todo o manual encontram-se mensagens importantes de segurança. Leia, compreenda e cumpra estes avisos para garantir que a utilização do gerador é totalmente segura.

Dividimos as mensagens de segurança em 4 tipos diferentes, de acordo com a gravidade das suas consequências (caso não sejam cumpridas):

 PERIGO	Situação iminentemente perigosa que provocará lesões graves ou mortais , se não for evitada.
 AVISO	Situação potencialmente perigosa que pode provocar lesões graves ou mortais , se não for evitada.
 PRECAUÇÃO	Situação potencialmente perigosa que pode provocar lesões leves ou moderadas , se não for evitada.
 NOTA	Situação que poderá causar danos materiais , se não for evitada.

1.1 Resumo dos perigos mais importantes durante a utilização.

Antes de utilizar o gerador, deve ler e compreender todo o manual!



A utilização do gerador sem estar corretamente informado do seu funcionamento e das suas normas de segurança, implica perigos para o utilizador e instalações.
Não permita que ninguém utilize o gerador, sem estar habilitado para tal.

A gasolina é explosiva e inflamável!



Não reabastecer com o gerador em funcionamento.
Não reabastecer se há presença de chamas ou se o utilizador está a fumar.
Limpar os derrames de gasolina.
Antes de reabastecer, primeiro deixar o gerador arrefecer.
Utilizar sempre vasilhames homologados para a gasolina.
Não utilize o gerador em atmosferas potencialmente explosivas, instalações de gás ou similares. Consulte sempre os responsáveis de segurança.

As emissões do motor contêm monóxido de carbono venenoso!



Nunca utilizar o gerador dentro de uma habitação, garagens, túneis, adegas ou qualquer outro lugar sem ventilação.
Não utilizar o gerador perto de janelas ou portas, onde os gases emitidos podem entrar no interior.
O escape expulsa do motor o monóxido de carbono venenoso, o qual não pode ser visto nem cheirado, pois é muito perigoso.

Atenção aos riscos elétricos!



Não manusear o gerador com as mãos molhadas.
Não expor o gerador à chuva, humidade ou neve.
Verificar sempre o estado dos fios e conexões elétricas, e se os equipamentos a conectar estão em bom estado de funcionamento.
Conectar a tomada terra do gerador.

2 Localização das etiquetas de segurança e utilização:

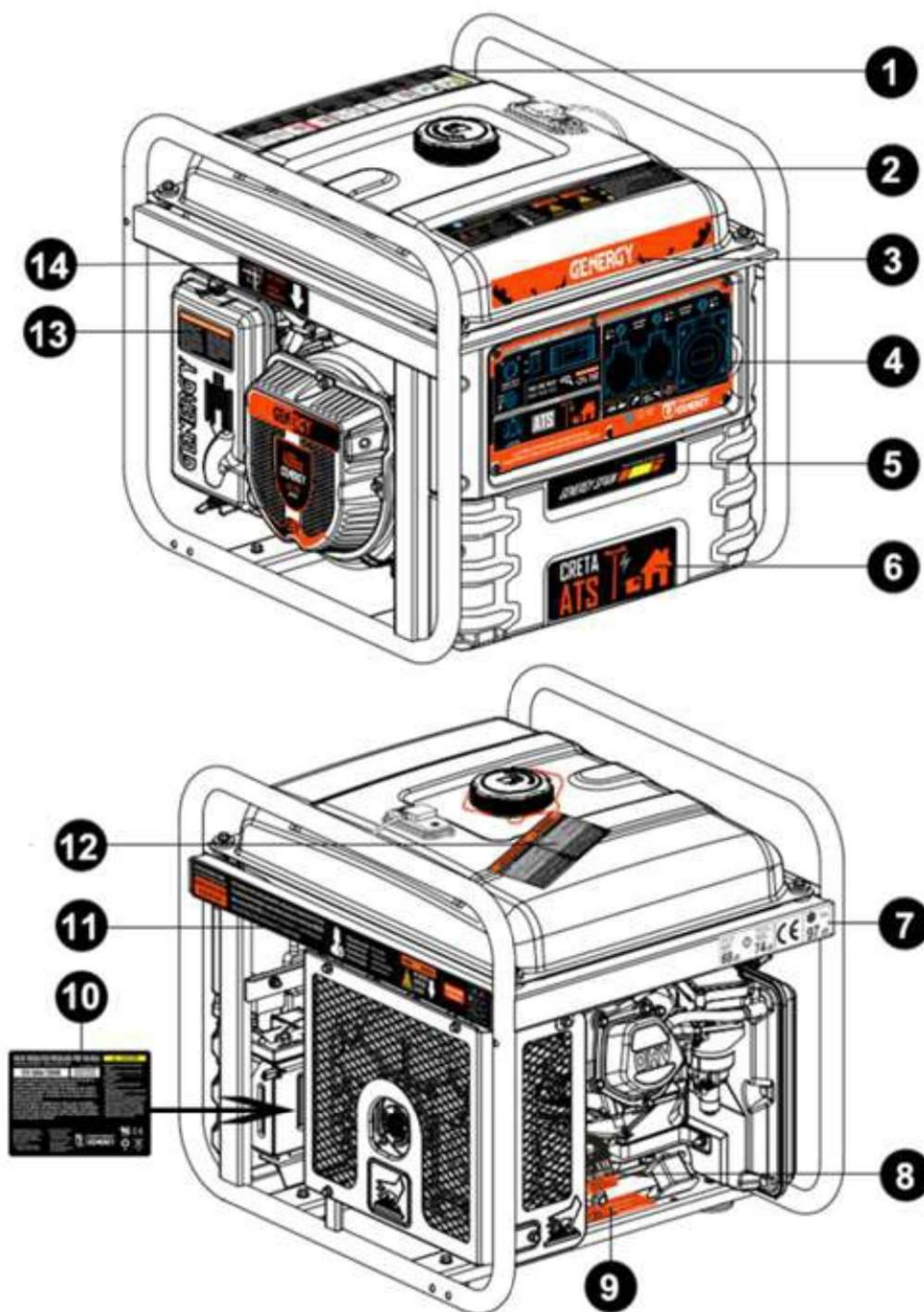

1-Especificações-Guia rápido de funcionamento	2-Avisos de segurança	3-Marca	4-Painel de controle
5-Marca	6-Modelo	7-Nível de ruído	8-Aviso de óleo
9-Info alarme do óleo	10-Info bateria	11-Pós-venda-Perigo alta temperatura no escape	12-Aviso de primeira colocação em funcionamento
13-Info filtro de ar	14-Info válvula de combustível		

3 Identificação dos componentes:

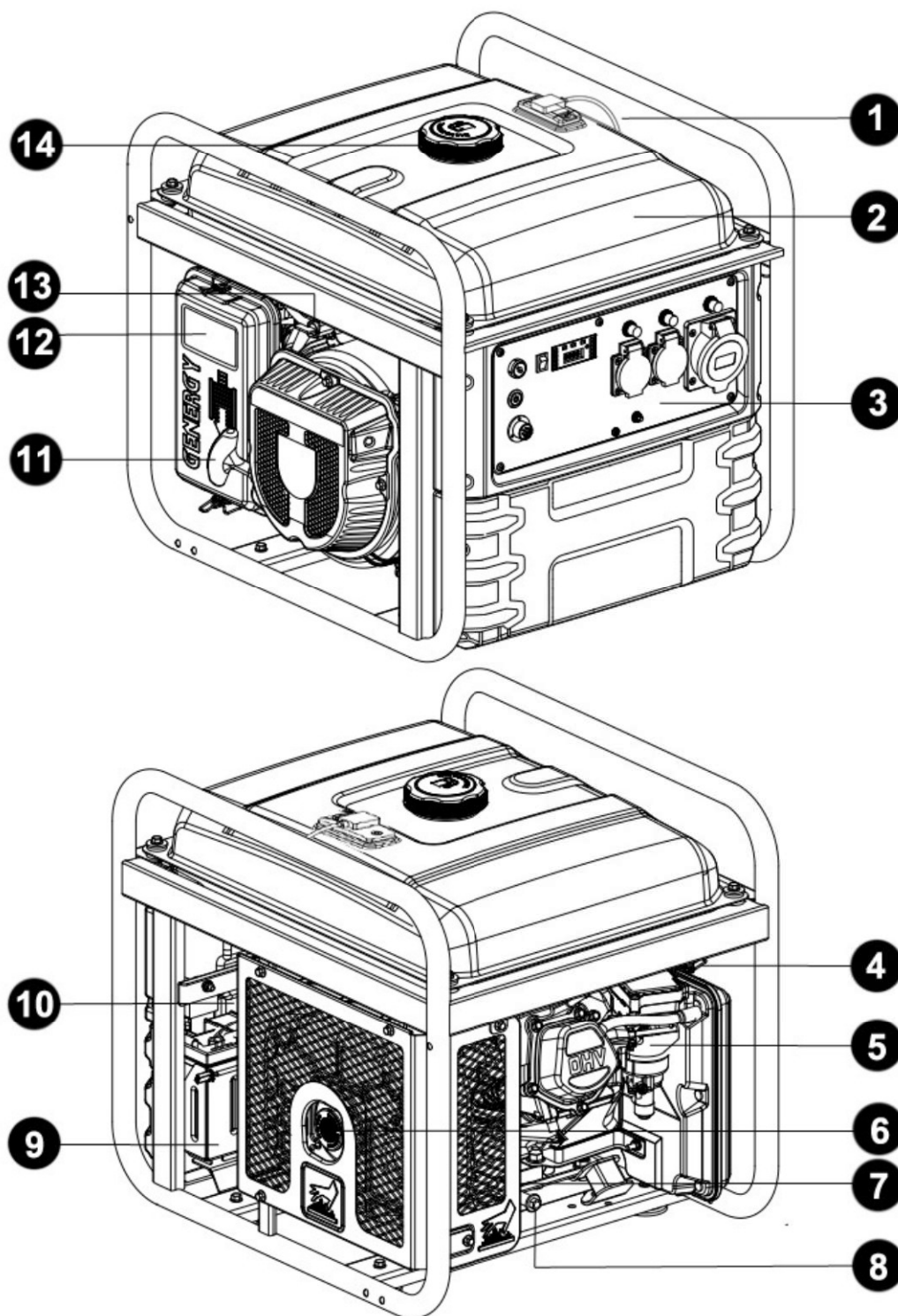

1-Visor do nível de combustível	2-Depósito combustível	3-Painel de controlo	4-Estrangulador de ar
5-Carburador	6-Escape	7-Tampão óleo do motor	8-Parafuso drenagem do óleo do motor
9-Bateria	10-Módulo inversor	11-Arranque manual	12-Filtro do ar
13-Válvula de combustível		14-Tampão do depósito	

3.1 Painel de controlo

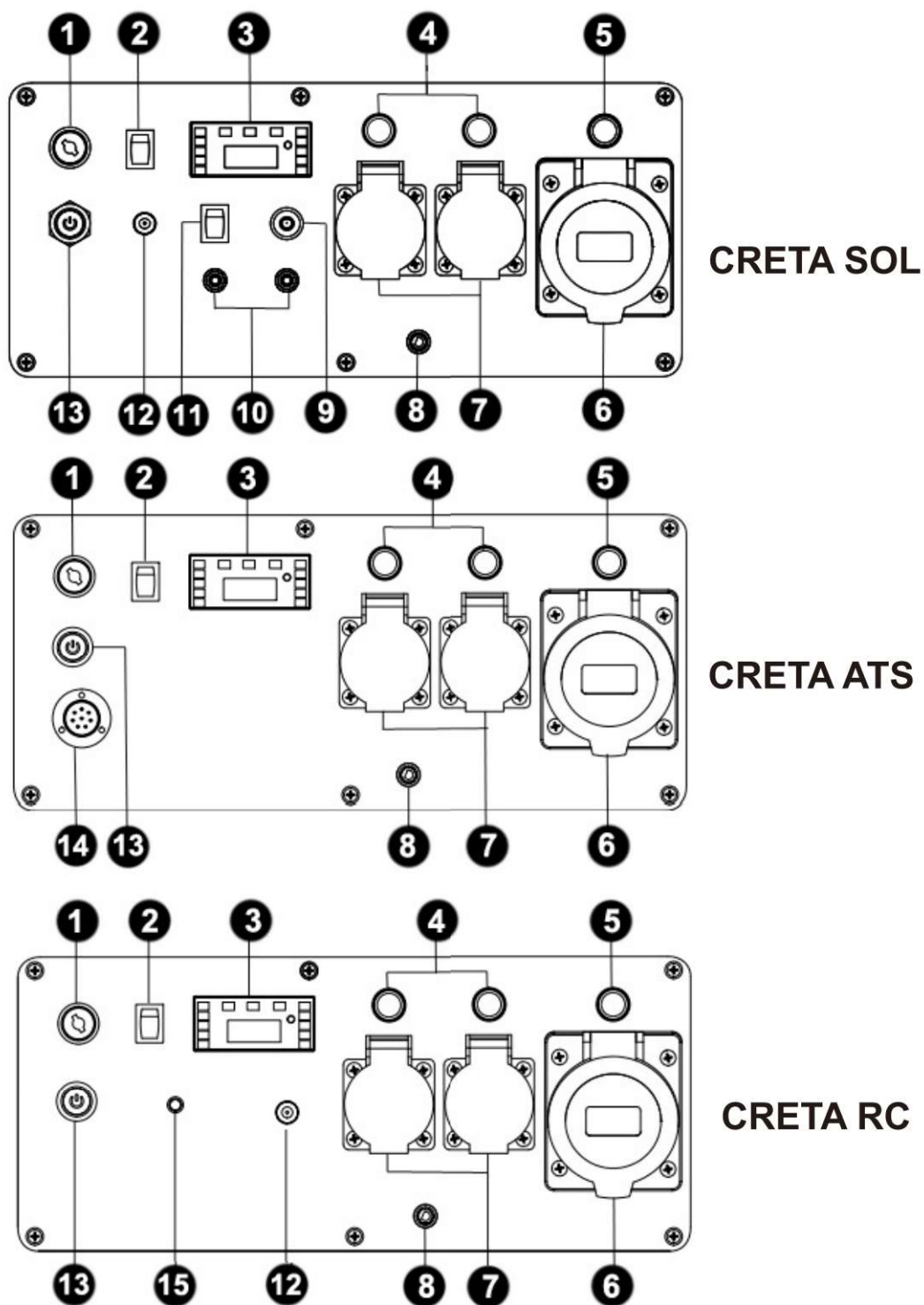

1-Interruptor geral (GENERAL SWITCH)	2-Interruptor modo ECO
3-Visor de V-Hz-H-Carga	4-Disjuntor 16A
5-Disjuntor de 32A	6-Tomada 32A IP44
7-Tomadas 16A IP44	8-Conexão terra
9-Indicador modo automático SOL	10-Contacto de arranque e paragem (NA)
11-Interruptor de modo automático SOL	12-Fonte de alimentação 12V para manutenção da bateria
13-Botão de arranque	14-Comunicação do quadro de transferência (ATS)
15-Indicador de controlo remoto	

4 Verificações antes de colocar em funcionamento:

4.1 Ligações da bateria

1. Antes de conectar a bateria, verifique se o interruptor geral está na posição “OFF”.
2. Identifique os conectores rápidos do gerador e da bateria e una-os, de acordo com a imagem abaixo.

 **NOTA:** Verifique se a união entre os conectores é completa.

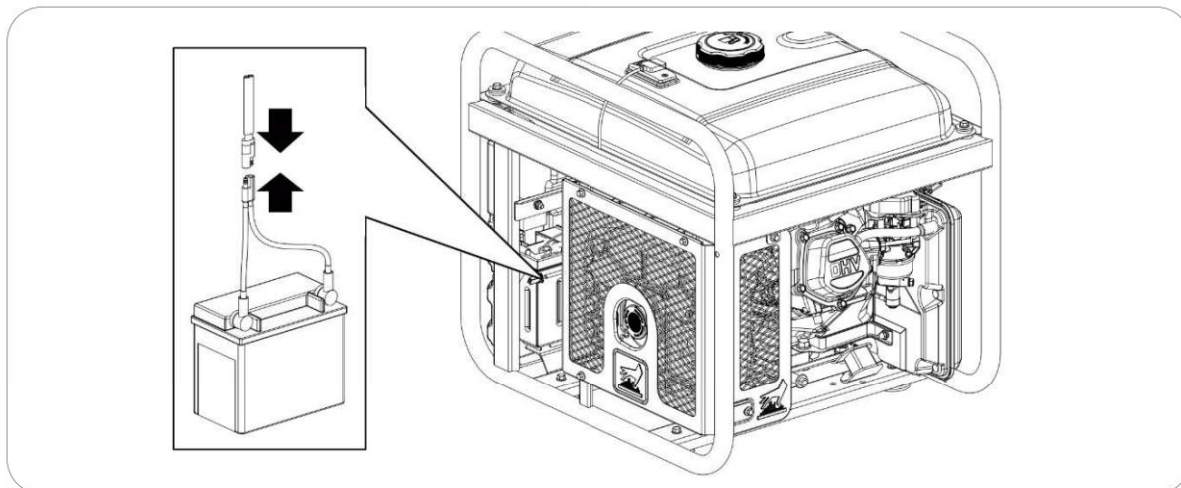

4.2 Montagem dos pés de apoio (CRETA ATS – CRETA SOL)

Instalar os pés de apoio com os parafusos e porcas fornecidas e de acordo com a imagem abaixo:

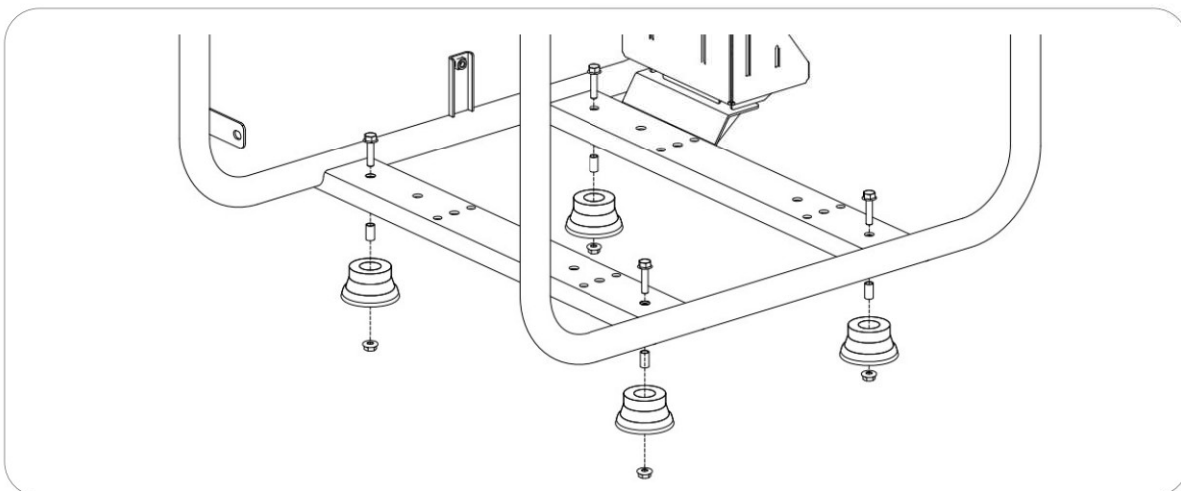

 **NOTA:** Não utilize o gerador sem os pés de apoio devidamente instalados. Eles têm como finalidade absorver as vibrações do equipamento durante o seu funcionamento, evitando assim possíveis danos provocados por tensões e solavancos.

4.3 Montagem do kit de transporte (CRETA-RC)

1. Instale as rodas com os pernos, anilhas e passadores, de acordo com a imagem abaixo:

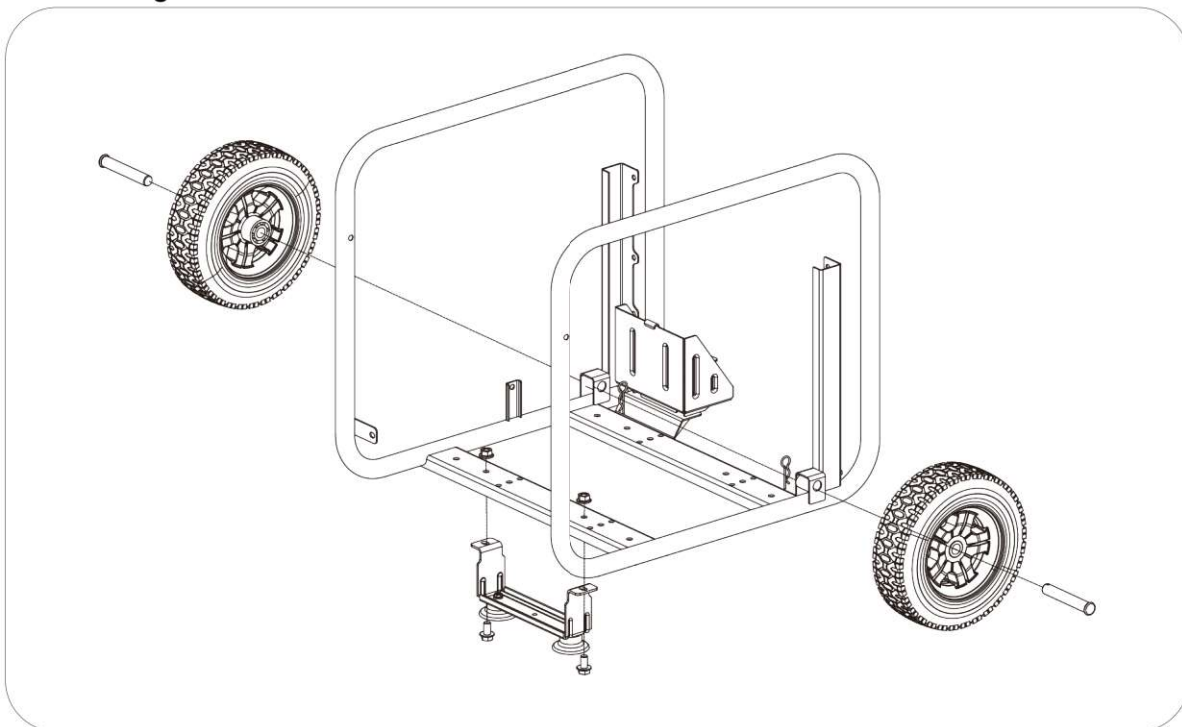

2. Instalar a manga de transporte utilizando os acessórios de fixação fornecidos, e segundo a imagem abaixo:

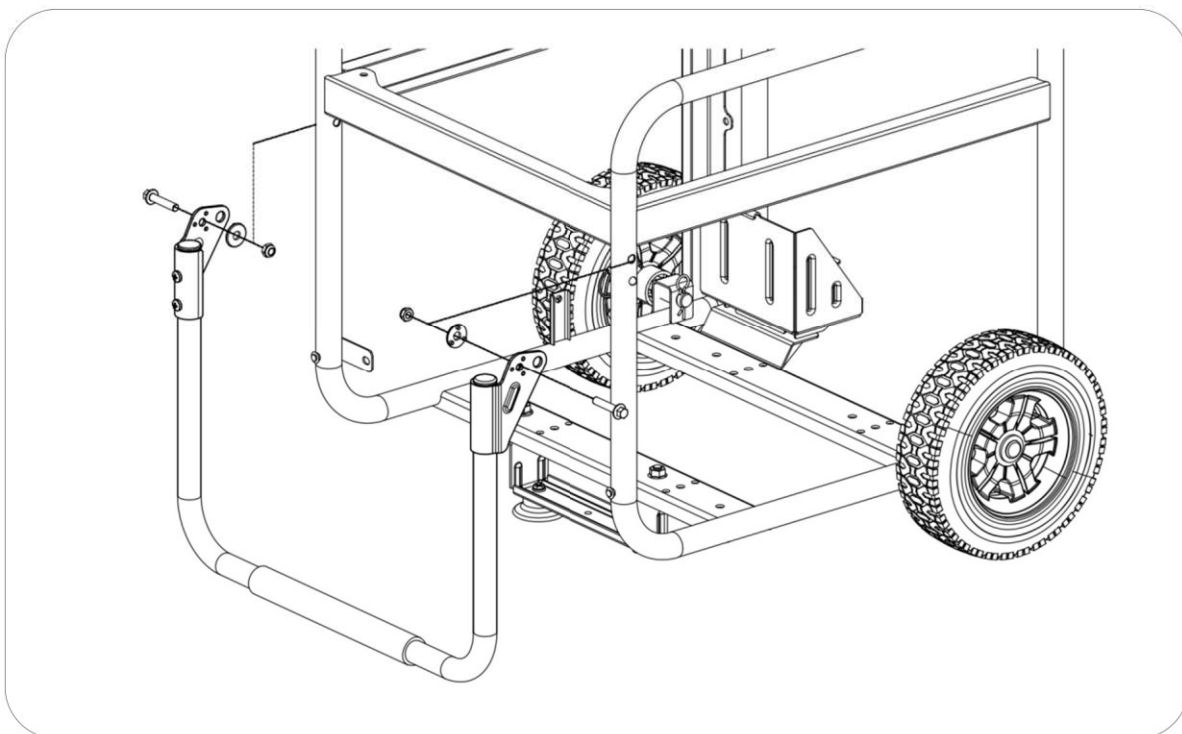

NOTA: Não utilize o gerador sem os pés de apoio devidamente instalados. Para além de facilitarem o transporte, têm como finalidade absorver as vibrações do equipamento durante o seu funcionamento, evitando assim possíveis danos provocados por tensões e solavancos.

4.4 Colocação e verificação do óleo

NOTA: De origem, o gerador é entregue sem óleo. **Não tente colocar o gerador em funcionamento, sem primeiro colocar o óleo no motor!**

1. Assegurar se o gerador está numa superfície perfeitamente plana e nivelada, para que não haja erro de leitura do nível de óleo no motor.
2. Retirar o tampão com nível do óleo e coloque o óleo no motor pelo orifício de acesso, até atingir (sem ultrapassar) o limite superior (MAX) do nível (ver imagem abaixo):

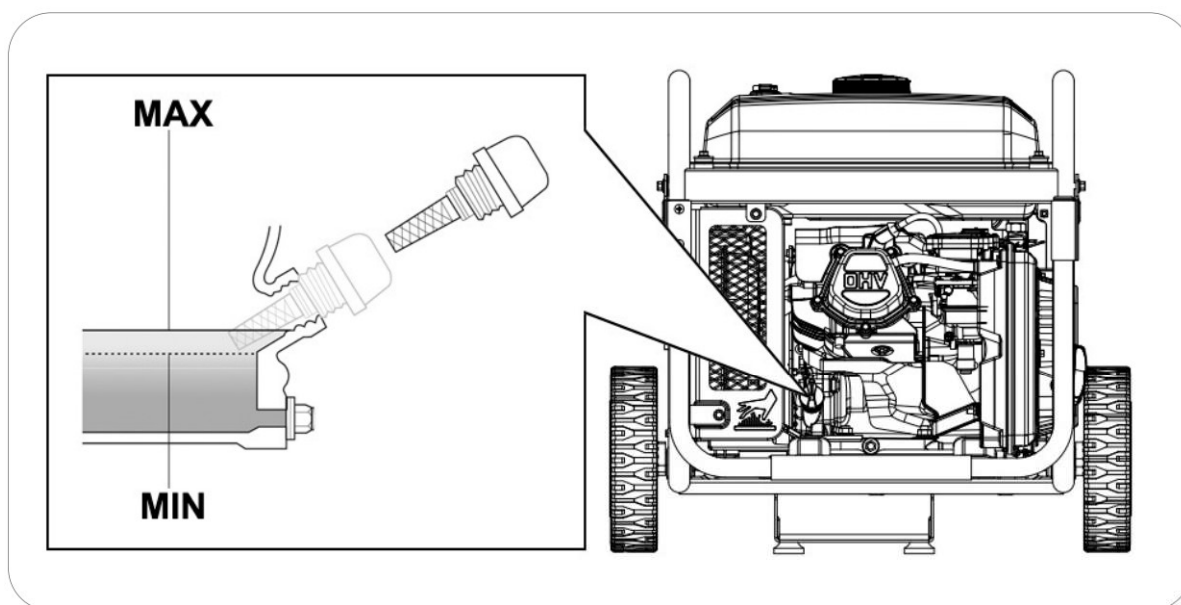

A quantidade indicativa de óleo a colocar para um nível correto é de 1.1L.

Utilizar óleo de motor a 4 tempos de boa qualidade SAE10W30 ou SAE10W40. A classificação do óleo recomendado deve ser API "SJ" (USA) ou ACEA "A3" (EUROPA) ou mais atuais (ver especificações na embalagem).

NOTA: Tenha em consideração que o motor pode consumir um pouco de óleo durante o seu funcionamento. Por isso, antes de cada utilização, verifique sempre o nível de óleo e reabasteça se necessário.

NOTA: Nunca utilizar óleos velhos, sujos, em mau estado ou de especificações desconhecidas (grau e qualidade). Não misture óleos de diferentes tipos.

4.5 Colocação e verificação do combustível

- ☐ **NOTA:** Utilizar apenas gasolina sem chumbo (86 Octanas ou superior).
- ☐ **NOTA:** Nunca utilizar gasolina velha, contaminada ou misturada com óleo/gasolina.
- ☐ **NOTA:** Evitar a entrada de sujidade ou água no depósito de combustível.
- ☐ **NOTA:** Não utilizar uma mistura de gasolina com etanol ou metanol, caso contrário, pode danificar seriamente o motor.

Retirar o tampão do depósito de combustível, rodando em sentido contrário aos ponteiros do relógio. Reabasteça de gasolina sem atingir o nível máximo do depósito (MAX), de acordo com a imagem abaixo. A capacidade aproximada do depósito é de 24 litros

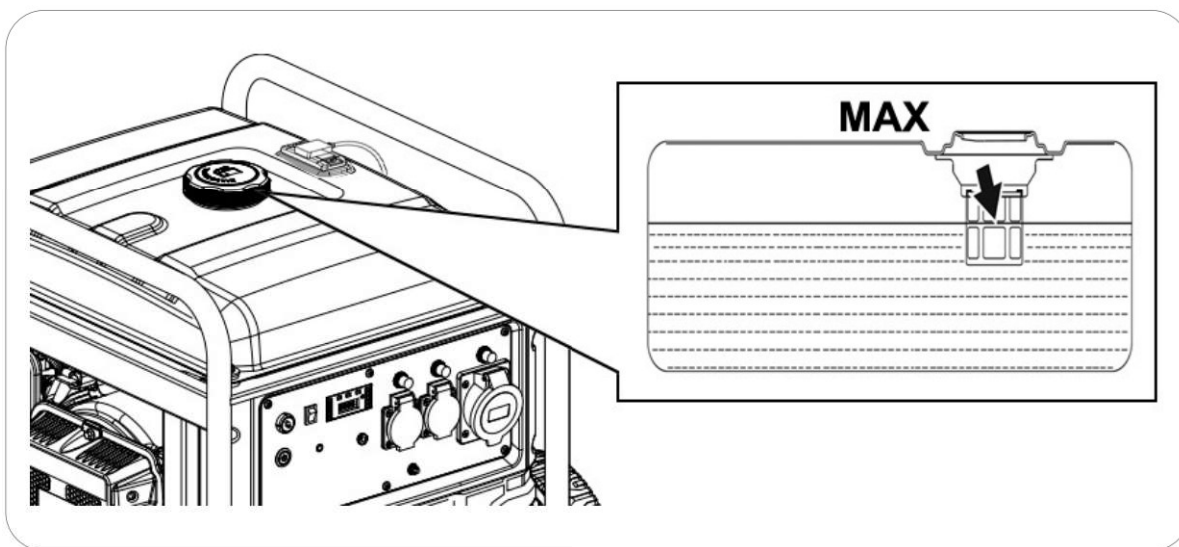

- ⚡ **PERIGO:** A gasolina é extremamente explosiva e inflamável. No momento de reabastecimento, é totalmente proibido fumar, fazer fogo ou gerar qualquer tipo de chama. Tenha o mesmo cuidado no local onde armazena o combustível.
- ⊘ **AVISO:** Manter o combustível fora do alcance das crianças.
- ⊘ **AVISO:** Evitar derrames de combustível ao reabastecer (antes de novo arranque do motor, limpar possíveis derrames).
- ⊘ **AVISO:** Não encha demasiado o depósito de combustível (não superar o nível máximo). Depois de reabastecer, assegurar se o tampão do depósito de combustível está devidamente colocado e fechado.
- ⊙ **PRECAUÇÃO:** Evitar o contacto com a pele e não respirar os vapores do combustível.

5 Arranque do gerador:

5.1 Arranque elétrico

1. Desconectar das tomadas de alimentação todos os equipamentos ou assegurar que o seu interruptor geral está na posição “OFF”. O arranque do gerador tem de ser feito sem equipamentos à carga.
2. Rode a válvula de combustível para a posição “ON”.

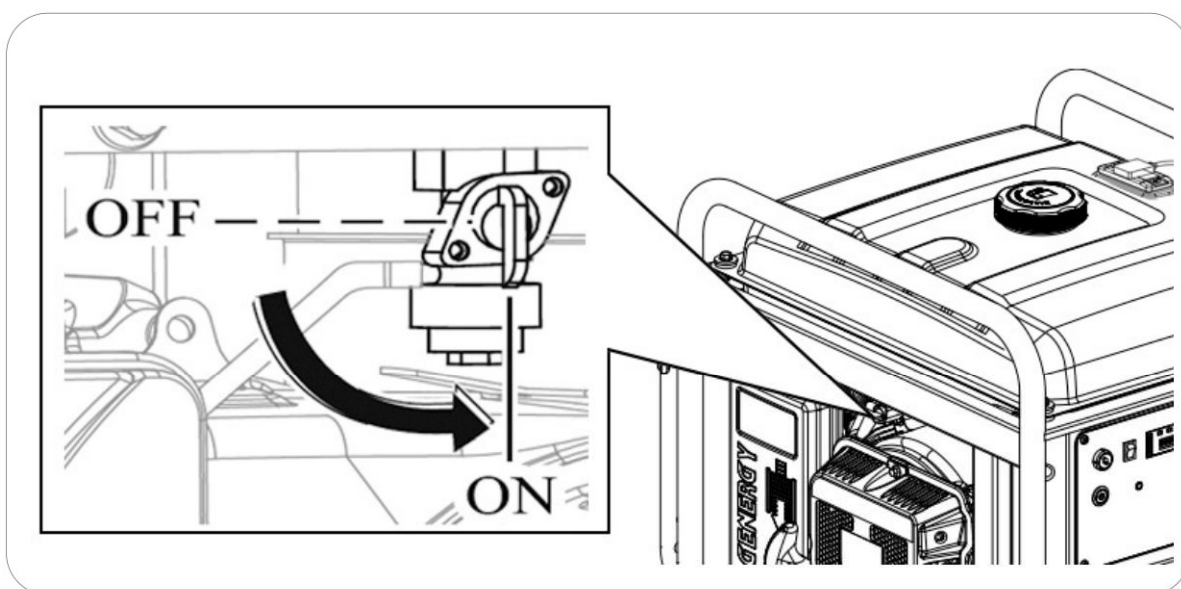

3. Rode a chave do interruptor geral (GENERAL SWITCH) para a posição “ON”.

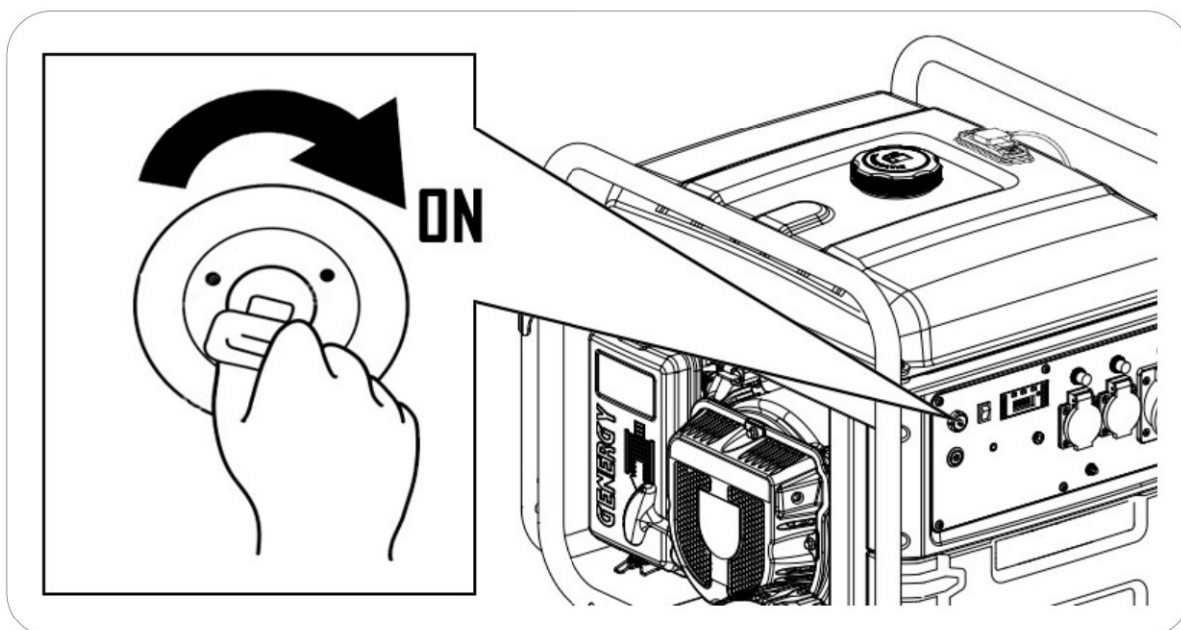

4. Pressione o botão “START”.

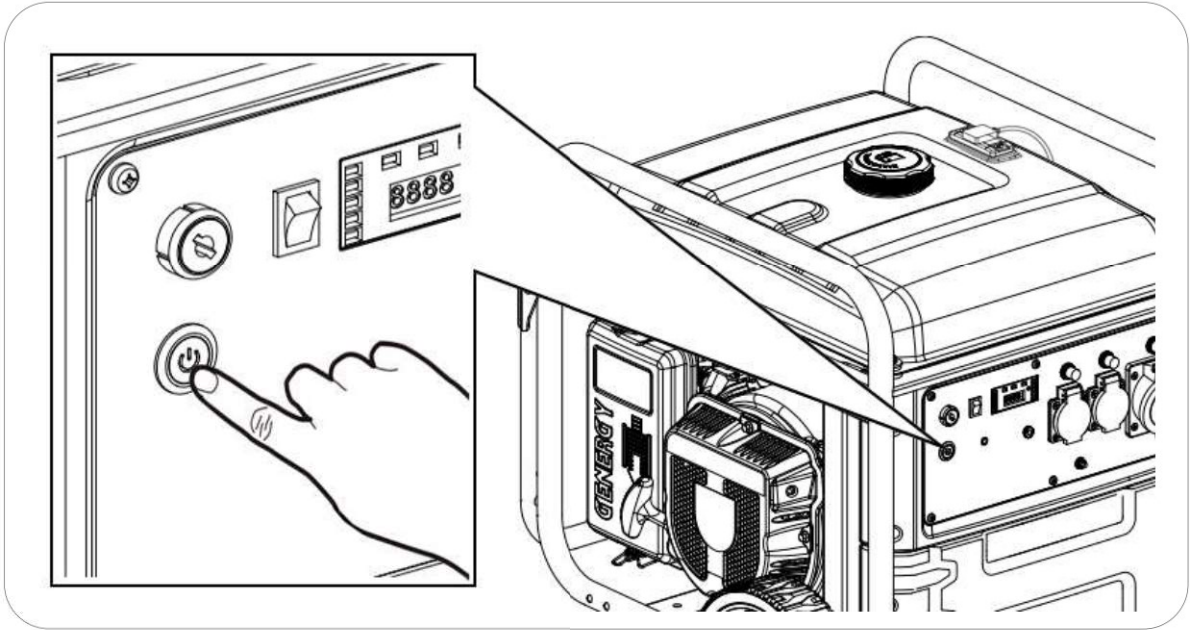

NOTA: Na primeira tentativa de arranque, se o gerador falhar, automaticamente realizará cinco novas tentativas de arranque. Apenas espere.

NOTA: Se o gerador não arrancar durante as seis tentativas programadas, pode pressionar novamente o botão “START” para realizar outra sequência de arranques.

NOTA: Na primeira colocação em funcionamento de um gerador com muito tempo em armazém, a bateria pode estar com a carga baixa. Se for o caso, pode carregar a bateria a partir de uma tomada de alimentação externa (ver capítulo 6.4). Também pode arrancar o gerador manualmente, já que a bateria é carregada durante o seu funcionamento.

5.2 Arranque manual

1. Desconectar das tomadas de alimentação todos os equipamentos ou assegurar que o seu interruptor geral está na posição "OFF". O arranque do gerador tem de ser feito sem equipamentos à carga.
2. Rode a válvula de combustível para a posição "ON".

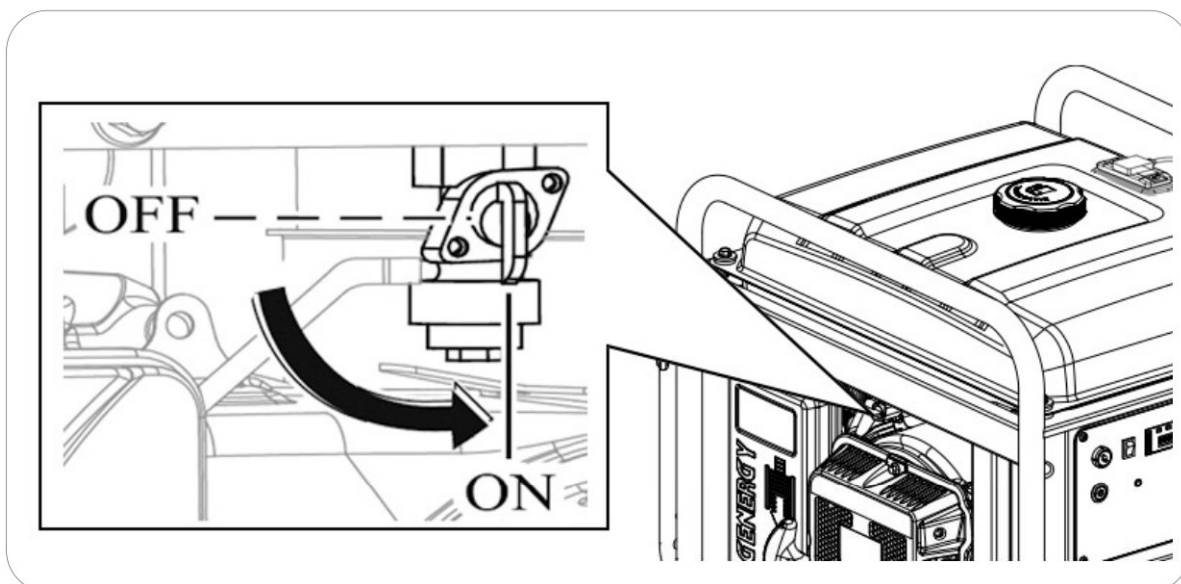

3. Rode a chave do interruptor geral (GENERAL SWITCH) para a posição "ON".

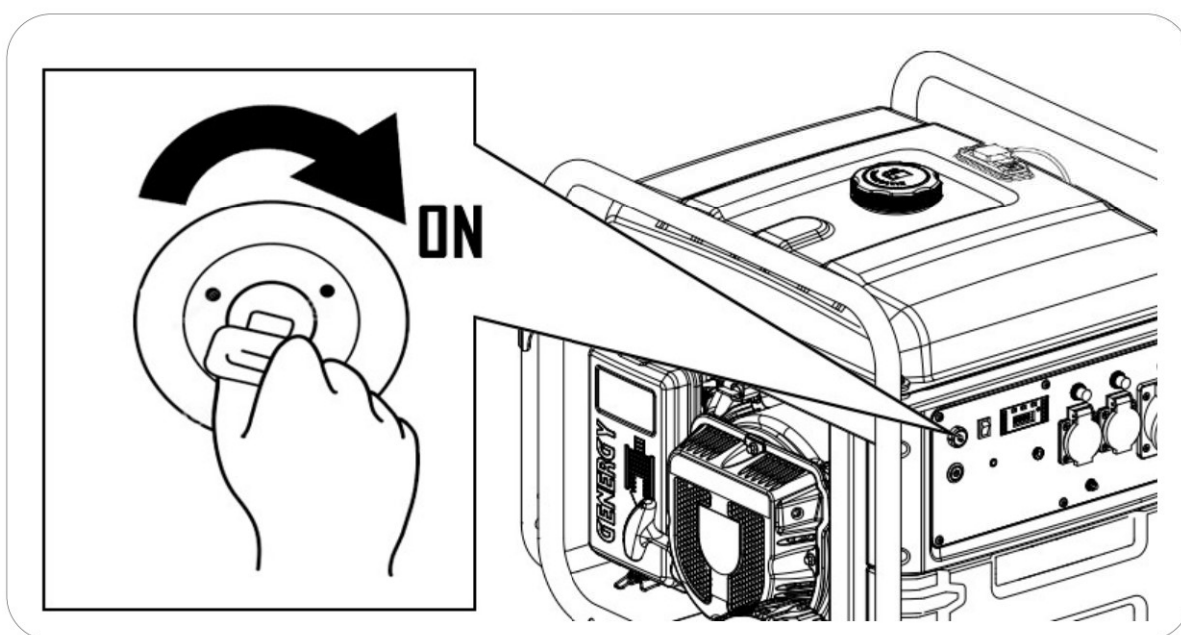

4. Mova o estrangulador para a esquerda, posição de ar fechado, segundo a imagem abaixo. Esta posição enriquece a mistura da gasolina e torna mais fácil o arranque quando o motor está ainda frio.

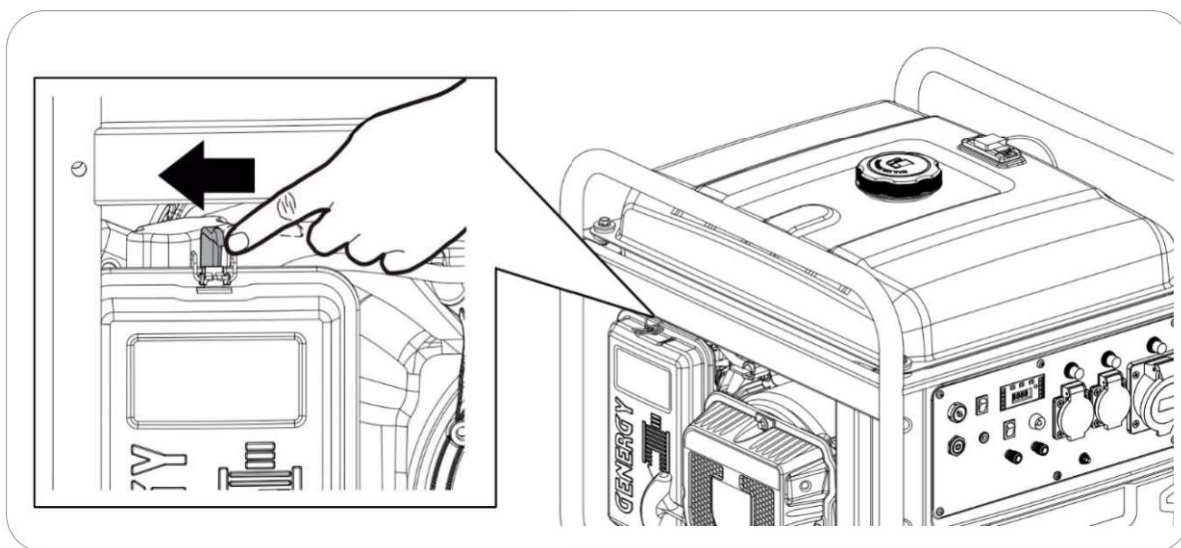

Se o motor deixou de funcionar há pouco tempo e se ainda estiver quente, o procedimento do estrangulador pode não ser necessário.

5. Suavemente, agarre o punho e puxe a corda de arranque até ao final para estimar o seu curso máximo (e para evitar dano quando puxar energeticamente). Depois deixe a corda recolher.
6. Suavemente, puxe de novo a corda de arranque até encontrar uma leve resistência, e então deixe a corda recolher. Seguidamente, puxe a corda de modo energético para arrancar o motor.

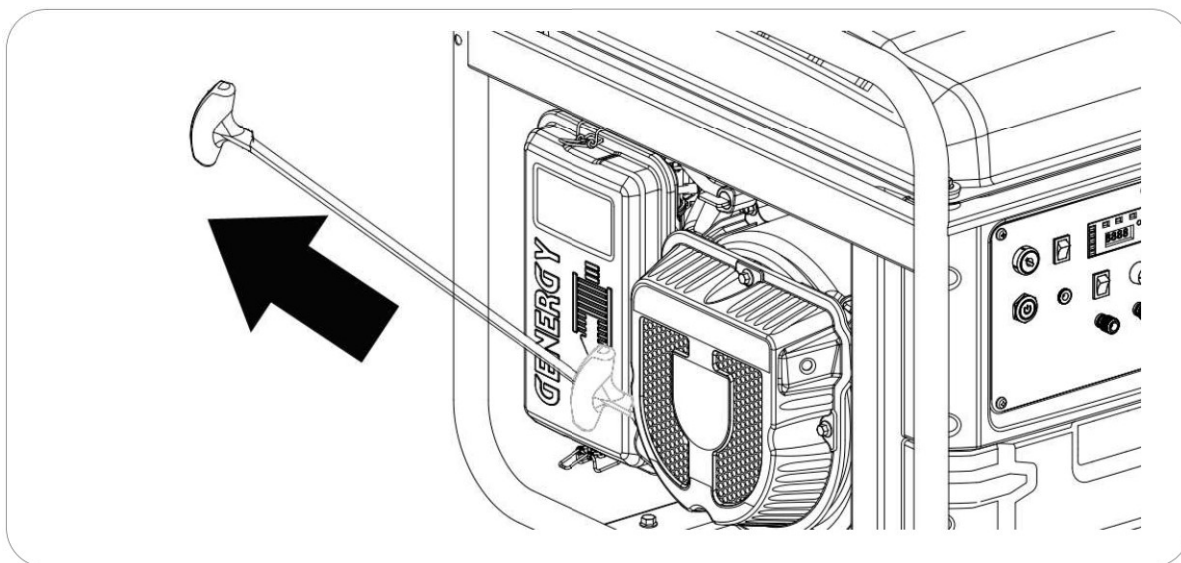

NOTA: Se o final do curso da corda de arranque é atingido de modo abrupto, a mola de retrocesso do arrancador ou a própria corda podem danificar-se. Tal não está coberto pela garantia.

NOTA: Após puxar a corda, não solte deliberadamente o punho, evitando assim danos na máquina por impacto do mesmo no gerador. Controlar o punho de modo firme até que a corda esteja totalmente recolhida.

NOTA: Nunca puxar a corda de arranque com o gerador em funcionamento.

7. Logo que o gerador tenha arrancado, lentamente mova o estrangulador para a direita, posição de ar aberto, de acordo com a imagem abaixo. O motor começará a funcionar de modo estável e estará pronto para fornecer energia a equipamentos.

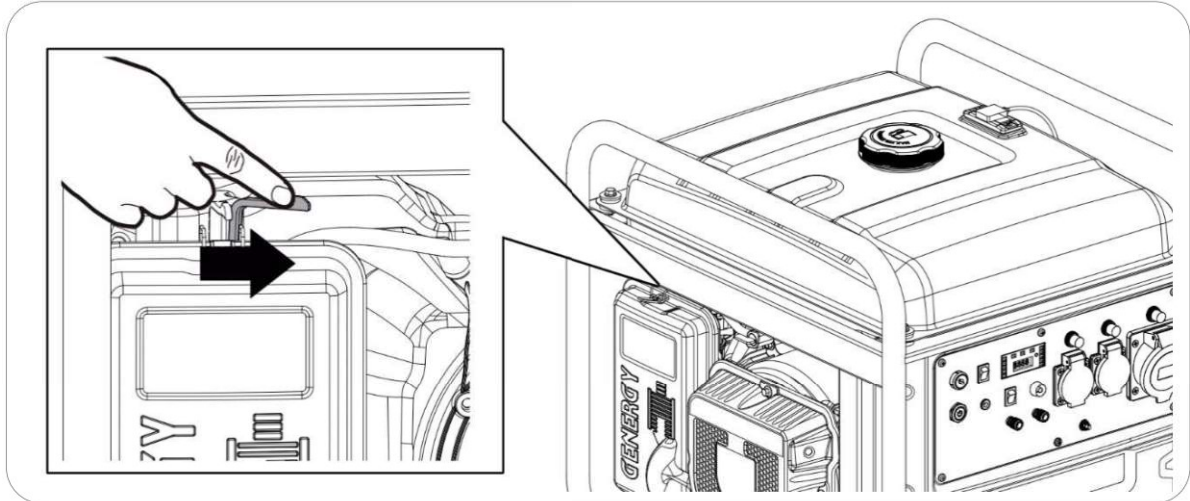

NOTA: Não deixar o estrangulador numa posição intermedia, pois a mistura seria demasiado rica e provocaria um funcionamento anormal.

5.3 Paragem do gerador

1. Desconectar todos os equipamentos conectados ao gerador.
2. Pressione o botão "START-STOP" para desligar o gerador.
3. Rode o interruptor geral (GENERAL SWITCH) para a posição "OFF".
4. Rode a válvula de combustível para a esquerda, posição de fechado.

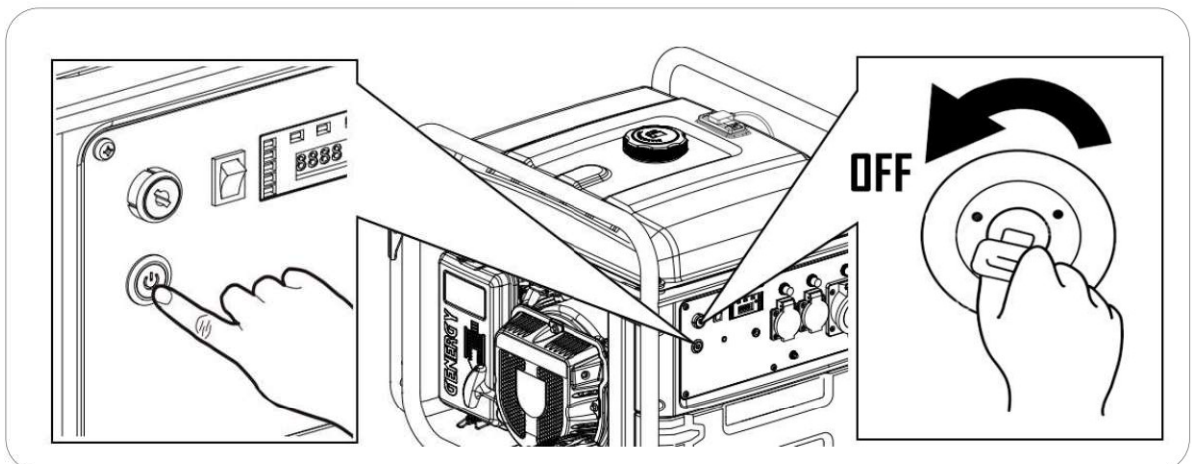

5.4 Arranque por controlo remoto (CRETA RC)

Com o modelo CRETA RC é possível arrancar remotamente e sem fio até uma distância máxima de 50m, por comando de controlo remoto.

NOTA: O sistema de controlo remoto não está incluído nos modelos CRETA SOL e CRETA ATS e não pode ser instalado como opcional.

1. Rode a válvula de combustível para a posição "ON".

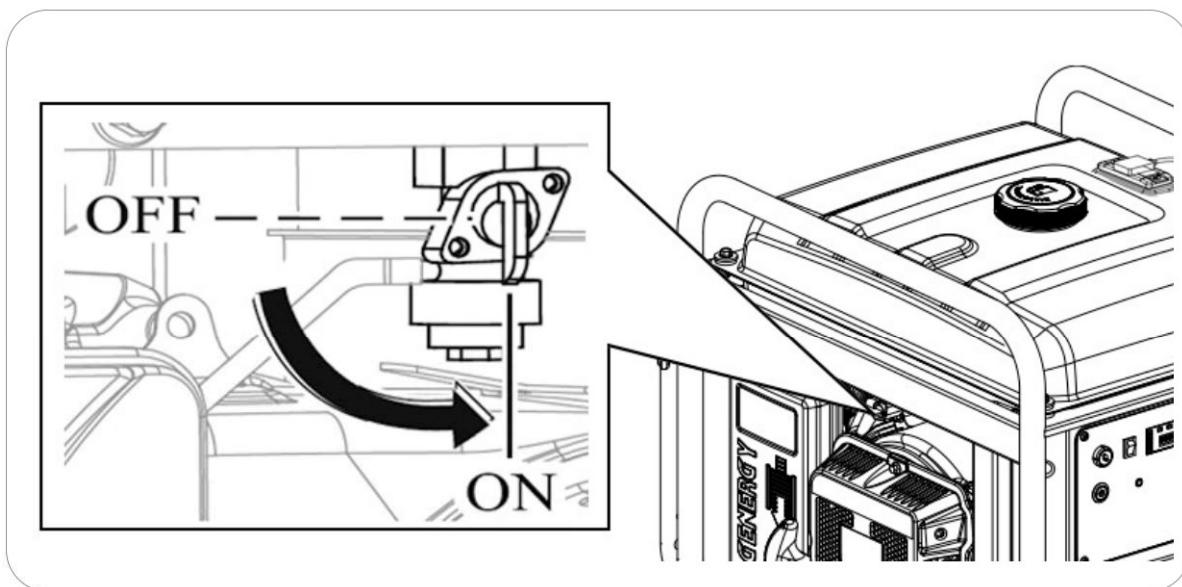

2. Rode a chave do interruptor geral (GENERAL SWITCH) para a posição "ON".

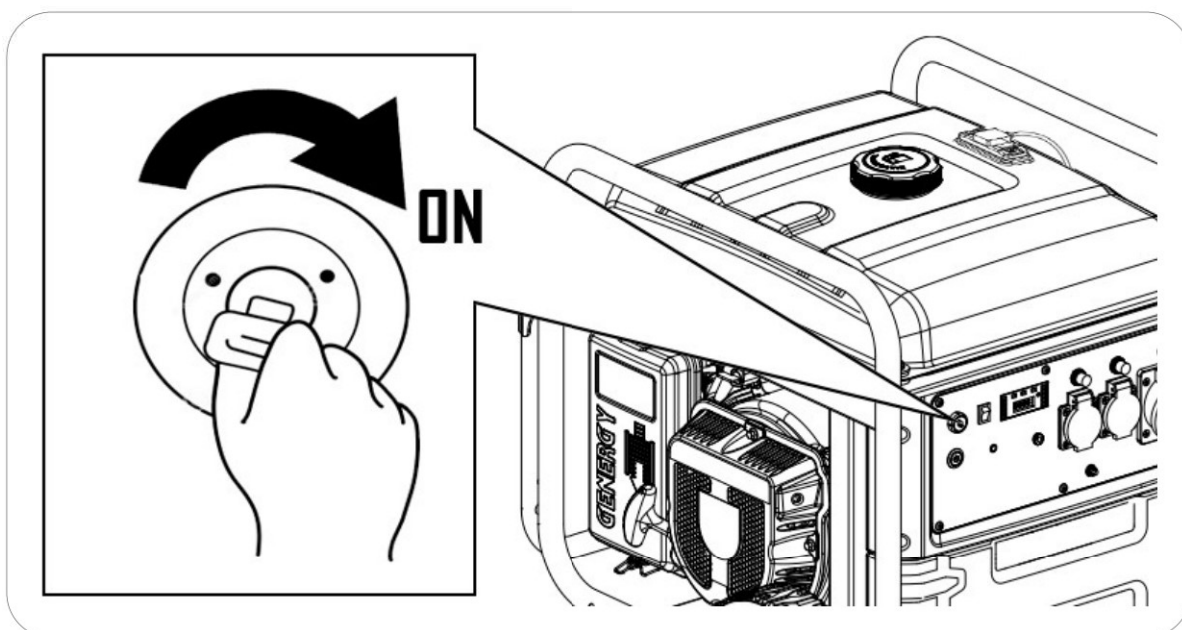

3. No comando de controlo remoto, pressione o botão “ON” **por um segundo**. O gerador iniciará o processo de arranque automático.

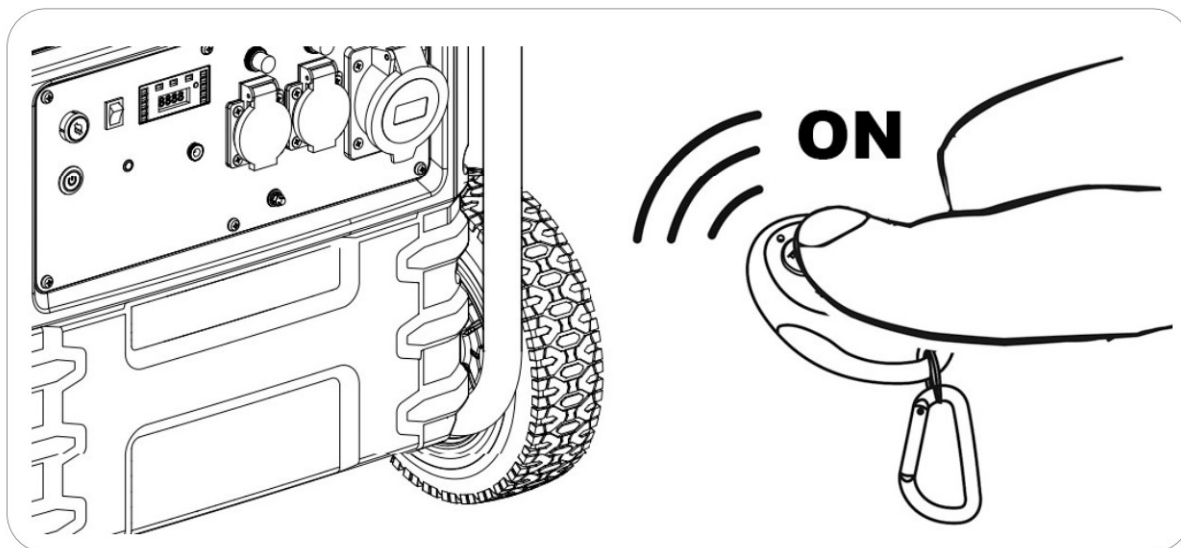

NOTA: Não manter o botão “ON” do controlo remoto pressionado. Apenas pressione por um segundo, aproximadamente.

Na primeira tentativa de arranque, se o gerador falhar, automaticamente realizará 5 novas tentativas de arranque. Apenas espere.

Se o gerador não arrancar durante as tentativas programadas, pode pressionar novamente o botão “ON” no comando de controlo remoto para realizar outra sequência de arranques.

NOTA: Este gerador tem um estrangulador automático, de modo que não é necessário realizar qualquer posicionamento do estrangulador para facilitar um arranque a frio.

NOTA: Na primeira colocação em funcionamento de um gerador com muito tempo em armazém, a bateria pode estar com a carga baixa. Neste caso, pode carregar a bateria a partir de uma tomada de alimentação externa ou recorrendo do alternador do gerador. Para mais informação ver capítulo 6.4.

NOTA: Se o comando não funciona ou não funciona de modo correto, deve-se substituir a pilha.

Função OPD (Output power delayed). Até 20 segundos após o arranque, o gerador não gera eletricidade para as tomadas. Deste modo, assegura-se que o gerador arranca sem equipamentos em carga.

5.5 Paragem por controlo remoto

No comando de controlo remoto, pressione o botão "OFF".

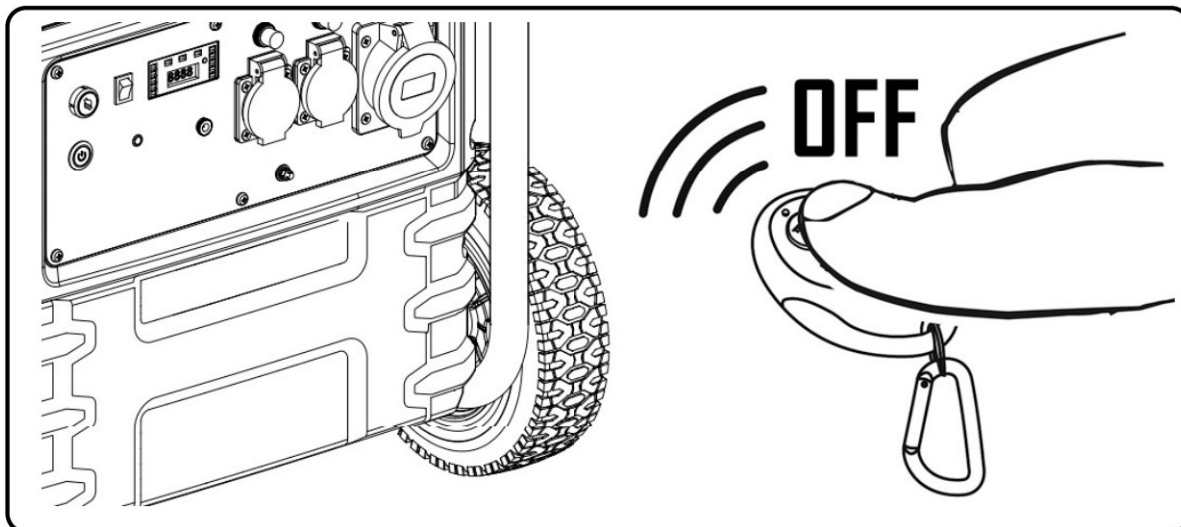

NOTA: Caso não utilize o gerador nas próximas 12 horas, feche a válvula de gasolina e rode a chave do interruptor geral (GENERAL SWITCH) para a posição "OFF". Esta ação previne a descarga da bateria durante o tempo de inatividade.

5.6 Sincronizar um novo comando de controlo remoto

NOTA: Para sincronizar um segundo comando de controlo remoto — sem cancelar um já existente — siga os passos de 1 a 5, mais ignore o passo 3. Tenha presente que apenas 2 comandos de controlo remoto podem ser sincronizados ao mesmo tempo.

NOTA: Para sincronizar um novo comando de controlo remoto — cancelando um já existente — siga os passos de 1 a 5, incluindo o passo 3.

1. Rode a chave do interruptor geral (GENERAL SWITCH) para a posição "ON".
2. Pressione o botão "PILOT LAMP" por mais de 3 segundos até a luz azul se acender.
3. Pressione o botão "STOP" no botão do controlo remoto por mais de 1 segundo e o "PILOT LAMP" azul piscará.
4. Pressione o botão "START" no controlo remoto por mais de 1 segundo e o "PILOT LAMP" azul piscará.
5. Pressione o botão "PILOT LAMP" e mantenha pressionado até a luz apagar-se, e com isto um novo controlo remoto estará sincronizado.

6 Utilização do gerador e das suas proteções:

Para melhorar o desempenho do motor e prolongar a sua vida, recomenda-se um período de 20 horas de rodagem, sem forçar o motor com cargas que não excedam em 60% da capacidade máxima do gerador.

⊘ **AVISO:** Assegure a instalação da ligação Terra. Se tem dúvidas, consulte o seu eletricitista.

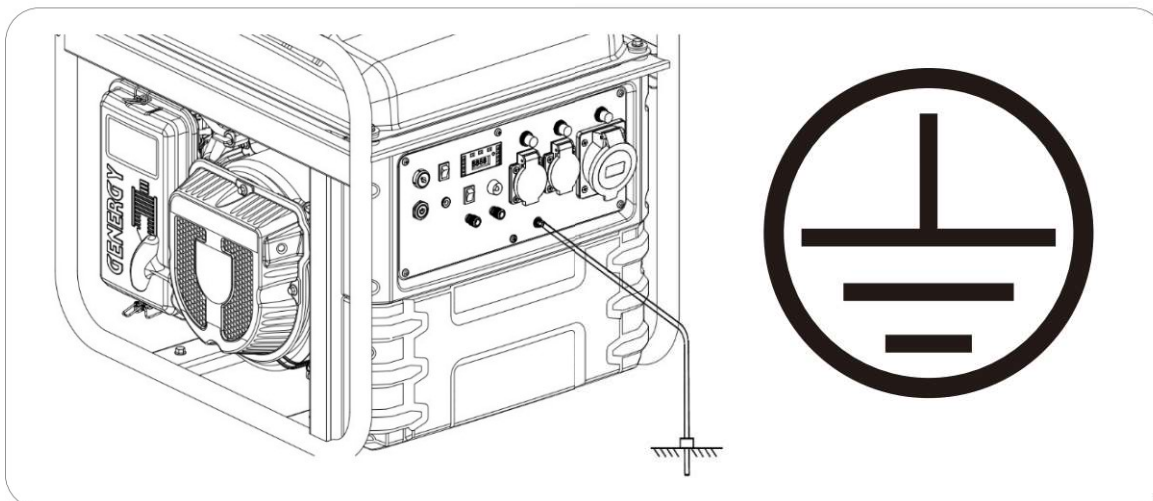

⊘ **AVISO:** Nunca conectar diretamente a tomada de saída do gerador a um edifício ou habitação (mesmo quando haja um corte da eletricidade da rede). O retorno da eletricidade da rede chocará com a tensão de saída do gerador e provocará danos graves no mesmo ou até um incêndio.

⊘ **AVISO:** Não conectar o gerador em paralelo com outros geradores, com o objetivo de somar as potências. Os geradores ficariam danificados e haveria um elevado risco de incêndio.

□ **NOTA:** Não conecte uma extensão ao tubo de escape.

□ **NOTA:** Quando se exige a utilização de um cabo de extensão, tem de se assegurar a sua boa qualidade e uma espessura adequada (consulte o seu eletricitista).

□ **NOTA:** Os equipamentos que têm um motor elétrico (compressores, bombas de água, serras, rebarbadoras, etc.) requerem até 3 vezes mais potência durante o seu arranque. Por exemplo, uma bomba de água de 500W requer 1500W para realizar o seu arranque. Portanto, confirme sempre as potências nominais dos equipamentos a conectar e assegure que não superam a potência máxima produzida pelo gerador, segundo esta recomendação.

⊘ **AVISO:** Antes de conectar os equipamentos ao gerador, confirmar se todos estão em boas condições de funcionamento.

Se um equipamento funciona de forma anormal, lento ou se desliga espontaneamente, pare de imediato o gerador e desconecte o equipamento.

6.1 Proteção de tomadas

O gerador tem disjuntores que protegem as tomadas de 16A e 32A de cargas superiores.

No caso de um pico de corrente acontecer numa tomada, o disjuntor irá cortar a corrente para evitar um sobreaquecimento ou fogo numa tomada ou ficha conectada.

- Uma tomada de 16A permite uma corrente máxima de 3680W (230Vx16A).
- Uma tomada de 32A permite uma corrente máxima de 7360W (230Vx32A).

Em caso de sobrecarga, em primeiro lugar, desconectar os equipamentos conectados.

Logo que os equipamentos estejam desconectados, reinicie a proteção contra sobrecarga movendo-a para a posição "ON", e assim restaurar a saída de corrente.

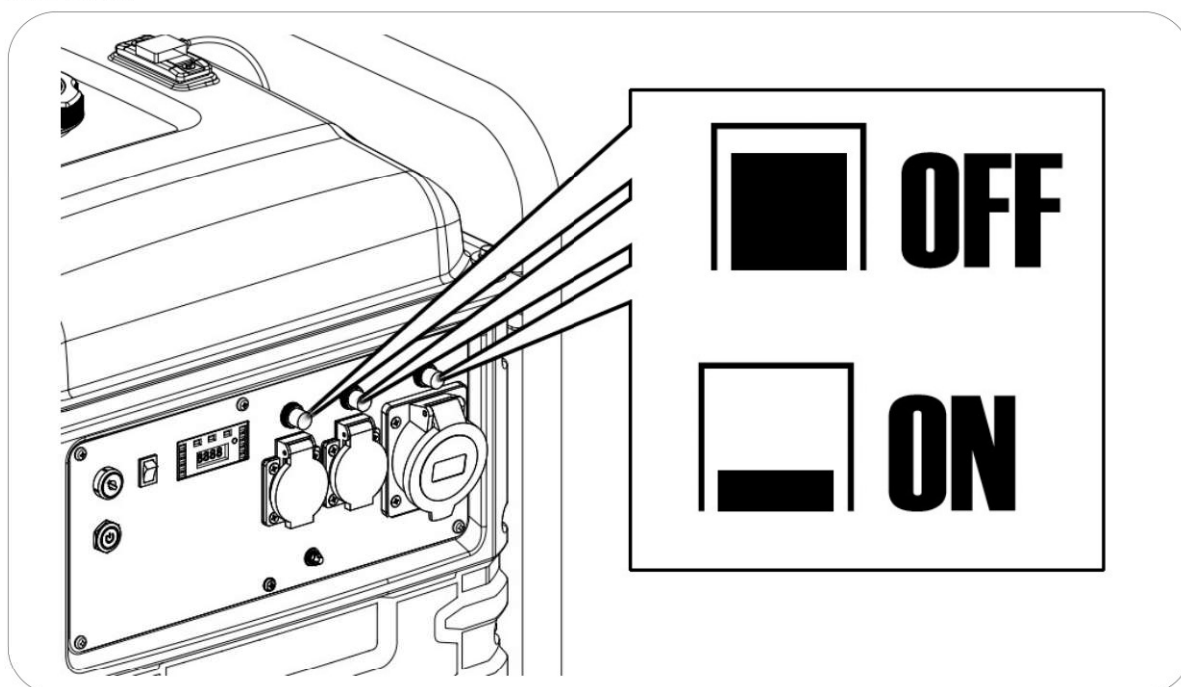

Se a proteção contra sobrecarga saltar quando os equipamentos estão a ser conectados, desista de conectá-los. O equipamento pode ter algum problema ou pode até exceder a capacidade máxima da tomada ou mesmo do próprio gerador.

Lembre-se que muitos equipamentos necessitam de um consumo adicional no arranque. Os equipamentos que têm um motor elétrico (compressores, bombas de água, serras, rebarbadoras ou outros) requerem até 3 vezes mais potência no seu arranque. Por exemplo, uma bomba de água de 1000W requer 3000W para realizar o seu arranque, de modo que precisaremos de um gerador de pelo menos 3000W.

Em certos refrigeradores estes cálculos podem ter resultados superiores.

6.2 Painel de controlo digital

Piloto central: Funcionamento correto

Após o gerador arrancar, liga-se e significa que o seu funcionamento é normal.

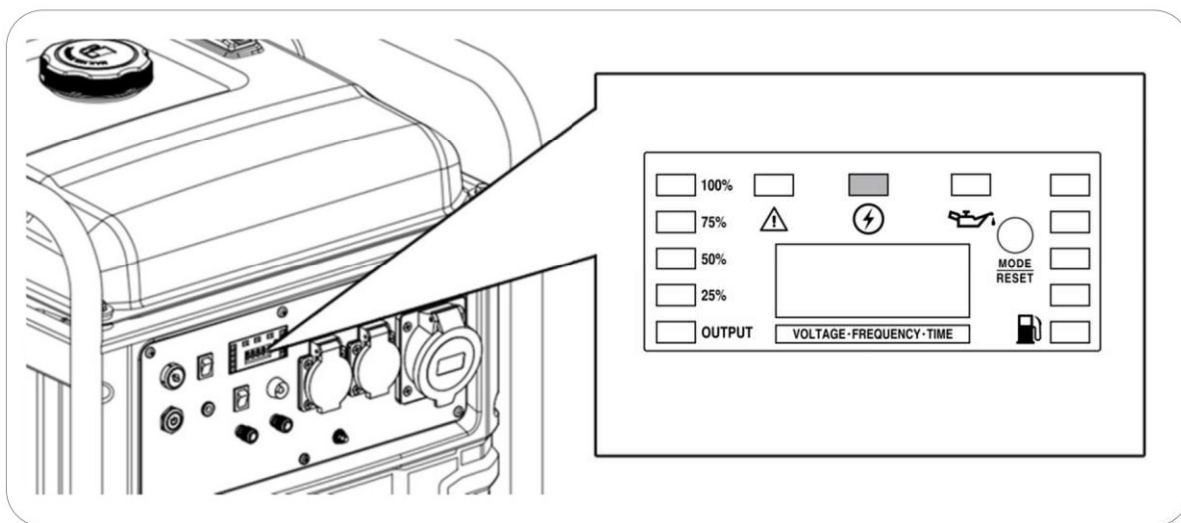

Piloto esquerdo: Gerador em sobrecarga

Se o gerador está sobrecarregado, o indicador liga-se. Neste caso, o gerador continuará em funcionamento, mas a saída de eletricidade será cortada.

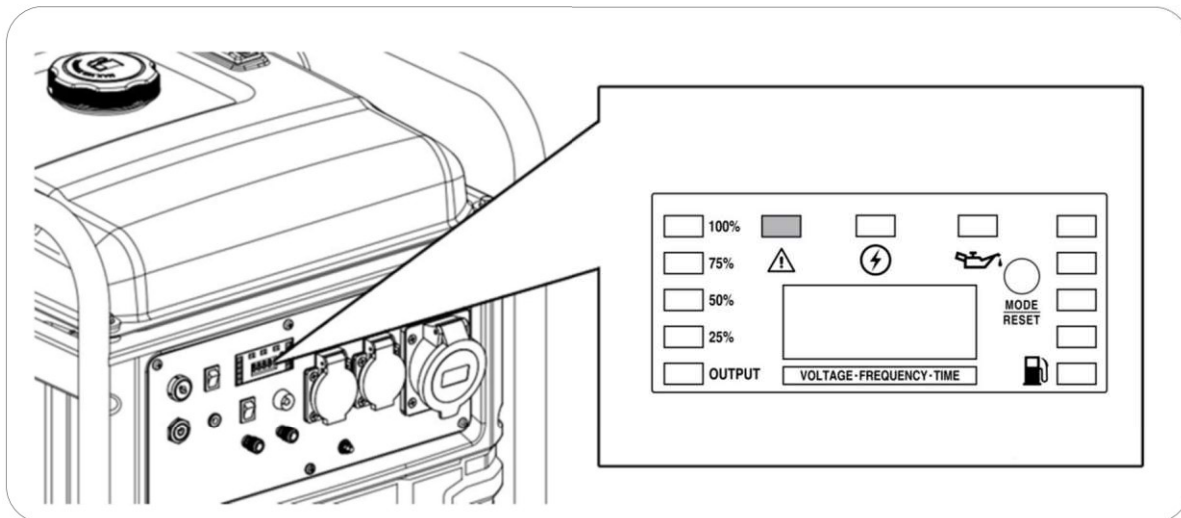

Em caso de sobrecarga, siga os seguintes passos:

1. Desconectar os equipamentos do gerador.
2. Pressionar o botão "RESET", de acordo com a imagem acima.
3. Conectar um outro equipamento que tenha um consumo menor do que a potência nominal gerada pelo gerador.

NOTA: Um filtro de ar sujo pode reduzir a potência máxima do gerador, ativando o alarme de sobrecarga mesmo com consumos inferiores à potência nominal gerada pelo gerador.

Piloto direito: Falta de óleo

O sistema de alarme por falta de óleo está concebido para evitar danos no motor, provocados por quantidade insuficiente de óleo no motor.

Este indicador liga-se com um nível baixo de óleo, e conseqüentemente, o motor desliga-se por segurança. O motor apenas volta a arrancar quando o nível de óleo for reposto.

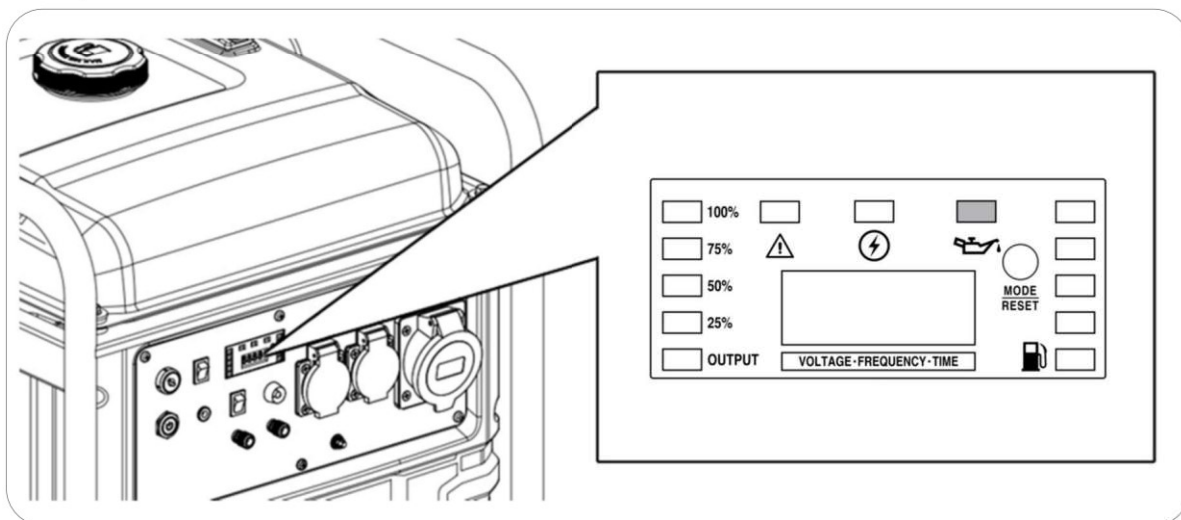

NOTA: A proteção por falta de óleo deve ser considerada uma segurança extra. O utilizador é inteiramente responsável pela verificação do nível de óleo antes de cada utilização, tal como se indica e recomenda neste manual. A probabilidade do sistema de alarme falhar é muito baixa, mas se falhar, os danos no motor serão muito significativos. Assim, a responsabilidade de uma eventual avaria por falta de óleo é única e exclusivamente do utilizador. A sua reparação não é considerada ao abrigo da garantia.

NOTA: O sistema de alarme só atua pela insuficiência de óleo no motor, não protegendo em casos de utilização de óleo inadequado ou de óleo em más condições.

Barra lateral esquerda: Indicador de potência de saída do gerador

Mostra por aproximação, o nível de carga usada do gerador em relação à sua capacidade total. Função meramente indicativa.

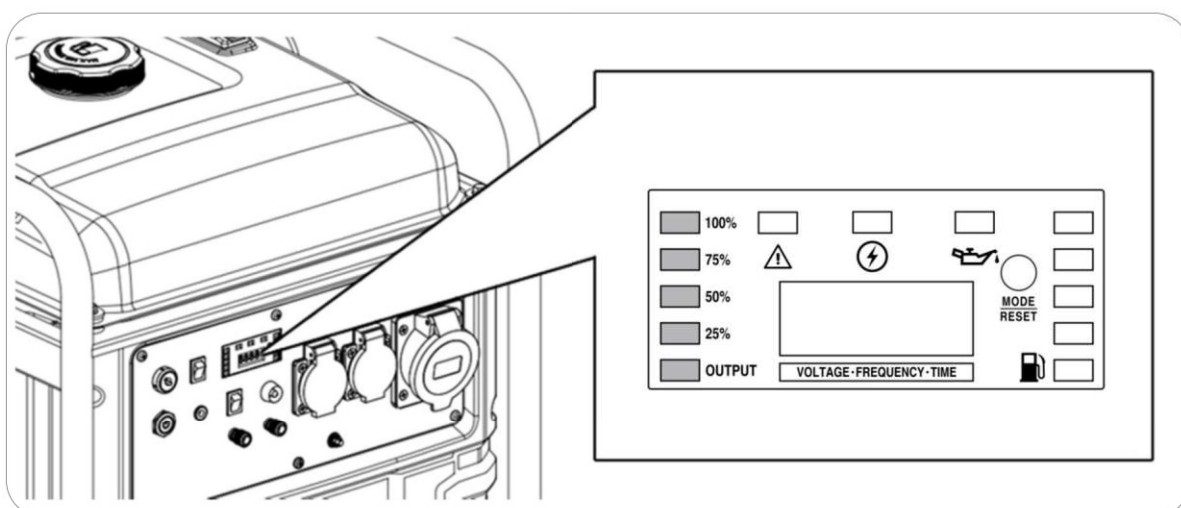

Barra lateral direita: Indicador de combustível

Mostra por aproximação, o nível de combustível no depósito em relação à sua capacidade total. Função meramente indicativa.

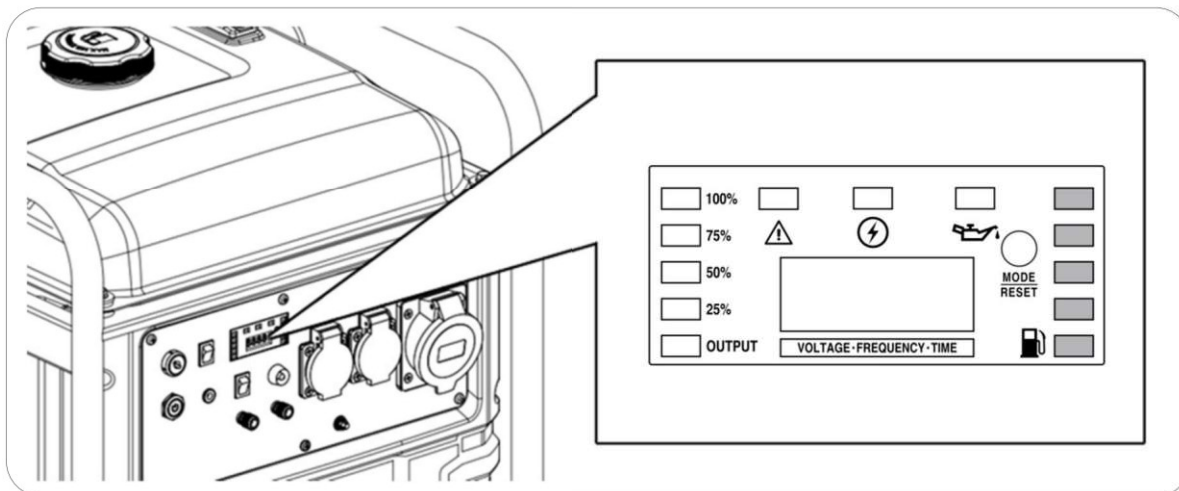

Visor central: Indicador de parâmetros

Durante o funcionamento, o visor mostra a Voltagem, Frequência e Horas de trabalho. Para visualizar cada parâmetro basta apenas pressionar o botão "RESET" (A).

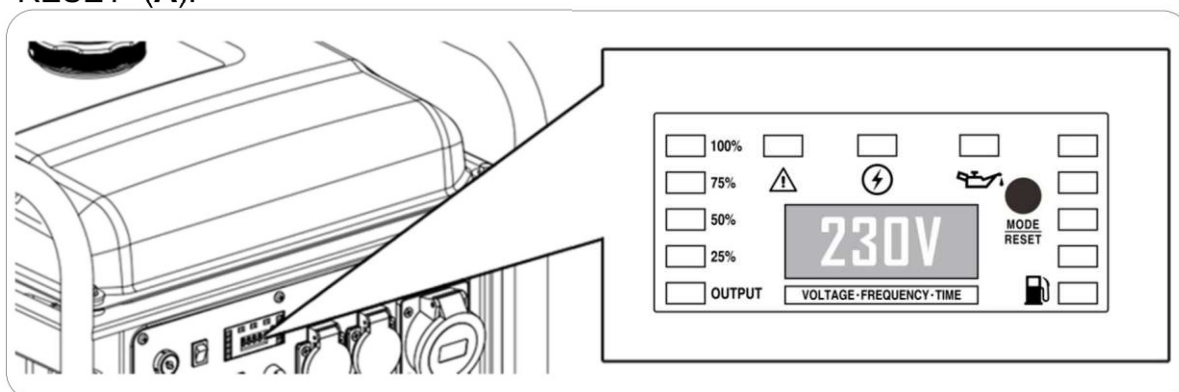

6.3 Modificação do carburador para funcionamento a grande altitude

A grande altitude, a mistura normal entre ar e combustível no carburador será demasiado rica. O rendimento é reduzido e o consumo de combustível é aumentado. Uma mistura muito rica suja também a vela e dificulta o arranque do motor. Se um gerador funciona sempre a uma altitude acima dos 1500 metros deve contactar um Serviço Autorizado Genergy para modificar o carburador (este serviço não está coberto pela garantia e é sujeito a orçamentação)

Tenha presente que mesmo com a modificações do carburador, a potência irá degradar-se a uma taxa de 3.5% a cada 300m de altitude.

NOTA: Se o carburador é modificado para funcionar a grande altitude, a mistura entre ar e combustível será demasiado pobre se funcionar a baixas altitudes. O funcionamento de um gerador modificado a baixa altitude pode causar sobreaquecimento e conseqüente dano do motor. Daí, é necessário modificar o carburador para a sua configuração original.

6.4 Recarregando a bateria desde o ponto de carga

Os modelos CRETA SOL e CRETA RC têm um ponto de carga (ATS BOX PORT) para recarregar a bateria do gerador. O modelo CRETA ATS não tem, pois a bateria do gerador é recarregada a partir do quadro ATS através de um conector de 7 fios.

Conecte o carregador de bateria (incluído com a máquina) a uma tomada de 230V e à tomada de ponto de carga (ATS BOX PORT) no painel de controlo do gerador. O carregamento deverá tardar 4 horas.

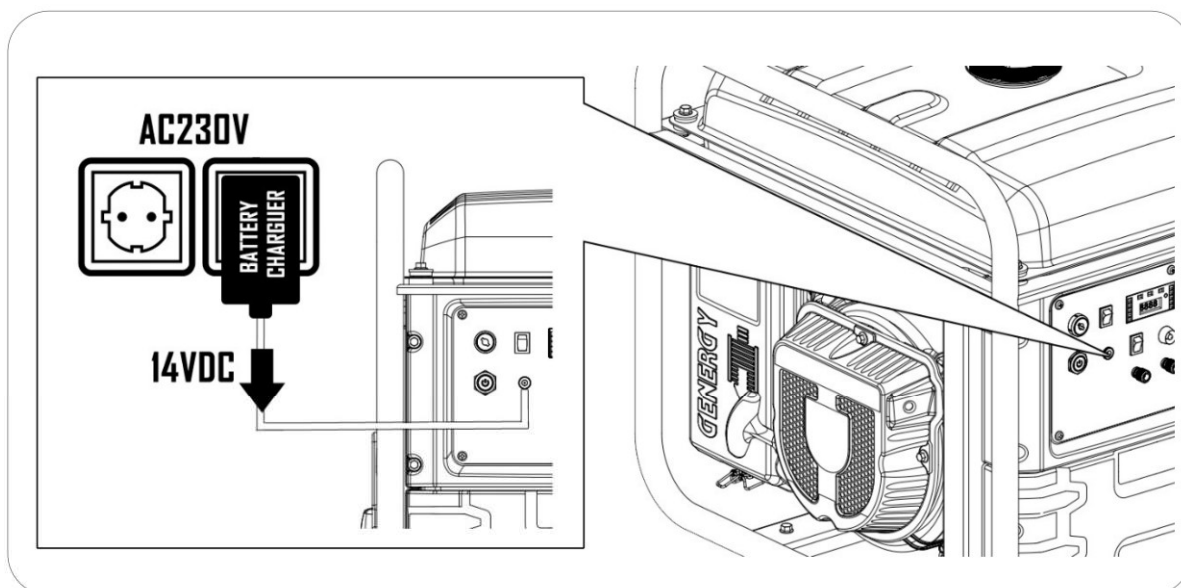

NOTA: Não utilize carregadores ou outras tomadas diferentes das originais. Se precisar substituir o carregador, compre um original em um distribuidor GENERGY.

Caso não tenha uma tomada de 230V, pode arrancar o gerador manualmente e deixá-lo a funcionar por algumas horas. A bateria também recarrega a partir do motor.

Após o carregamento, se a bateria continua sem funcionar, leve a bateria a um serviço técnico para verificação, pois poderá não estar em condições e a necessitar de ser substituída.

7 Modo falha de rede (CRETA ATS):

7.1 Introdução

O sistema ATS (interruptor automático de transferência) permite-nos controlar as funções de arranque e de paragem do gerador, bem como a comutação entre a eletricidade produzida pelo gerador e a eletricidade da rede. A comunicação entre o quadro ATS e o gerador é feita através de um cabo de 7 linhas. O utilizador pode decidir se pretende trabalhar em modo automático ou manual, e seleccionar também entre a saída do gerador ou a saída da rede.

7.2 Os componentes do painel do quadro ATS

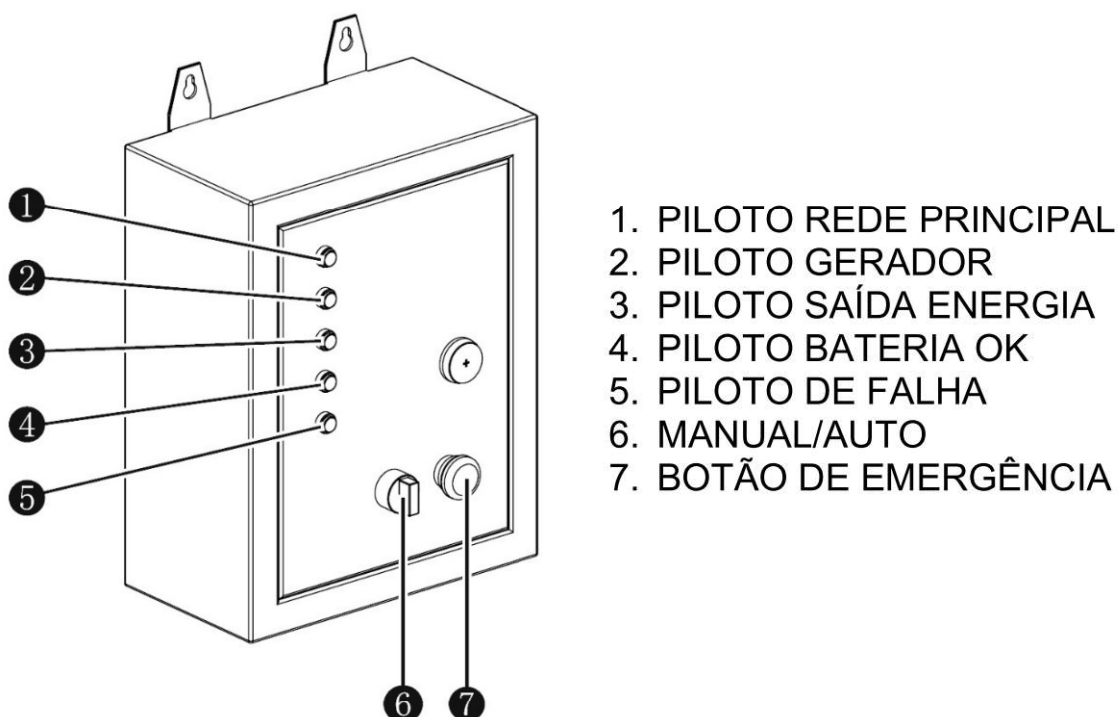

7.3 Parâmetros elétricos

Tensão de alimentação: DC10-15V
Voltagem de entrada: AC220-240V
Frequência nominal: 50-60Hz
Potência máxima: 10000W
Intensidade máxima: 45A
Ligação entre quadro ATS e gerador

7.4 Instalação

 **PERIGO:** A ligação do gerador ao quadro ATS deve ser feito por um electricista qualificado e sempre sem presença de tensão da rede.

 **NOTA:** O esquema abaixo é simplesmente para referência e destina-se apenas a ajudar à interpretação do seu funcionamento. O utilizador é exclusivamente responsável pela sua instalação, a qual tem de ser feita de acordo com as regulações elétricas de cada país ou região.

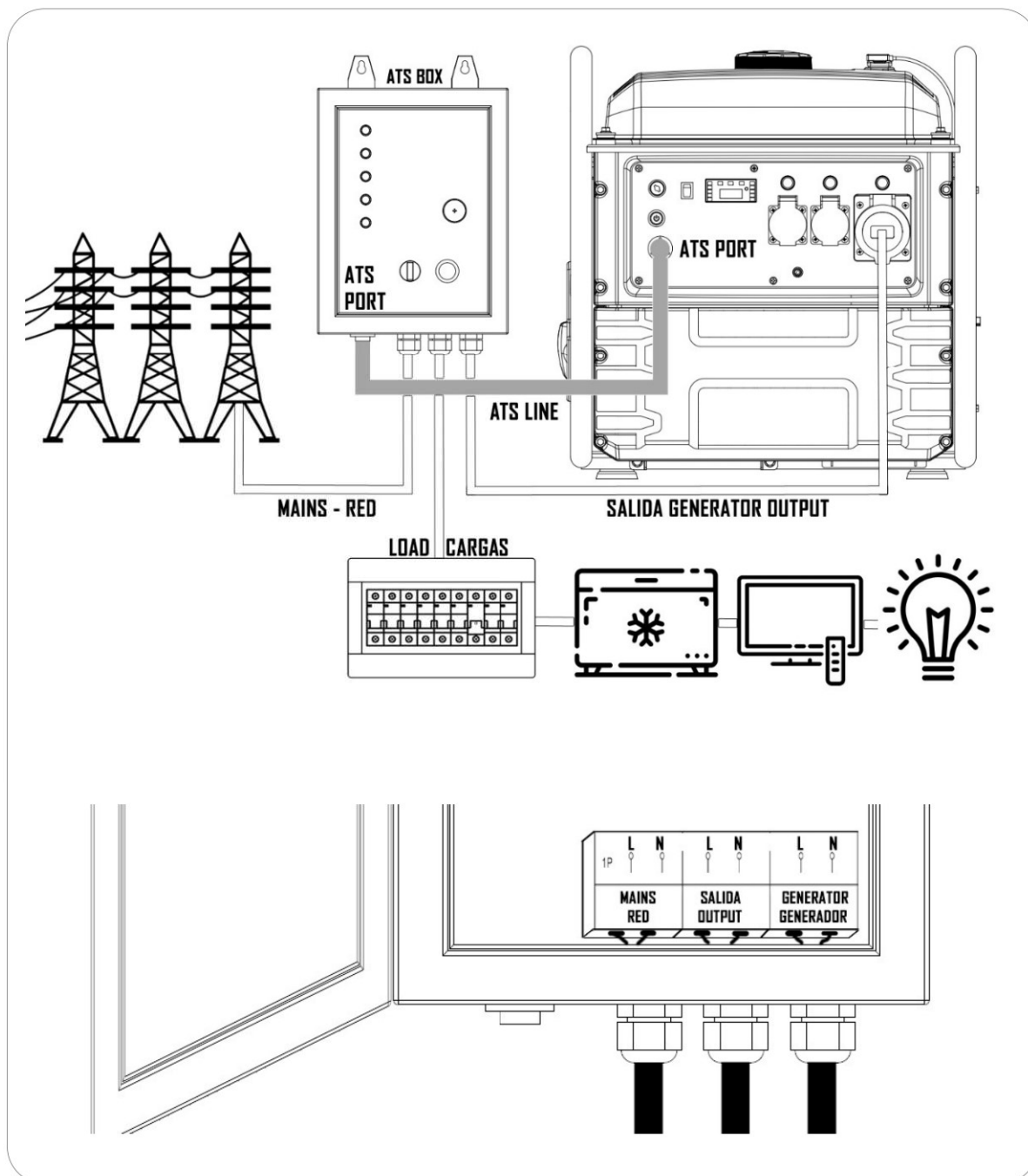

 **NOTA:** O quadro ATS pode apenas ser conectado ao gerador CRETA ATS. Não pode ser conectado à versão SOL-RC ou a qualquer outro modelo.

7.5 Princípio de funcionamento

O quadro ATS tem dois modos de funcionamento, manual e automático:

Modo manual: quando o quadro ATS está em modo manual, o gerador não é controlado automaticamente.

- Se, ao mesmo tempo, há eletricidade na rede e no gerador, a corrente de saída de energia será do gerador.
- Se há apenas eletricidade do gerador, a corrente de saída de energia será do gerador.
- Se há apenas eletricidade da rede, a corrente de saída de energia será da rede.

Modo automático: o quadro ATS será controlado pelo gerador. Sempre que haja eletricidade na rede, a prioridade é a rede e o gerador mantém-se em repouso. Quando haja um corte da eletricidade na rede, o gerador arrancará automaticamente e fornecerá energia.

No caso de uma falha de eletricidade na rede, o gerador tem 40 segundos para arrancar com um máximo de 5 tentativas durante esse período de tempo. Se o motor não arrancar durante esses 40 segundos, cairá em modo erro e o **PILOTO DE FALHA** se iluminará por um minuto.

A paragem do gerador tem também um limite definido de 10 segundos. Se o gerador não para durante esse tempo, o sistema interpretará que há uma falha de paragem e o **PILOTO DE FALHA** ligar-se-á.

O **PILOTO DE FALHA** é apenas informativo, não tem efeitos sobre o funcionamento.

Quando a eletricidade da rede está a alimentar os equipamentos, simultaneamente está a carregar a bateria do gerador com DC14.4V. Deste modo, o nível ótimo de carga da bateria do gerador está garantido, mesmo que o gerador esteja em repouso por longos períodos de tempo.

7.6 Funcionamento

Modo manual:

1. Rode e solte o botão de segurança.
2. No seletor (6), selecione o modo manual.
3. Arranque o gerador.

Modo automático:

1. Rode e solte o botão de segurança
2. No seletor (6), selecione o modo automático.

7.7 Diagrama

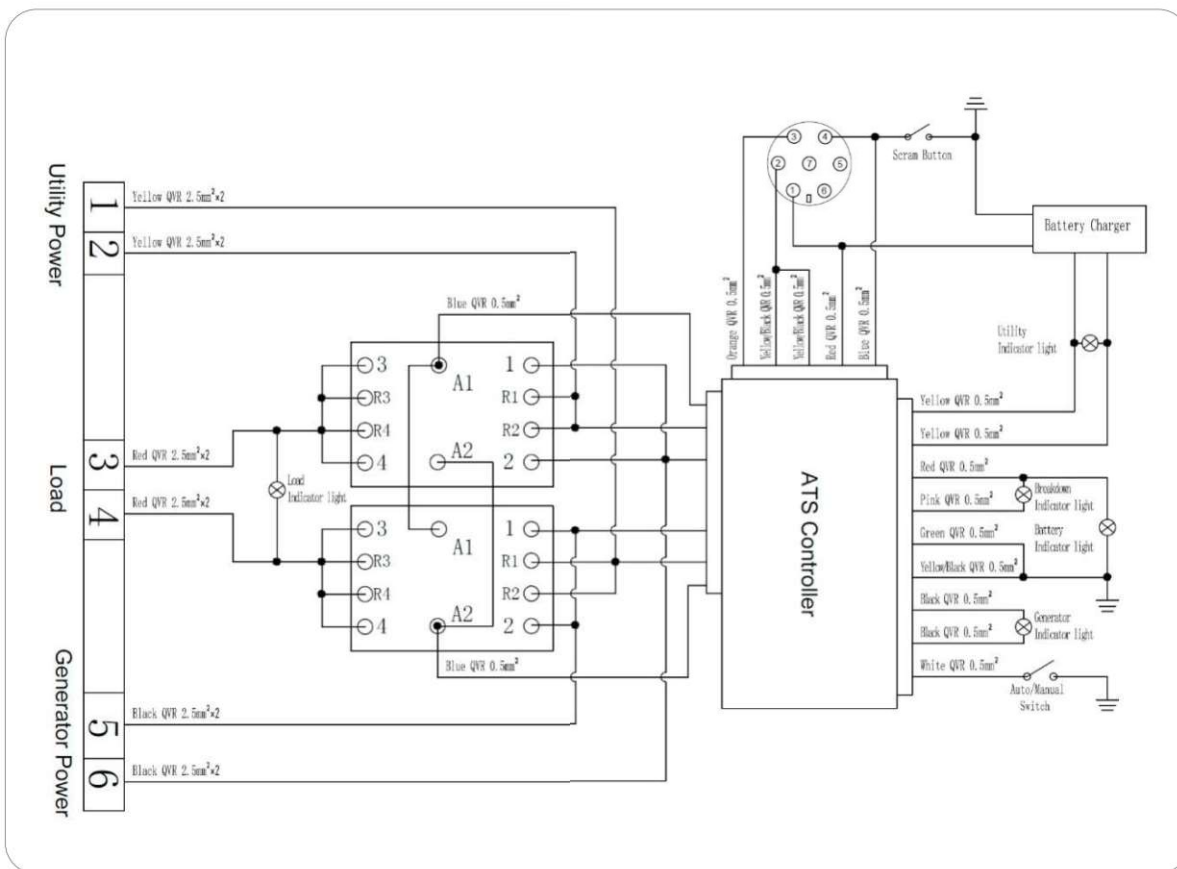

Acerca do combustível:

NOTA: Assegurar que o gerador funciona a cada 2 meses, pelo menos. Caso contrário, realize um arranque manual e mantenha o gerador em funcionamento por alguns minutos para garantir que o combustível é renovado no circuito de admissão.

NOTA: Se o gerador não é utilizado ou se é usado poucas vezes, assegure que a mesma gasolina não permanece no depósito por mais de um ano. Caso contrário, substitua-a.

NOTA: Se tem consciência de que o gerador não irá funcionar por longos períodos de tempo, opte por encher o depósito completamente. Em contacto com o oxigénio, a gasolina acelera a sua degradação. Se o depósito estiver completamente cheio, a degradação será mais lenta. Um estabilizador de gasolina também pode ser adicionado para retardar a sua degradação.

NOTA: Em nenhum caso, a GENERGY será responsável por danos pessoais ou materiais que possam surgir por falta de fornecimento de energia devido a uma falha do gerador.

Caso tenha questões, contacte-nos através de spv@sg-group.es.

8 Modo automático fotovoltaico (CRETA SOL):

8.1 Introdução

O modelo CRETA SOL foi concebido especificamente para apoiar um sistema solar em casos excepcionais, quando a energia solar não seja suficiente. O gerador está pronto para arrancar e apoiar o sistemas fotovoltaico, bem como parar quando o seu apoio já não é mais necessário. O arranque e a paragem do gerador é realizada por um contacto NA (Normalmente Aberto) enviado pelo controlador solar.

8.2 Instalação

PERIGO: A ligação do gerador ao sistema solar tem de ser apenas realizado por um técnico qualificado em sistemas fotovoltaicos, porque é necessário configurar os parâmetros de arranque e paragem do gerador no controlador solar.

NOTA: O esquema abaixo é simplesmente para referência e destina-se apenas a ajudar à interpretação do seu funcionamento. O utilizador é exclusivamente responsável pela sua instalação, a qual tem de ser feita de acordo com as regulações elétricas de cada país ou região.

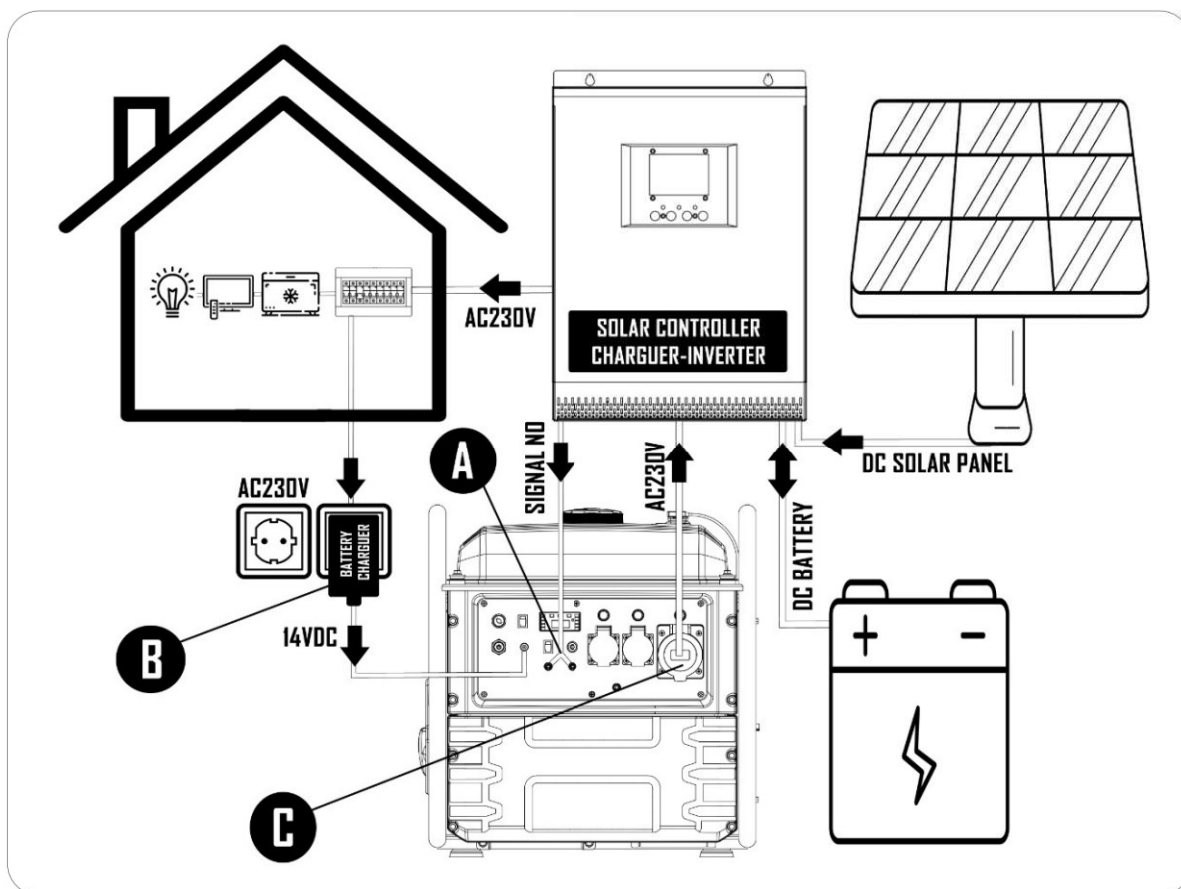

A Contacto NA (Normalmente Aberto) para arranque e paragem do gerador:

- **Contacto aberto:** gerador em repouso
- **Contacto fechado:** gerador arranca e mantém-se em funcionamento até o contacto reabrir.

Por favor, tenha presente de que nem todos os controladores solares estão preparados para trabalhar com um gerador. Verifique com o seu técnico de sistemas solares ou com o fornecedor do controlador.

Sequência de arranque: quando o contacto do gerador fecha, a tentativa de arranque inicia-se. Caso não seja bem sucedido na primeira tentativa, novas tentativas serão realizadas até um máximo de cinco. Se o gerador falhar todas as cinco tentativas pré-programadas, este irá cair em modo de erro.

B **Apoio a bateria do gerador:** o gerador tem um ponto de carga no painel de controlo para recarregar ou manter a carga da bateria do gerador. Conecte o carregador fornecido a uma tomada de rede de 230V e a sua saída de 14V DC ao ponto de carga no painel de controlo.

NOTA: Não utilizar um carregador diferente do original. Caso tenha de substituir o carregador original, compre um original GENERGY.

C **Utilize a tomada de 32A como fonte de alimentação ao controlador:** Esta tomada de 32A fornece com a capacidade máxima do gerador.

NOTA: Não utilize uma das duas tomadas de 16A para esse propósito, porque a eletricidade de saída estaria limitada a 16A (3680W).

Acerca do combustível:

NOTA: Assegurar que o gerador funciona a cada 2 meses, pelo menos. Caso contrário, realize um arranque manual e mantenha o gerador em funcionamento por alguns minutos para garantir que o combustível é renovado no circuito de admissão.

NOTA: Se o gerador não é utilizado ou se é usado poucas vezes, assegure que a mesma gasolina não permanece no depósito por mais de um ano. Caso contrário, substitua-a.

NOTA: Se tem consciência de que o gerador não irá funcionar por longos períodos de tempo, opte por encher o depósito completamente. Em contacto com o oxigénio, a gasolina acelera a sua degradação. Se o depósito estiver completamente cheio, a degradação será mais lenta. Um estabilizador de gasolina também pode ser adicionado para retardar a sua degradação.

NOTA: Em nenhum caso, a GENERGY será responsável por danos pessoais ou materiais que possam surgir por falta de fornecimento de energia devido a uma falha do gerador.

Caso tenha questões, contacte-nos através de spv@sg-group.es .

9 Manutenção:

O objetivo do plano de manutenção é garantir que o gerador se mantém em bom estado de funcionamento e que alcança o máximo da sua vida útil.

 **PERIGO:** Desligar o motor, antes de realizar qualquer tipo de manutenção. Em caso de necessidade de arranque do motor para alguma verificação, garantir que a área está bem ventilada. Os gases do escape contêm monóxido de carbono, o qual é venenoso para o utilizador.

 **NOTA:** Aplicar apenas peças originais GENERGY ou na sua falta, componentes de qualidade comprovada.

Plano de manutenção:

SERVIÇO	FASES DE MANUTENÇÃO
Óleo do motor	Verificar o nível de óleo antes de cada utilização. Após 20 horas de rodagem, deve ser feita a primeira muda de óleo. A cada 100 horas de utilização, fazer novas mudanças de óleo.
Filtro de ar	A cada 50 horas, verificar e limpar. No máximo de 250 horas ou antes se está deteriorado, substituir.
Vela de ignição	A cada 50 horas, limpar e ajustar o elétrodo. No máximo de 250 horas ou antes se está deteriorado, substituir.
Válvulas do motor*	A cada 500horas, ajustar.*
Câmara de combustão *	A cada 500horas, limpar*
Depósito de combustível*	A cada 500horas, limpar*
Tubo de combustível*	A cada 2 anos ou antes se está deteriorado, substituir.*

 **NOTA:** Se utilizar o gerador em locais com muito pó ou com temperaturas muito altas, faça uma manutenção mais frequente.

 **NOTA:** Todos os serviços marcados com um asterisco (*) devem ser realizados pelo Serviço GENERGY ou por um serviço qualificado. Deve guardar o comprovativo de trabalho realizado pela oficina.

 **NOTA:** A falta de cumprimento do plano de manutenção reduzirá a vida útil do gerador, e conseqüentemente potenciará eventuais avarias não cobertas pela garantia. Verificado o incumprimento de um ou mais serviços do plano de manutenção, a cobertura por garantia não se aplica, salvo por autorização do Serviço GENERGY ou serviço autorizado GENERGY.

9.1 Mudança de óleo

1. Durante 5 ou 10 minutos manter o motor a trabalhar, para que o óleo possa alcançar alguma temperatura e diminuir a sua viscosidade (mais líquido). Deste modo, será mais fácil extraí-lo por completo.
2. Por baixo do orifício de drenagem de óleo, colocar um recipiente adequado para recolha do óleo usado.
3. Desenroscar o parafuso de drenagem do óleo, rodando em sentido contrário aos dos ponteiros do relógio. Preserve o parafuso e a sua junta.
4. Retirar o tampão com o nível de óleo, para que o motor receba ar e assim permita uma expulsão do óleo mais rápida.
5. Suavemente, faça rodar o motor puxando a corda de arranque. Assim, o óleo alojado nas partes móveis do motor também pode ser extraído.

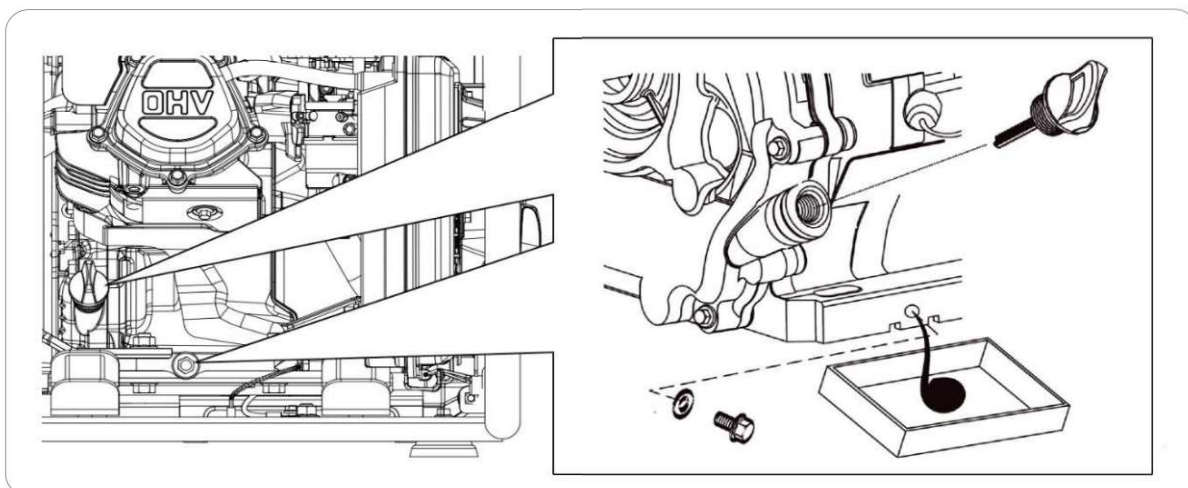

6. Uma vez extraído todo o óleo do motor, colocar novamente o parafuso de drenagem com a sua junta. Em caso de derrames, estes têm de ser limpos.
7. Reabastecer com óleo recomendado de acordo com o ponto 4.4 deste manual.

9.2 Manutenção do filtro do ar

NOTA: A sujidade no filtro de ar reduz o fluxo de ar no carburador, limitando a sua combustão e promovendo sérios problemas no motor. Limpar o filtro de ar com regularidade, segundo o plano de manutenção deste manual. Em ambientes com muito pó, a limpeza dos filtros deve ser mais frequente.

NOTA: O gerador nunca deve trabalhar sem o filtro de ar, caso contrário, teremos um rápido desgaste do motor.

⊘ AVISO: Não utilize gasolina ou dissolventes com baixo ponto de ignição para limpeza do filtro. Em certas condições, são inflamáveis e explosivos.

1. Liberte e retire os fixadores (**C**) da cobertura do filtro de ar.
2. Retire a cobertura (**A**) e o filtro de ar (**B**) que está no seu interior.

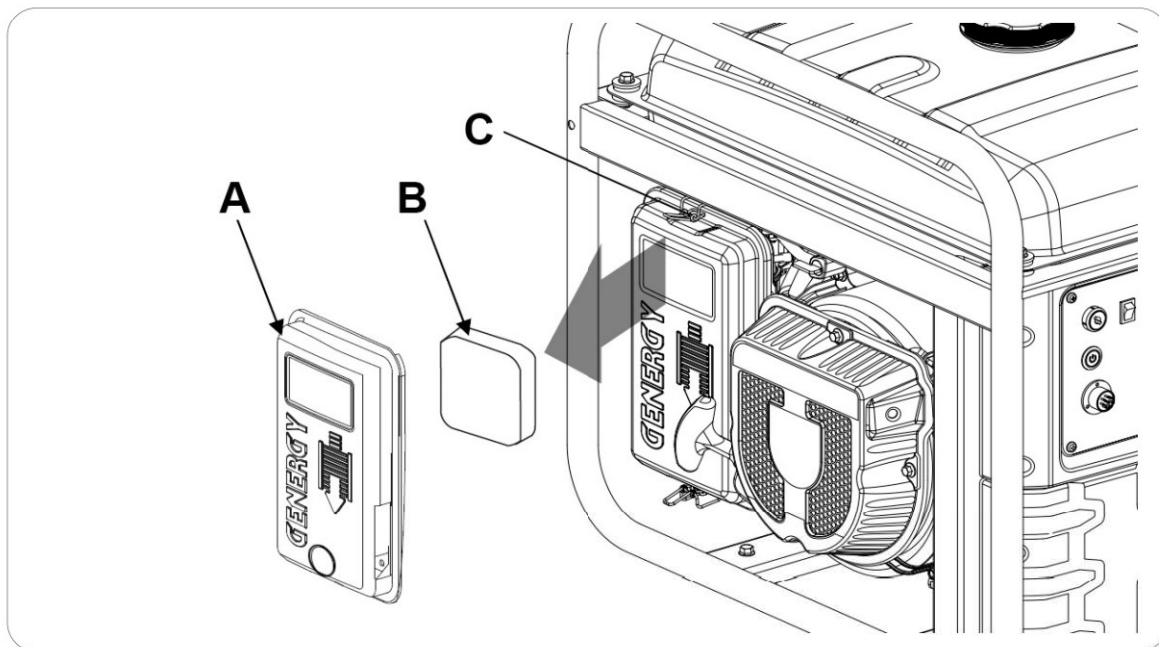

3. Limpar o filtro de ar utilizando uma solução de água e sabão (**3**). Deixar secar por completo.
4. Com o filtro de ar bem seco, mergulhar em óleo do mesmo tipo do motor (**4**).
5. Espremer o filtro de ar com a mão até escorrer todo o excedente de óleo (**5**) (para evitar a produção de fumo nos gases de escape por excesso de óleo no filtro).
6. Uma vez limpo e escorrido (**6**), voltar a instalar o filtro de óleo, colocando a sua cobertura e respetivos fixadores.

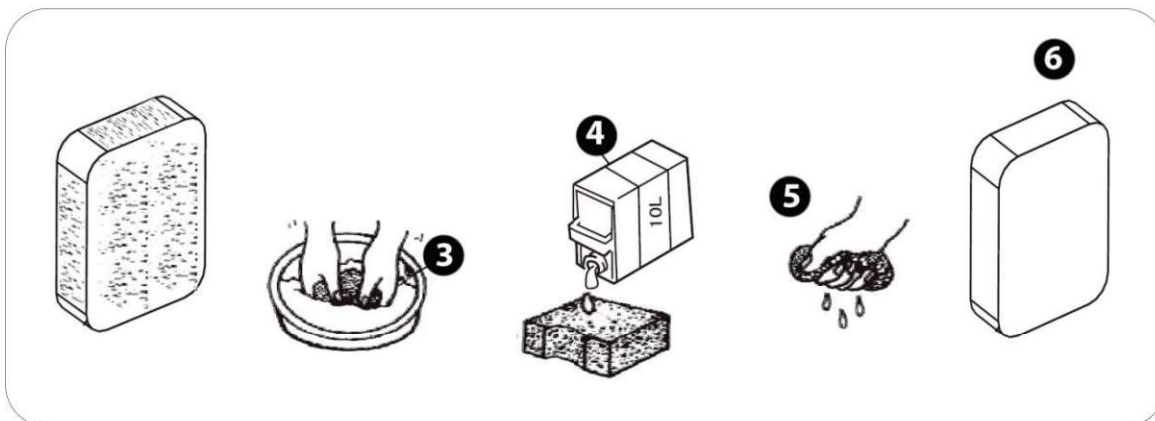

9.3 Manutenção da vela de ignição

Velas recomendadas: **TORCH F6RTC**, **NGK BP7ES**, **BOSCH WR3C**.

1. Desconecte o tampão da vela (capuchón) (**B**), puxando para fora.
2. Com uma chave de velas (**A**) desenrosque e extraia a vela do motor (rodar em sentido contrário aos dos ponteiros do relógio).

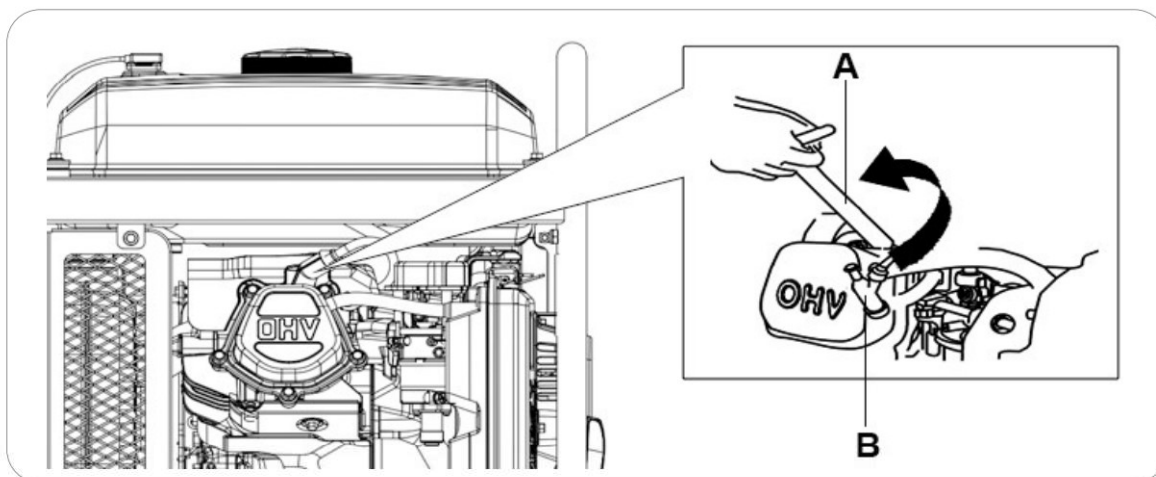

3. Visualmente, inspecione a vela. Se o isolamento da vela estiver rachado ou lascado, substitua por uma nova. Para limpar sujidades no elétrodo utilizar uma escova de arame muito fino.
4. Verificar a distância do elétrodo com um medidor. A distância deverá estar entre 0.6 e 0.8mm. Caso não esteja conforme, ajuste-a cuidadosamente.
5. Recolocar a vela com muito cuidado, iniciando a sua roscagem manualmente para evitar danos na rosca. Com a vela rosçada totalmente faça um aperto final com a chave de velas, segundo as seguintes recomendações:
 - Velas novas: 1/2 volta
 - Velas usadas: 1/8 a 1/4 de volta
6. Voltar a colocar o tampão da vela.

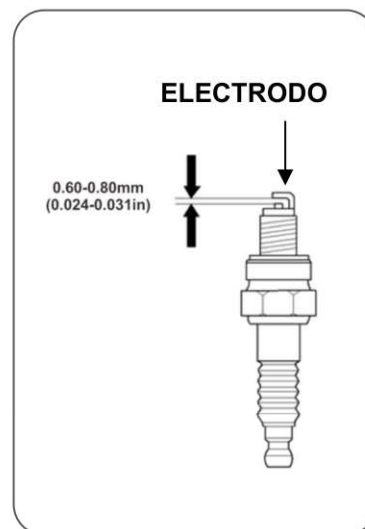

NOTA: A vela deve estar apertada de modo firme. Uma vela mal apertada ou ajustada pode aquecer e até danificar o motor. Por outro lado, um aperto excessivo pode danificar a vela e danificar ainda a rosca da cabeça do motor.

10 Transporte e armazenagem:

10.1 Transporte do gerador

Para evitar derrames de combustível durante o transporte do gerador deve manter sempre a válvula de combustível fechada e o gerador bem amarrado (para que não se mova).

NOTA: O gerador tem de ser transportado na sua posição natural de trabalho. Nunca transportar o gerador invertido vertical ou horizontalmente em relação à sua posição base.

PERIGO: Nunca colocar o gerador em funcionamento dentro de um veículo de transporte. O gerador deve ser utilizado apenas com boas condições de ventilação.

PERIGO: Quando estacionado e com o gerador no seu interior, o veículo de transporte não deve estar demasiado tempo ao sol. O aumento excessivo da temperatura (provocado pela exposição solar) poderá evaporar a gasolina e promover um ambiente explosivo dentro do veículo.

AVISO: Em caso de transporte, não abasteça em excesso o depósito de combustível.

PRECAUÇÃO: Esvazie o depósito de combustível, em caso de transporte por estradas acidentadas ou através de campos.

10.2 Armazenagem do gerador

Quando armazenado por longos períodos de tempo, a gasolina perde as suas propriedades e cria resíduos, os quais podem bloquear o seu fluxo até ao carburador, impedindo o arranque. Caso o gerador não funcione por longos períodos de tempo (2-3 meses ou mais), será necessário extrair toda a gasolina do depósito e do carburador.

1. Remova todo o combustível do depósito recorrendo a uma bomba de sucção e depositando o combustível num recipiente adequado.

NOTA: Não utilizar garrafas normais de plástico, pois alguns plásticos se decompõem parcialmente em contacto com gasolina e esta é também contaminada. Se reutilizada, a gasolina contaminada pode danificar um motor.

PERIGO: A gasolina é explosiva e inflamável. Enquanto manuseia a gasolina, nunca fume ou provoque qualquer tipo de chispa ou chama.

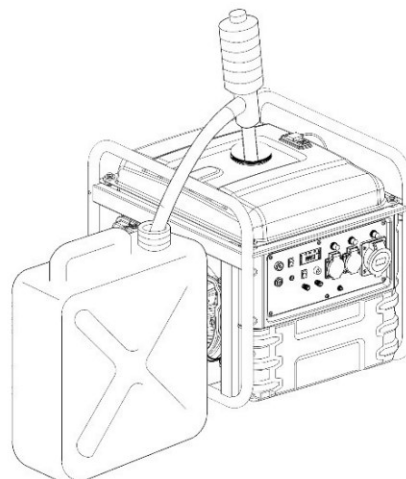

2. Por baixo do orifício de drenagem, colocar um recipiente adequado para recolha da gasolina.
3. Utilizando uma chave sextavada desenrosque o parafuso de drenagem do carburador (A), a gasolina começará a fluir através do orifício de drenagem do carburador (B). Logo que a gasolina esteja toda drenada, apertar o parafuso de drenagem.

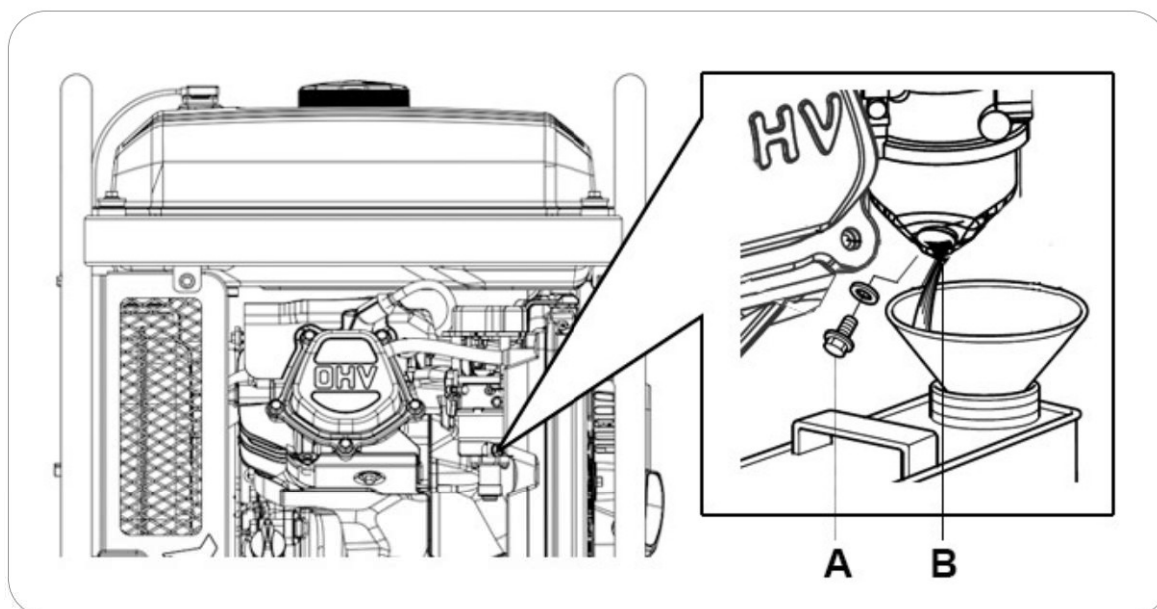

4. Retirar a vela de ignição (ver capítulo 9.3) e verter diretamente no cilindro uma colher de chá de óleo do motor limpo (10~20ml). Suavemente, puxe a corda de arranque do motor, que fará rodar o motor e distribuir o óleo. Seguidamente, volte a instalar a vela de ignição.

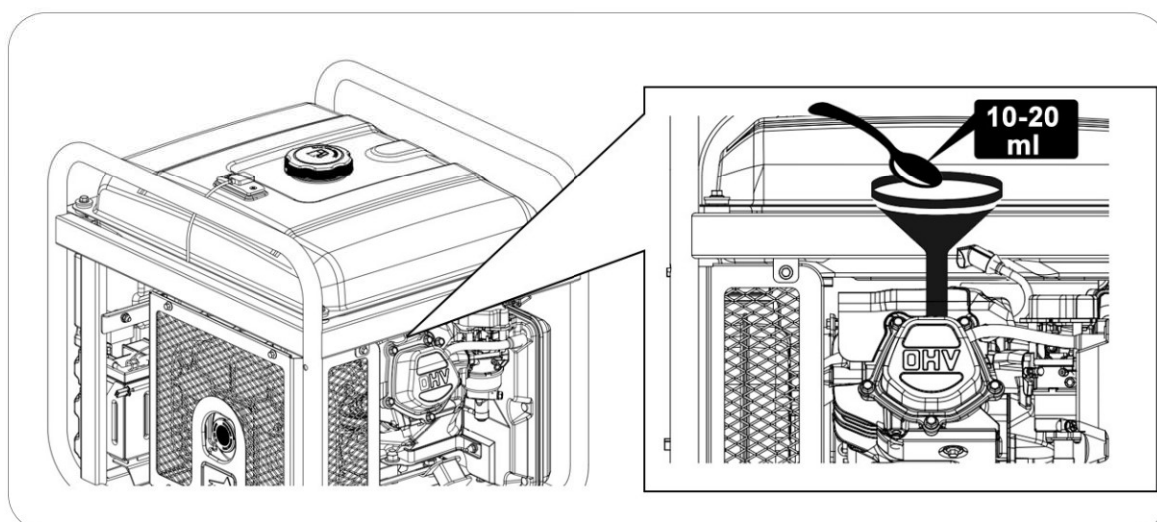

5. Suavemente, volte a puxar a corda de arranque até sentir resistência. Neste ponto, o pistão irá subir no seu curso de compressão e as válvulas de admissão e escape ficarão fechadas. Nesta posição não pode entrar humidade no motor, o que proporciona uma proteção contra a corrosão interna.

11 Resolução de problemas:

- Se o motor não arranca:

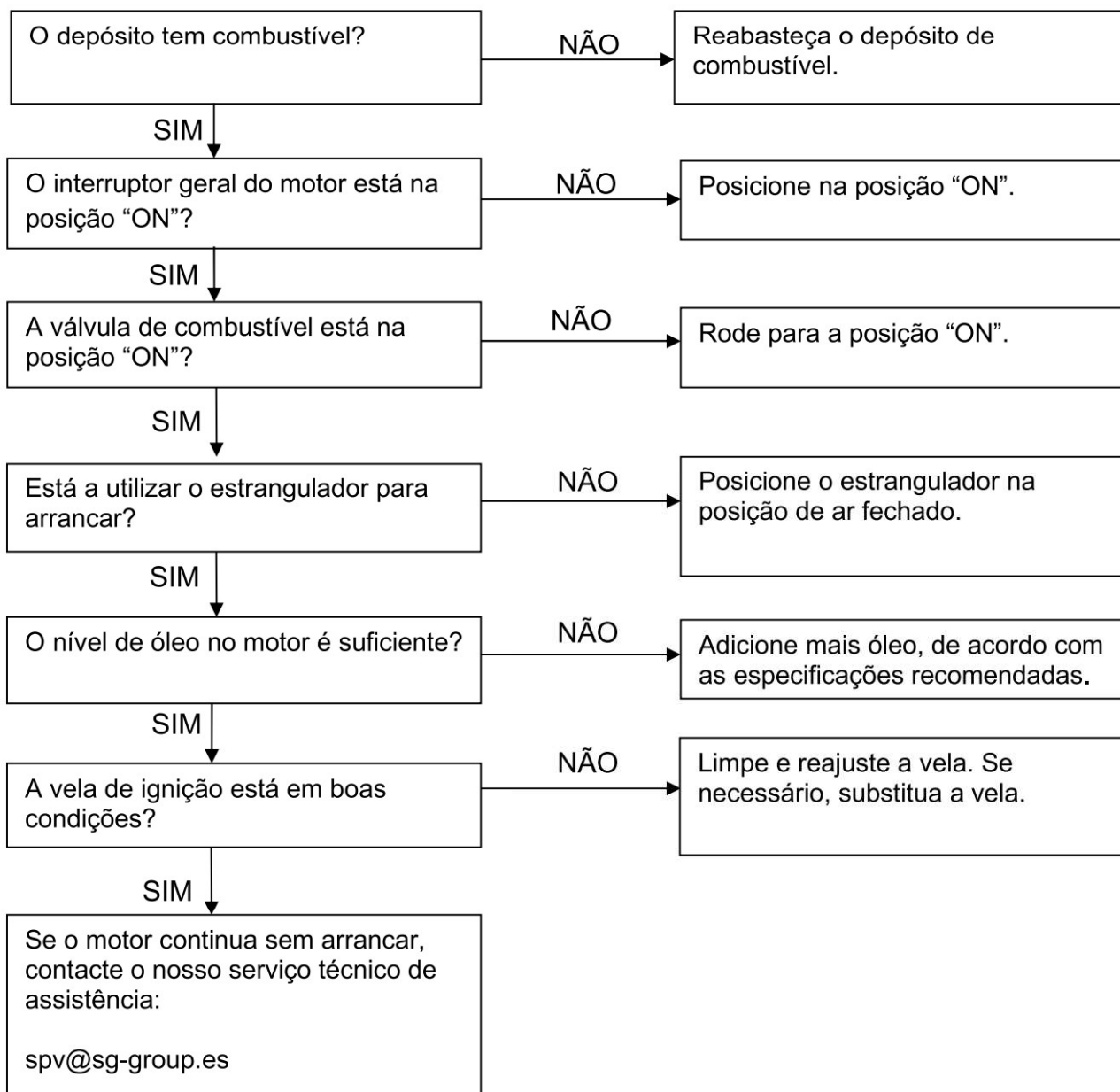

- Equipamentos monofásicos (230V) conectados ao gerador não funcionam:

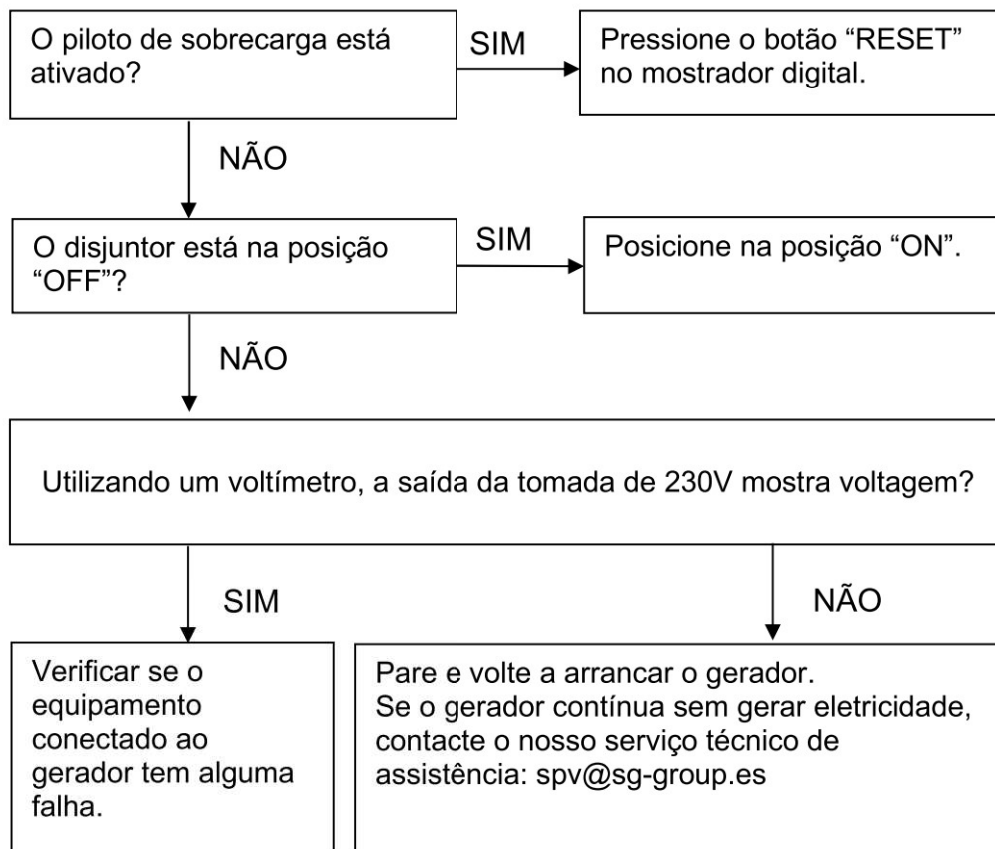

12 Informação técnica:

MODELO	CRETA RC
Sistema estabilizador de Voltagem —Voltagem—Frequência	Inverter 230V 50Hz THD <3%
AC 230V Máxima (S 25min)	7500W
AC 230V Nominal (COP)	7200W
AC 230V Máxima (S 25min)	-
AC 230V Nominal (COP)	-
Tipo por número de fases	Monofásico
Fator de potência	1
Modelo do motor	SGB PRO 460
Cilindrada	459CC
Tipo de motor	Gasolina, 4 tempos OHV refrigerado a ar
Nível de pressão acústica média 7mts LpA (<i>Ralenti</i> -nominal)	68dB(A) – 74dB(A)
Nível de potência acústica garantida LwA	97dB(A)
Tipo de arranque	Manual – Elétrico – Controlo Remoto
Capacidade do depósito de combustível	24L
Consumo gasolina por hora a 25% 50% 75% de carga	1.7 L/H — 2.6 L/H — 3.6 L/H
Autonomia a 25% 50% 75% de carga	14.1 H — 9.2 H — 6.6H
Capacidade e graduação do óleo	1.1L — SAE10W40
Nível de isolamento	F
Classe segundo qualidade de isolamento	A
Classe segundo rendimento	G2
Normalização	ISO 8528-13:2016
Kit de transporte	Manga de transporte e rodas de 10"
Dimensões	667 x 677 x 630
Peso	73kg

MODELO	CRETA ATS
Sistema estabilizador de Voltagem —Voltagem—Frequência	Inverter 230V 50Hz THD <3%
AC 230V Máxima (S 25min)	7500W
AC 230V Nominal (COP)	7200W
AC 400V Máxima (S 25min)	-
AC 400V Nominal (COP)	-
Tipo por número de fases	Monofásico
Fator de potência	1
Modelo do motor	SGB PRO 460
Cilindrada	459CC
Tipo de motor	Gasolina, 4 tempos OHV refrigerado a ar
Nível de pressão acústica média 7mts LpA (<i>Ralenti</i> -nominal)	68dB(A) – 74dB(A)
Nível de potência acústica garantida LwA	97dB(A)
Tipo de arranque	Manual – Elétrico – Falha de rede (requer quadro ATS)
Capacidade do depósito de combustível	24L
Consumo gasolina por hora a 25% 50% 75% de carga	1.7 L/H — 2.6 L/H — 3.6 L/H
Autonomia a 25% 50% 75% de carga	14.1 H — 9.2 H — 6.6H
Capacidade e graduação do óleo	1.1L — SAE10W40
Nível de isolamento	F
Classe segundo qualidade de isolamento	A
Classe segundo rendimento	G2
Normalização	ISO 8528-13:2016
Kit de transporte	Não
Dimensões	616 x 533 x 559
Peso	70kg

MODELO	CRETA SOL
Sistema estabilizador de Voltagem —Voltagem—Frequência	Inverter 230V 50Hz THD <3%
AC 230V Máxima (S 25min)	7500W
AC 230V Nominal (COP)	7200W
AC 400V Máxima (S 25min)	-
AC 400V Nominal (COP)	-
Tipo por número de fases	Monofásico
Fator de potência	1
Modelo do motor	SGB PRO 460
Cilindrada	459CC
Tipo de motor	Gasolina, 4 tempos OHV refrigerado a ar
Nível de pressão acústica média 7mts LpA (<i>Ralenti</i> -nominal)	68dB(A) – 74dB(A)
Nível de potência acústica garantida LwA	97dB(A)
Tipo de arranque	Manual – Elétrico – Automático por contacto NA
Capacidade do depósito de combustível	24L
Consumo gasolina por hora a 25% 50% 75% de carga	1.7 L/H — 2.6 L/H — 3.6 L/H
Autonomia a 25% 50% 75% de carga	14.1 H — 9.2 H — 6.6H
Capacidade e graduação do óleo	1.1L — SAE10W40
Nível de isolamento	F
Classe segundo qualidade de isolamento	A
Classe segundo rendimento	G2
Normalização	ISO 8528-13:2016
Kit de transporte	Não
Dimensões	616 x 533 x 559
Peso	70kg

Medições dos níveis de ruído:

- ✓ O nível de pressão acústica média a 7 metros (LpA) é a média aritmética do nível de ruído obtido de quatro direções e a 7 metros de distância do gerador.

 **NOTA:** Ambientes envolventes diferentes resultam em níveis de ruído também diferentes.

Norma harmonizada aplicada:

- ✓ ISO8528-13:2016: Grupos eletrogéneos acionados por motor de combustão.

Diretivas CE aplicáveis:

2006/42/EC:	Diretiva de máquinas
EU/2016/1628:	Emissões de máquinas movidas por motor
2014/30/EU:	Compatibilidade eletromagnética
2014/35/EU:	Diretiva de baixa voltagem
2000/14/EC (revogada pela 2005/88/EC):	Diretiva de emissões sonoras
2011/65/EU:	Diretiva RoHS
(EC) no-1907/2006:	Regulação REACH

13 Informação sobre garantia:

À sua máquina aplica-se a seguinte garantia:

- ✓ 2 anos para máquinas faturadas a consumidores (particulares).
- ✓ 1 ano para máquinas faturadas a empresas, sociedades, cooperativas ou qualquer outra entidade legal diferente do consumidor final (particular).

O período de garantia é definido apenas pela informação que consta na fatura: tipo de entidade que adquiriu e data de aquisição. Em nenhum caso, se considera como referência o destino ou utilização que se dá ao produto.

Esta garantia cobre qualquer defeito de fabrico que o gerador possa ter durante a vigência do seu período de garantia, com o pressuposto de que o plano de manutenção é respeitado e os seus cuidados são adequados. A garantia abrange as peças de reparação e a mão-de-obra necessária.

Não está coberto pela garantia qualquer tipo de consumível (filtros, baterias, pilhas, velas, etc.), nem qualquer tipo de manutenção preventiva. Também não está coberto pela garantia, as peças com desgaste provocado pelo normal funcionamento do gerador.



Declaración de conformidad del fabricante / Declaration of conformity of manufacturer / Declaração de conformidade

SG GROUP Avenida del Ebro, 12 Calahorra 26500 (La Rioja) Spain

Declara que el siguiente aparato cumple con los requisitos básicos adecuados a la seguridad y salud según las directivas de la CE (mostradas en esta declaración) basados en su diseño de origen puesto en circulación por nosotros. Esta declaración se refiere exclusivamente a la maquinaria en el estado en que se ofrece al mercado, y excluye los componentes que se añadan y/o las operaciones realizadas posteriormente por el usuario final.

Declare that the following Appliance complies with the appropriate basic safety and health requirements of the EC Directives (show in this declaration) based on its design and type, as brought into circulation by us. This declaration relates exclusively to the machinery in the state in which it was placed on the market, and excludes components which are added and/or operations carried out subsequently by the final user.

Declaramos que o seguinte equipamento cumpre com os requisitos básicos relativos à Segurança e Saúde, segundo as directivas da CE (incluídas nesta declaração), e o desenho de origem disponibilizado por nós. Esta declaração refere-se exclusivamente ao estado do equipamento quando se coloca no mercado, e excluem acessórios e/ou componentes adicionados pelo utilizador à posteriori.

- ✓ Denominación / Name / Designação: Generador a gasolina / Gasoline gen set / Gerador gasolina
- ✓ Marca / Brand / Marca: GENERGY
- ✓ Modelo / Model / Modelo: CRETA ATTS/CRETA SOL/CRETA RC
- ✓ Nº Serie / Serial-no / N° serie: Grabado en el cárter / carved in crankcase / No cárter do produto

Norma armonizada usada / Used harmonized standards / Norma harmonizada usada:

- ✓ ISO8528-13:2016: Grupos electrógenos accionados por motor de combustión / Reciprocating internal combustion engine driven generating sets / Geradores movidos a motor de combustão

Directivas CE aplicables / Applicable EC Directives / Directivas CE aplicáveis:

- ✓ 2006/42/EC: Directiva de maquinaria / Machinery directives / Diretiva máquinas
- ✓ EU/2016/1628: Emisiones de máquinas movidas por motor / Emissions machines powered by engine / Emissões de máquinas motorizadas
- ✓ 2014/30/EU: Compatibilidad electromagnética / Electromagnetic compatibility / compatibilidade eletromagnética
- ✓ 2014/35/EU: Directiva bajo voltaje / Low voltage directive / Diretiva baixa tensão
- ✓ 2000/14/EC (amended 2005/88/EC): Directiva de emisiones sonoras / Noise Emission directive / Diretiva emissões de ruído
- ✓ 2011/65/EU: RoHS Directiva / RoHS directive / RoHS diretiva
- ✓ (EC) NO.1907/2006: Regulacion REACH / REACH regulations / Regulacione REACH

Nivel de potencia acústica garantizada / Guaranteed sound power level / Nivel de potência acústica garantida: CRETA ATTS/CRETA SOL/CRETA RC: 97dB L_{WA}

Calahorra 01-05-2021



No retorne este producto a la tienda - Do not return the product to the store

¡ESTAMOS AQUI PARA AYUDAR!
WE ARE HERE TO HELP!

Envíe sus dudas a nuestro equipo postventa (respuesta en 24horas)

spv@sg-group.es

Si lo prefiere llámenos directamente
(Phone service only available in spanish language)

690138487

• Dudas durante la puesta en marcha
Doubts during first start-up
• Documentación técnica
Technical documentation

• Asesoramiento tecnico / Technical advice
• Mantenimiento / Maintenance
• Recambios / Spare parts



AVENIDA DEL EBRO, 10 CALAHORRA (LA RIOJA) ESPAÑA

INFORMACION - INFORMATION - INFORMAÇÕES: INFO@SG-GROUP.ES

1917#