

GENERADOR GASOLINA PROFESIONAL 2.8 - 7kW
PROFESSIONAL GASOLINE GENERATOR 2.8 - 7kW
GÉNÉRATEUR PROFESSIONNEL À ESSENCE 2,8 - 7KW
GERADOR GASOLINA PROFESIONAL 2.8 - 7kW
PROFESSIONELLER BENZINGENERATOR 2,8 - 7 KW

INSTRUCCIONES DE USO

POR FAVOR, LEA ESTE MANUAL CON ATENCIÓN ANTES DE UTILIZAR LA MÁQUINA

INSTRUCTIONS FOR USE

PLEASE READ THIS MANUAL CAREFULLY BEFORE USING THE MACHINE

MODE D'EMPLOI

VEUILLEZ LIRE ATTENTIVEMENT CE MANUEL AVANT D'UTILISER LA MACHINE

INSTRUÇÕES DE UTILIZAÇÃO

DEVE LER ESTE MANUAL COM ATENÇÃO ANTES DE UTILIZAR O EQUIPAMENTO

BEDIENUNGSANLEITUNG

BITTE LESEN SIE DIESE ANLEITUNG SORGFÄLTIG DURCH, BEVOR SIE DIE MASCHINE VERWENDEN

CONSERVE ESTE MANUAL
Incluye instrucciones de seguridad importantes.

KEEP THIS MANUAL
It includes important safety instructions.

CONSERVEZ CE MANUEL
Il comprend d'importantes consignes de sécurité.

CE

DEVE GUARDAR ESTE MANUAL
Inclui instruções de segurança importantes.

BEWAHREN SIE DIESE ANLEITUNG AUF
Sie enthält wichtige Sicherheitshinweise.

GRACIAS por su compra del Generador gasolina **GENERGY**.

- Los derechos de autor de estas instrucciones pertenecen a nuestra empresa Stock Garden Group.
- Se prohíbe la reproducción, transferencia, distribución de cualquier contenido del manual sin la autorización escrita de Stock graden Group.
- “GENERGY” y “  ” son respectivamente, la marca comercial y logo registrados de los productos GENERGY cuya propiedad corresponde a Stock Garden Group.
- Stock Garden Group se reserva el derecho de modificación de nuestros productos bajo la marca GENERGY y la revisión del manual sin previo aviso.
- Use este manual como parte del generador. Si revende el generador, se debe entregar el manual con el generador.
- Este manual contiene la forma de operar correctamente el generador; por favor, lea cuidadosamente antes de usar el generador. El funcionamiento correcto y seguro va a garantizar su seguridad y prolongar la vida útil del generador.
- Stock Garden Group innova de forma continua el desarrollo de sus productos GENERGY tanto en diseño como calidad. A pesar de que esta es la versión más actualizada del manual, tal vez el contenido de este manual puede tener diferencias leves con el producto.
- Póngase en contacto con su distribuidor GENERGY si tiene alguna pregunta o duda.





Contenido del manual.

1. Información de seguridad.....	3
1.1 Resumen de los peligros más importantes en el uso.....	3
2. Ubicación de los adhesivos de uso y seguridad.....	4
3. Identificación de componentes.....	5
4. Comprobaciones previas al funcionamiento.....	6
4.1 Conexión de la batería.....	6
4.2 Carga y revisión de Aceite.....	7
4.3 Carga y revisión de combustible.....	8
5. Arranque del generador con batería.....	9
5.1 Arranque del generador con cuerda.....	12
6. Uso del generador y sus protecciones.....	15
6.1 Protección por sobrecargas.....	16
6.2 Protección diferencial.....	17
6.3 Grados IP en tomacorrientes.....	18
6.4 Alarma por falta de aceite.....	18
7. Parada del motor	18
8. Mantenimiento	19
8.1 cambio de aceite.....	20
8.2 Mantenimiento del filtro de aire	21
8.3 Mantenimiento de la bujía.....	23
8.4 Modificación carburador para gran altitud.....	24
9. Transporte y almacenaje.....	25
9.1 Transporte.....	25
9.2 Almacenaje.....	25
10. Solución de Problemas.....	28
11. Información técnica	30
12. Información de la garantía	33
13. Declaración de conformidad CE.....	Final manual
14. Asistencia postventa.....	Final manual





1. Información sobre la seguridad:

La seguridad es muy importante. A lo largo de todo el manual se han incluido importantes mensajes de seguridad. Lea y cumpla estos mensajes para que el uso de este equipo sea totalmente seguro.

Hemos dividido los mensajes de seguridad en 4 tipos diferenciados por la gravedad de sus consecuencias si no se cumplen:

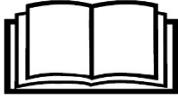
 PELIGRO	Situación inminentemente peligrosa que, de no evitarse, provocará lesiones graves o letales .
 ADVERTENCIA	Situación potencialmente peligrosa que, de no evitarse, podría provocar lesiones graves o letales .
 PRECAUCION	Situación potencialmente peligrosa que, de no evitarse, puede provocar lesiones leves o moderadas .
 NOTA	Situación que, de no evitarse, puede causar daños materiales .

1.1 Resumen de los peligros más importantes en el uso de la máquina.

¡Lea por completo el manual de usuario antes del uso de la máquina!	
	El uso del equipo sin estar correctamente informado de su funcionamiento y normas de seguridad entraña peligros. No permita que nadie use el grupo sin haber sido instruido para ello.
¡La gasolina es explosiva e inflamable!	
	No repostar con máquina en marcha. No repostar fumando o con llamas. Limpiar los derrames de gasolina. Dejar enfriar antes de repostar. Use envases homologados para la gasolina. No utilice el generador en atmósferas potencialmente explosivas, plantas de gas o similar, consulte con los responsables de seguridad.
¡Las emisiones del motor contienen monóxido de carbono venenoso!	
	Nunca use dentro de casa, garajes, túneles, bodegas o cualquier lugar sin ventilación. No use el equipo cerca de ventanas o puertas donde los gases puedan entrar al interior. El escape expulsa monóxido de carbono venenoso. Usted no podrá ver ni oler este gas por lo que es muy peligroso.
¡Atención a los riesgos eléctricos!	
	No opere el generador con las manos mojadas. No exponga el generador a la lluvia, humedad o nieve. Compruebe que el cableado eléctrico y que los aparatos a conectar estén en buen estado. Conecte la toma de tierra del generador.

2. Ubicación de los adhesivos de seguridad y uso.

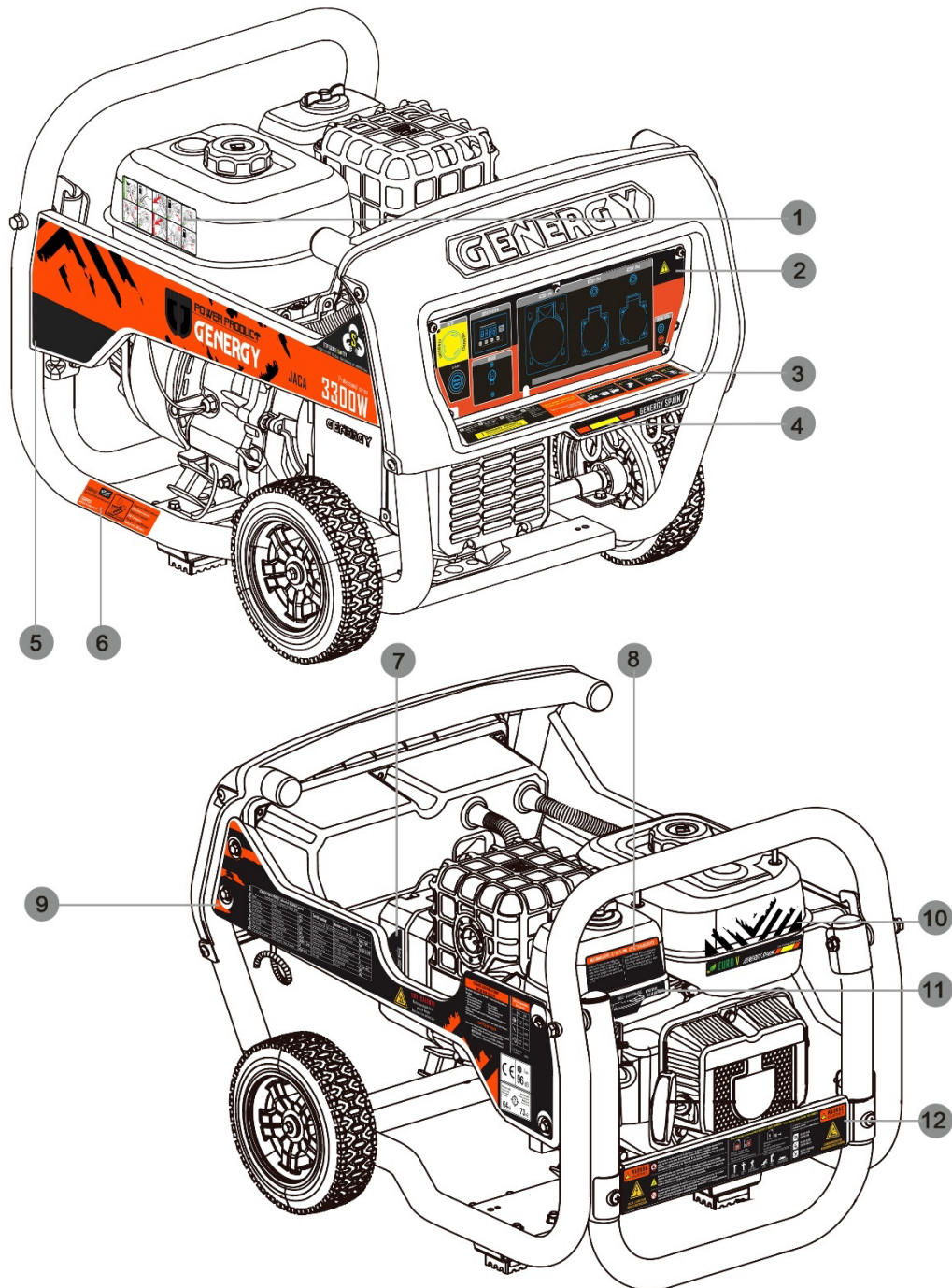

---1---	---2---	---3---	---4---
Guía rápida de uso	Panel de control	Mantenimiento – noticia sobre las cargas	Adhesivo de marca
---5---	---6---	---7---	---8---
Adhesivo marca-modelo	Noticia sobre el aceite	Noticia sobre el material del bobinado	Instrucciones filtro de aire
---9---	---10---	---11---	---12---
Especificaciones-CE-Niveles de ruido-contacto postventa-recambios	Adhesivo marca – Marcado EURO V	Instrucciones válvula combustible y estrangulador	Advertencias de seguridad

3. Identificación de los componentes.

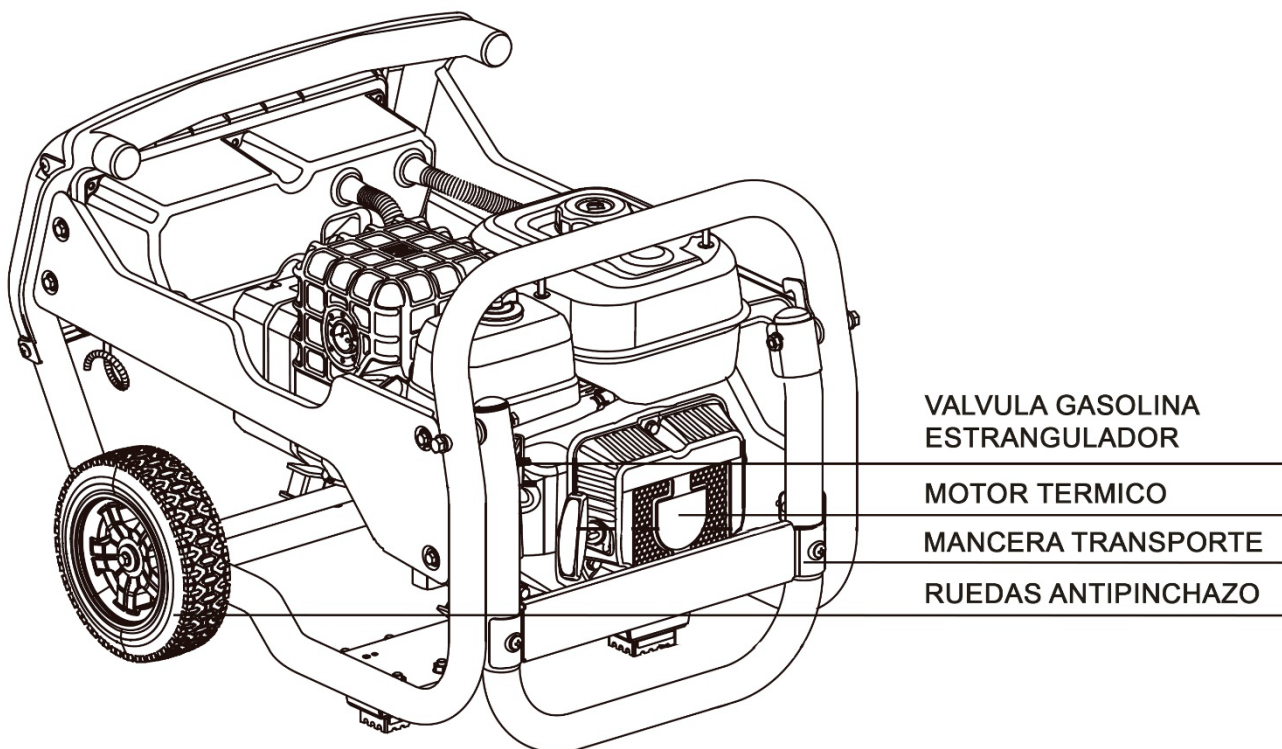
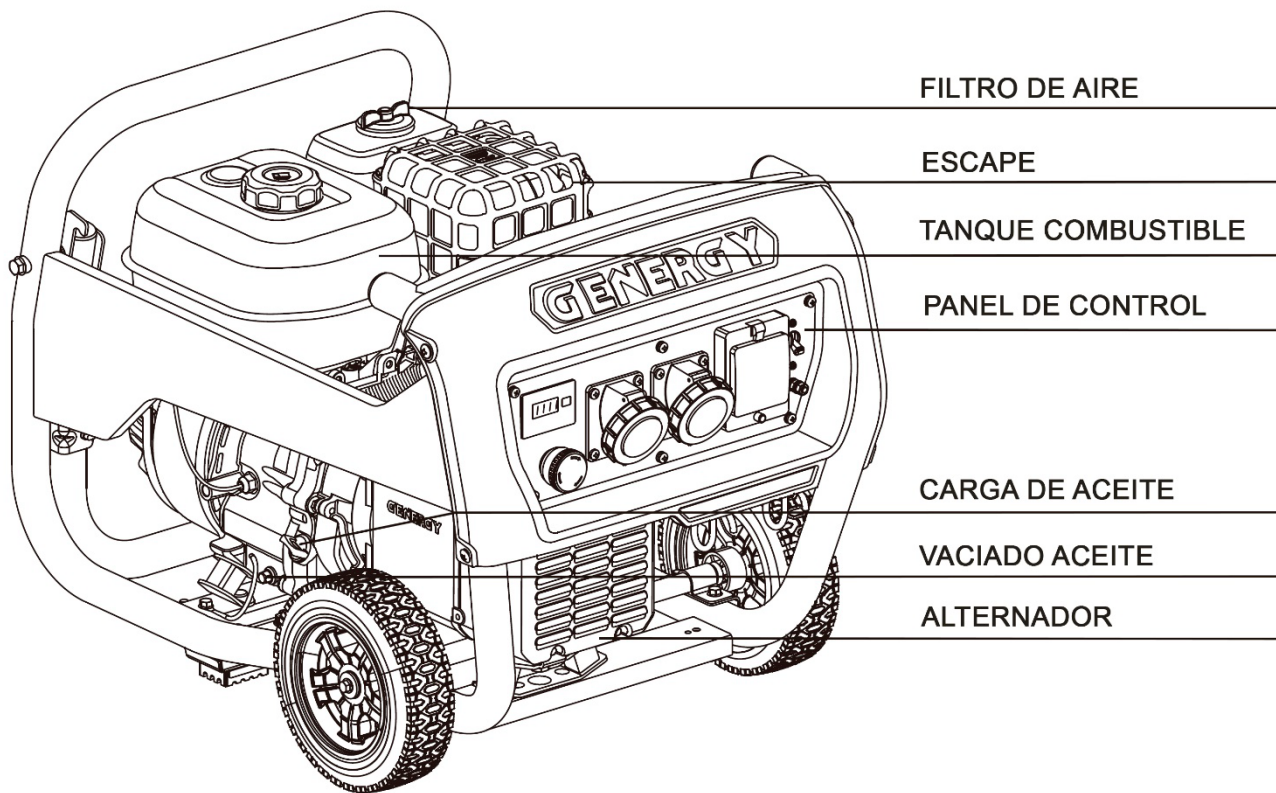

4 Comprobaciones previas al funcionamiento:

4.1 Conexión de la batería (solo modelos con arranque eléctrico).

Antes de conectar la batería revise que la seta de emergencia del panel está en posición "OFF".

Conecte el terminal negativo (-) de color negro en el borne negativo (-) de color negro de la batería.

Conecte el terminal positivo (+) de color rojo en el borne positivo (+) de color rojo de la batería *

*El terminal positivo puede venir ya conectado de origen.

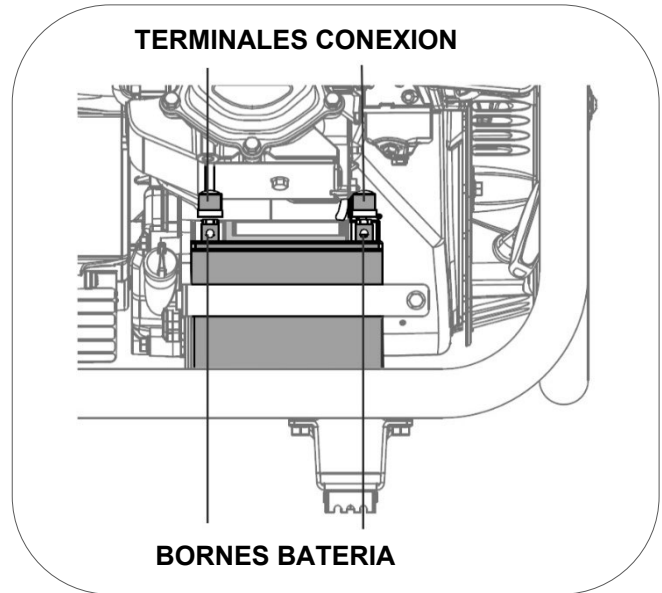

NOTA: Respete la polaridad de los cables, no invierta los cables bajo ninguna circunstancia.

NOTA: Extremar las precauciones para no hacer contactos indeseados con los bornes de batería y cables, entre ellos o contra una parte metálica de la máquina.

4.2 Carga y revisión del nivel de aceite.

NOTA: La máquina de origen se entrega sin aceite, ¡no intente poner la máquina en marcha sin haber puesto antes el aceite!

Asegúrese que el generador está en una superficie perfectamente nivelada para que no haya error en el nivel del aceite.

Retire el tapón de llenado de aceite y rellene de aceite por el orificio de llenado hasta alcanzar (sin sobrepasar) el límite superior (H) mostrado en la figura inferior.

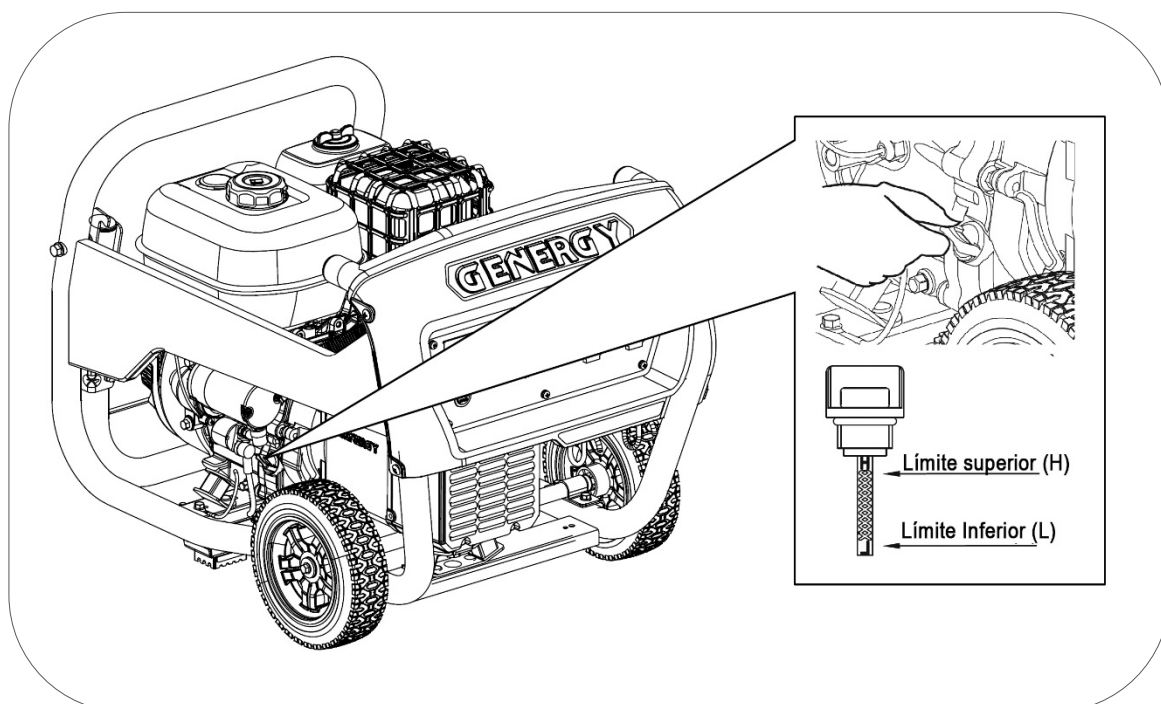

La capacidad del aceite orientativa hasta el nivel correcto según modelo es:

- Modelos VELETA-JACA-PANTICOSA 0.6L
- Modelos NAVACERRADA-ASTUN-CANDANCHU 1.1L

Usar aceite de motor de 4 tiempos de buena calidad SAE10W30 o SAE10W40. Clasificación del aceite recomendado API "SJ" (USA) o ACEA "A3" (EUROPA) o bien más actuales (ver especificaciones del envase).

NOTA: Tenga en cuenta que el motor consume algo de aceite con el uso, revise el nivel de aceite antes de cada uso y reponga si el nivel a disminuido.

NOTA: Nunca use aceites viejos, sucios, en mal estado o si no conoce su grado y calidad. No mezcle aceites de diferentes tipos.

4.3 Carga y revisión del nivel de combustible.

NOTA: Use únicamente gasolina sin plomo (86 octanos superior).

NOTA: Nunca use gasolina pasada, contaminada o mezclas de aceite/gasolina.

NOTA: Evite que entre suciedad o agua en el tanque de combustible.

NOTA: No use una mezcla de gasolina con etanol o metanol, de lo contrario, se puede dañar seriamente el motor.

Retire el tapón de combustible girando en sentido contrario a las agujas del reloj, rellene de gasolina sin alcanzar el nivel máximo de la figura inferior. La capacidad aproximada del depósito es de 2.6L litros para los modelos VELETA-JACA, de 3.6L para el modelo PANTICOSA y de 6,2L para los modelos NAVACERRADA-ASTUN-CANDANCHU.

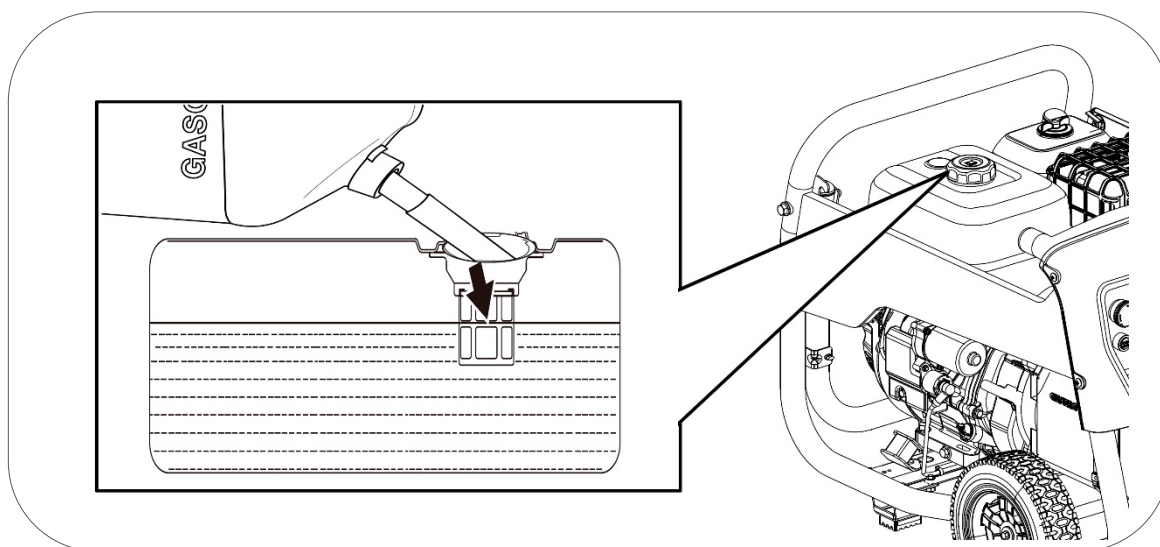

⚡ PELIGRO: La gasolina es extremadamente explosiva e inflamable. Está totalmente prohibido fumar, hacer fuego o generar cualquier tipo de llama en el momento del repostaje o en el lugar donde se almacena el combustible.

⊘ ADVERTENCIA: Mantenga el combustible fuera del alcance de los niños.

⊘ ADVERTENCIA: Evite derrames de combustible al repostar. (Limpie posibles derrames antes de arrancar de nuevo el motor)

⊘ ADVERTENCIA: No llene demasiado el tanque de combustible (no supere el nivel máximo). Después de repostar, asegúrese de que el tapón del depósito está cerrado y asegurado.

⊙ PRECAUCION: Evite el contacto con la piel y no respire el vapor del combustible.

5 Arranque del generador a batería*

*Solo modelos con arranque eléctrico, para modelos de arranque manual continúe al punto 5-1.

- 1 Gire la válvula de paso de gasolina a la derecha (paso abierto).

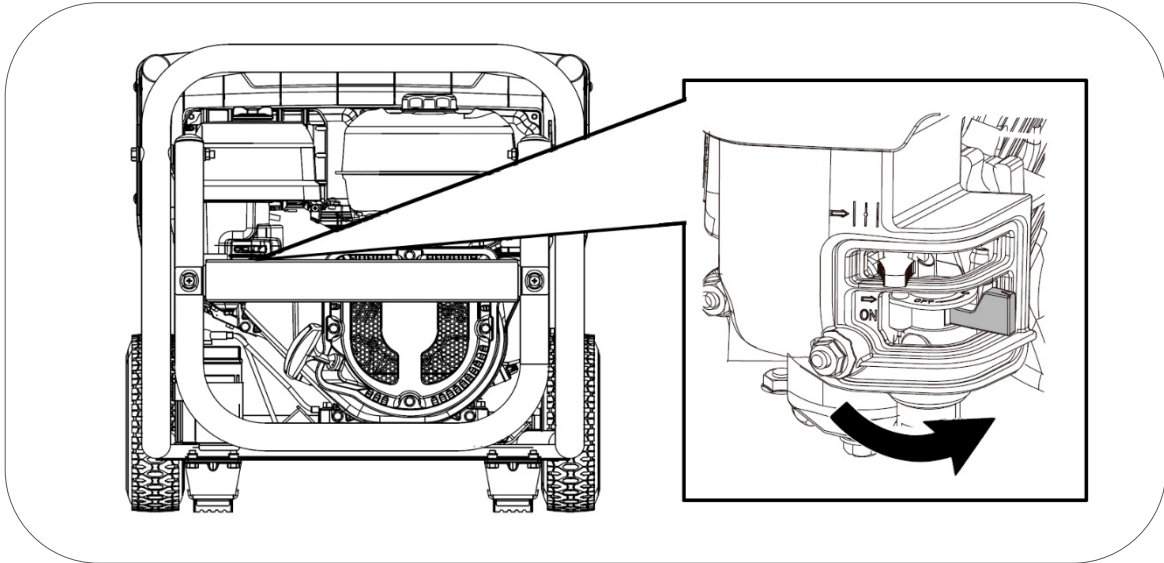

- 2 Desplace la palanca del estrangulador a la izquierda (aire cerrado) según la figura inferior. Esta posición enriquece la mezcla de gasolina y facilita el arranque.

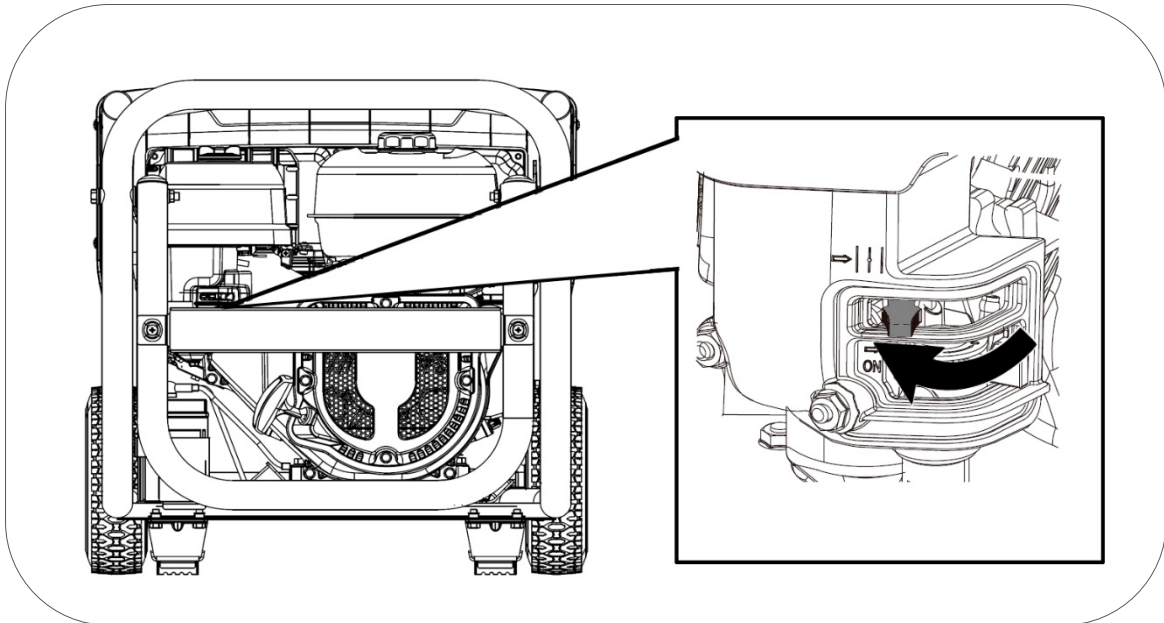

Noticia: Puede no ser necesario el uso del estrangulador si el motor fue detenido recientemente y aún está caliente.

3 Gire el botón de pare/emergencia para liberarlo.

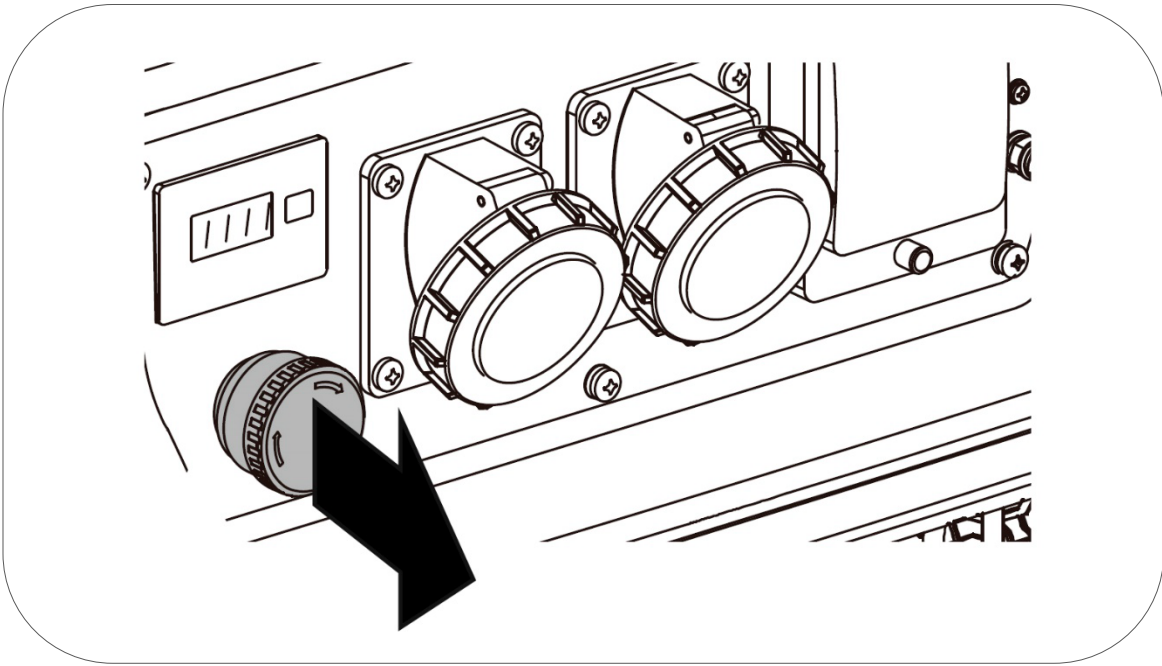

4 Asegúrese que no hay ningún aparato conectado en el generador (si lo hubiera desconóctelo), a continuación pulse el botón START para arrancar el motor.

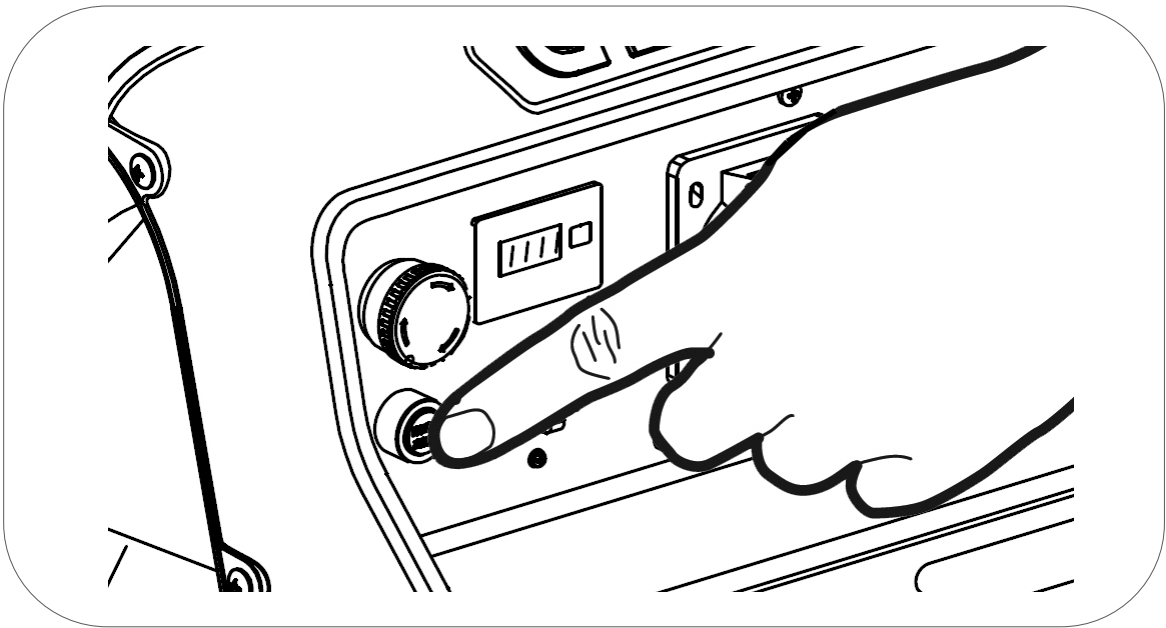

NOTA: Si el motor no arranca en 3 o 4 segundos, suelte el botón de arranque y espere unos segundos antes de volver a intentarlo para evitar sobrecalentar el motor de arranque.

4 Una vez arrancado desplace lentamente el estrangulador a la derecha (posición de aire abierto) según la figura inferior. El motor comenzará a trabajar de forma estable y está listo para conectarle los equipos.

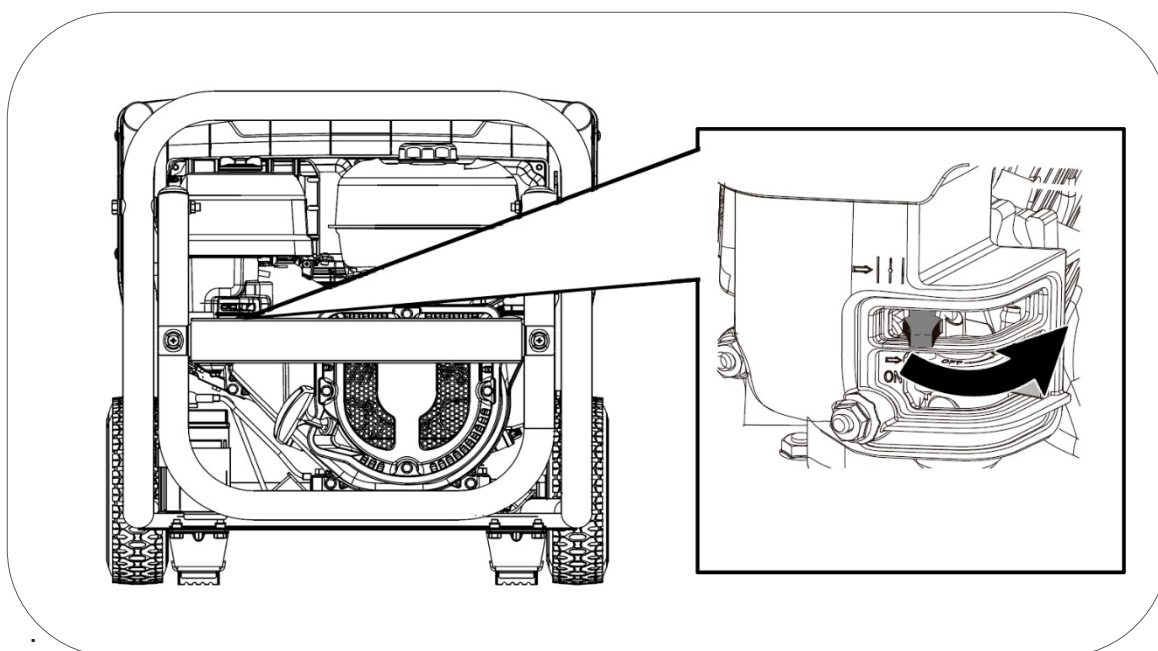

NOTA: No deje el estrangulador en una posición intermedia, la mezcla sería demasiado rica y el motor trabajaría de forma incorrecta.

En la primera puesta en marcha de la máquina, la batería puede estar baja de carga si ha estado mucho tiempo almacenada. Si observa que la carga de la batería es insuficiente arranque el equipo de forma manual (pase al punto 5.1). La batería se recarga de forma automática mientras el generador está en marcha.

5.1 Arranque manual del generador.

1 Gire la válvula de paso de gasolina a la derecha (paso abierto).

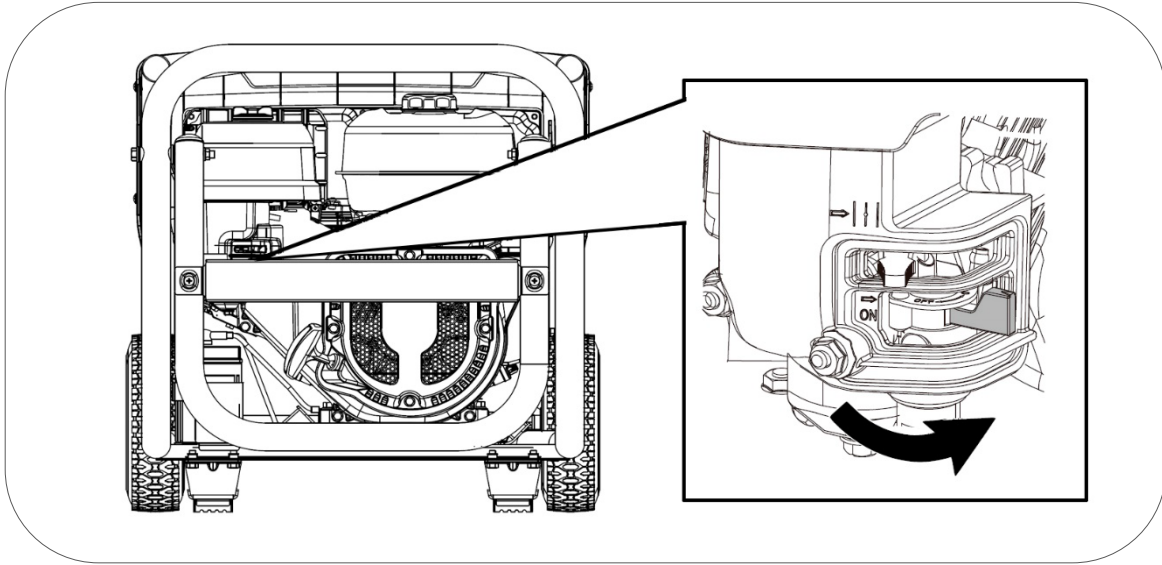

2 Desplace la palanca del estrangulador a la izquierda (aire cerrado) según la figura inferior. Esta posición enriquece la mezcla de gasolina y facilita el arranque.

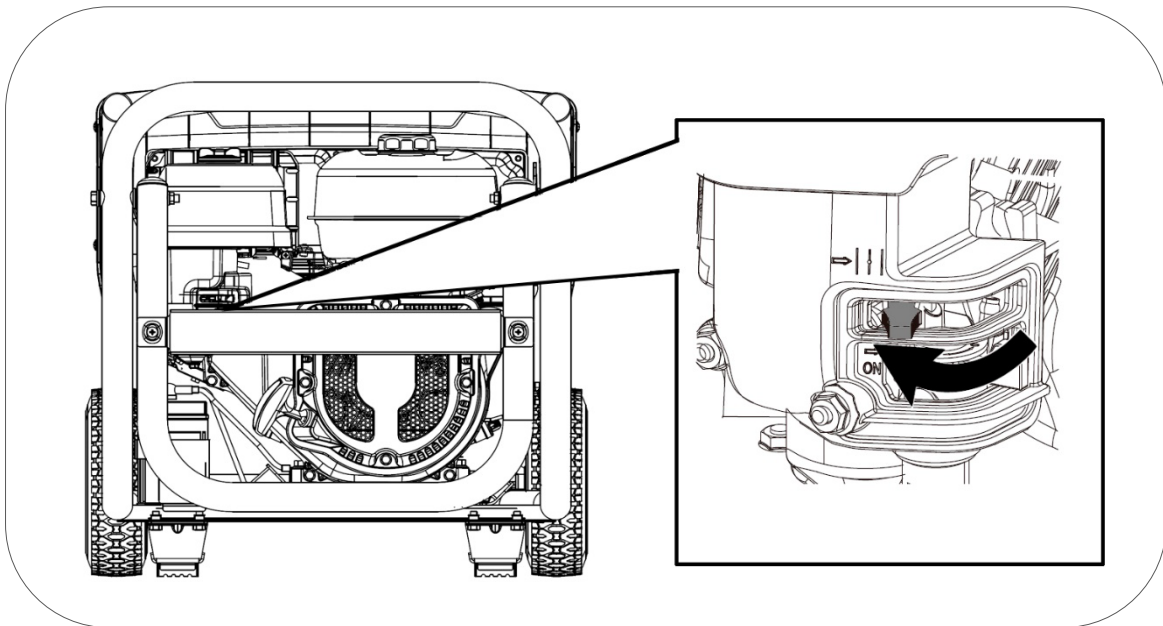

Nota: Puede no ser necesario el uso del estrangulador si el motor fue detenido recientemente y aún está caliente.

3 Gire el botón de pare/emergencia para liberarlo.

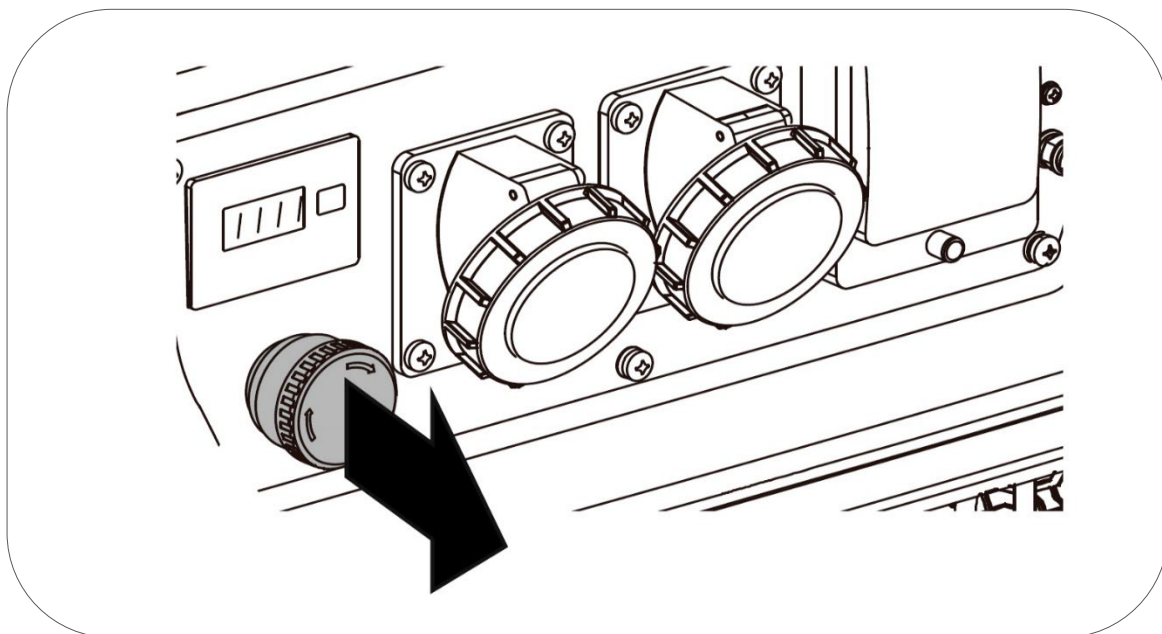

4 asegúrese que no hay ningún aparato conectado en el generador (si lo hubiera desconóctelo), a continuación, Tire de la maneta de arranque lentamente y hasta el final (**para calcular el recorrido máximo de la cuerda y no sobrepasarlo posteriormente cuando tiremos de forma enérgica**), luego deje recoger la cuerda.

Tire de nuevo con suavidad hasta que note una leve resistencia, ahora deje recoger la cuerda y entonces tire de forma enérgica para arrancar el motor.

Si no consiguió arrancar en el primer intento repita la operación.

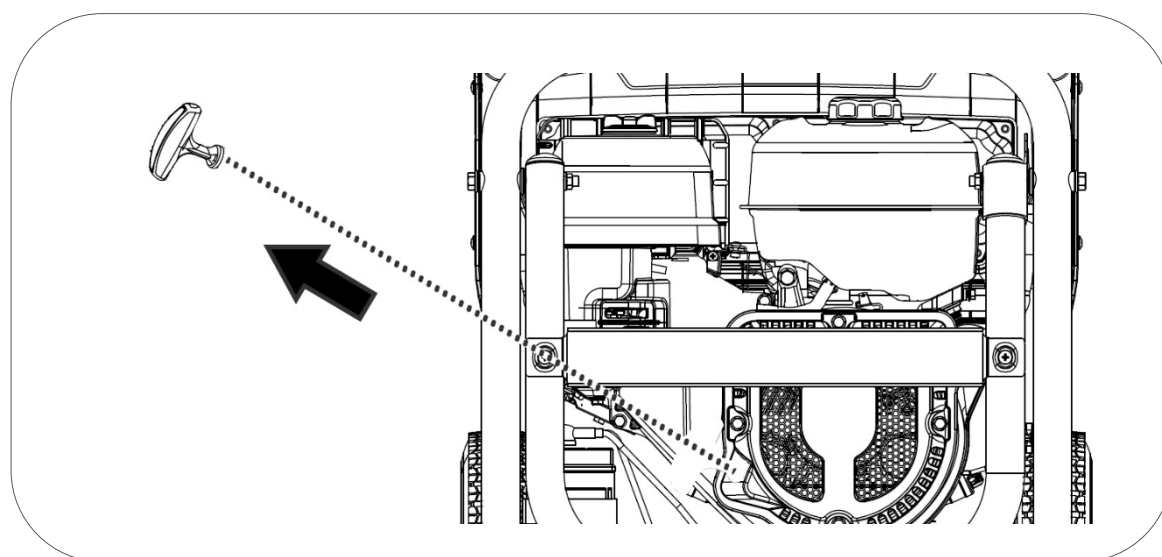

☐ **NOTA:** Si alcanza el final de recorrido de la cuerda de forma brusca podría dañar el muelle de retroceso del tirador o la cuerda y no sería cubierto por la garantía.

☐ **NOTA:** No suelte la maneta después del tirón para evitar que el tirador pueda golpear la máquina. Acompañe con la mano la maneta hasta que se haya recogido

☐ **NOTA:** Nunca tire de la cuerda de nuevo si el generador esta ya arrancado y girando.

5 una vez arrancado el motor desplace lentamente el estrangulador a la derecha (posición de aire abierto) según la figura inferior. El motor comenzará a trabajar de forma estable y está listo para conectarle los equipos.

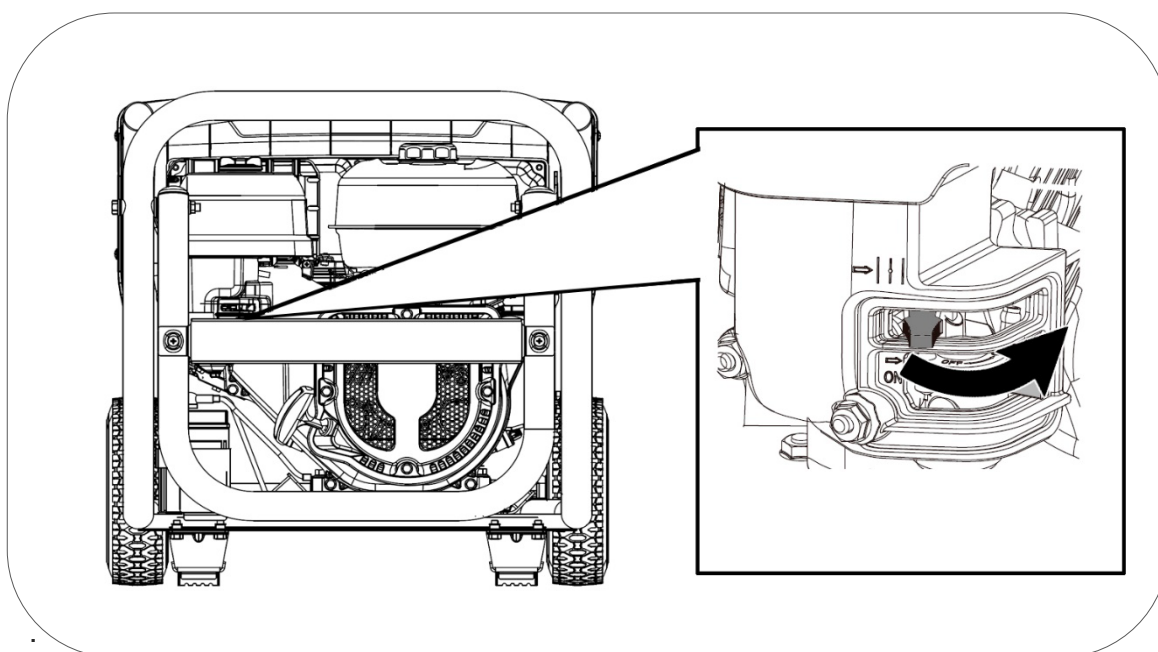



☐ **NOTA:** No deje el estrangulador en una posición intermedia, la mezcla sería demasiado rica y el motor trabajaría de forma incorrecta.

6 Uso del generador y sus protecciones.

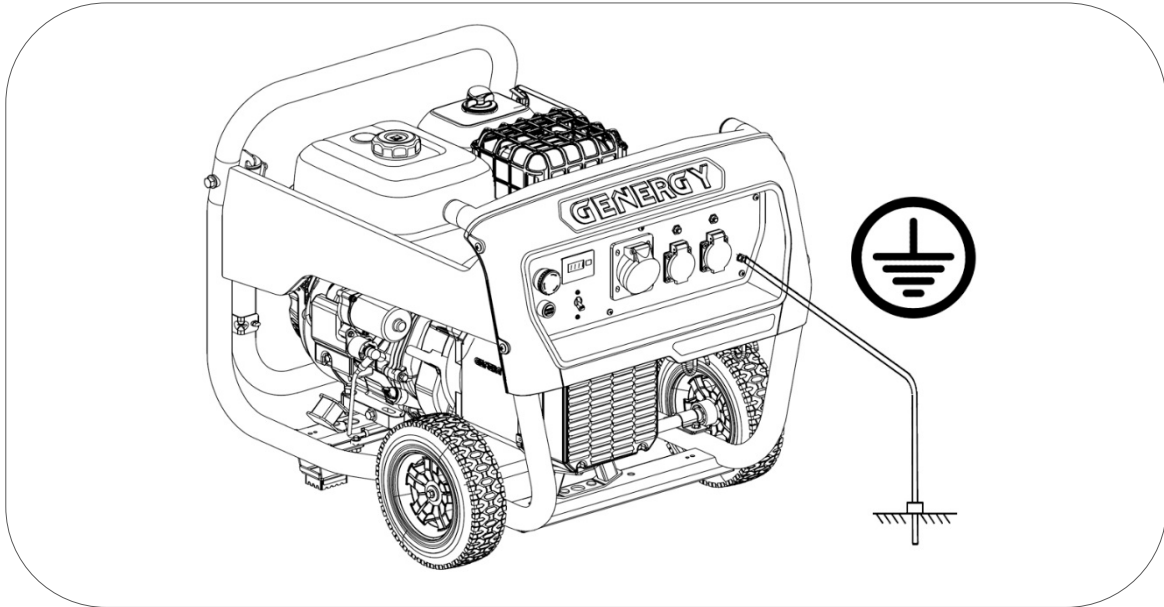
 **ADVERTENCIA:** Asegúrese de conectar la toma de Tierra, si tiene dudas consulte con su electricista.



 **ADVERTENCIA:** No conecte nunca la salida de la tensión 230V del equipo a un edificio o vivienda (ni aun cuando haya un corte de luz). El retorno de la red principal chocaría con la tensión del generador y provocaría graves daños al equipo, o incluso un incendio.

 **ADVERTENCIA:** No haga la conexión en paralelo con otros generadores, con el objetivo de sumar sus potencias, ambos resultarían dañados y con riesgo de incendio.

 **NOTA:** Cuando se requiere un cable de extensión, asegúrese de usar un cable de buena calidad y de sección adecuada (consulte con su electricista).

- ✓ Longitud del cable de 60m: use cable mínimo de 2mm²
- ✓ Longitud de cable de 100m use cable mínimo de 2,5mm²

 **NOTA:** Los aparatos que usan un “motor” como compresores, bombas de agua, sierras...requieren hasta 3 veces más potencia para su arranque. Como ejemplo, una bomba de agua de 500W necesitaría de 1500W para su arranque.

La maquinaria electro portátil (taladro, cepilladoras, amoladoras...), así como algunos tipos de lámparas (vapor de mercurio/sodio, fluorescentes...) también

tiene un consumo adicional en el inicio de su funcionamiento que puede ir de 1.5 a 2 veces mas que su potencia marcada como nominal.

Los refrigeradores también pueden tener consumos adicionales especialmente elevados que puedan alcanzar 4 veces la potencia nominal o incluso más.

Por tanto, verifique que las cargas a conectar no superaran la potencia máxima del grupo según estas indicaciones.

6.1 Protección por sobrecarga

Su generador está equipado con **disyuntores** que cortaran la salida de corriente en caso de sobrecargas.

Estos disyuntores pueden ser parciales (para proteger de una sobrecarga a una salida de corriente) o generales para proteger la salida máxima del generador.

En caso que un disyuntor pase a OFF, réarmelo situándolo en ON. Si el disyuntor vuelve a pasar a OFF reduzca la carga ya que estará excediendo la potencia máxima admisible.

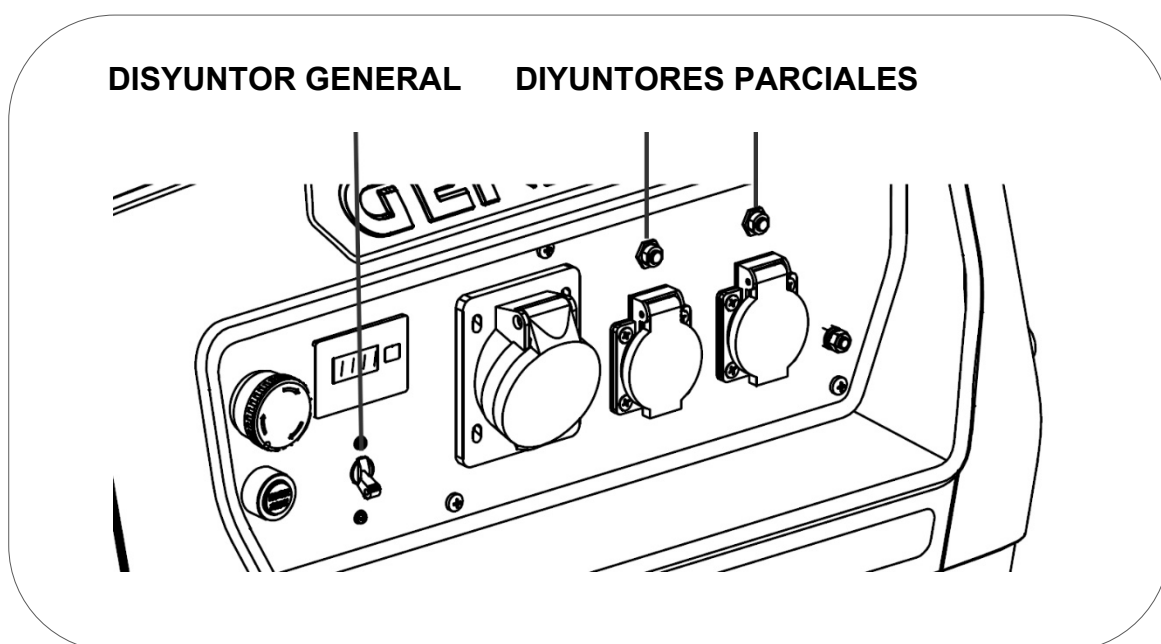

NOTA: Una vez verifique que el generador no puede con una carga o no la acepta, por favor no insista. Las continuas sobrecargas pueden afectar al grupo de forma negativa.

6.2 Protección diferencial (solo en versiones S)

Las versiones denominadas “S” incluyen además protección contra fuga de corriente gracias a un **diferencial de 30mA**. Esta seguridad puede detectar una fuga de corriente en el circuito (por ejemplo, una descarga al usuario), cortando la salida de tensión de forma instantánea.

En caso de salto, revisar todas las líneas de cableado, aislamientos de maquinaria, posibles contactos de las líneas con agua. Rearme el generador solo cuando se haya revisado por completo la instalación.

⊘ Advertencia: para que el diferencial actúe correctamente, la toma de tierra debe estar conveniente conectada.

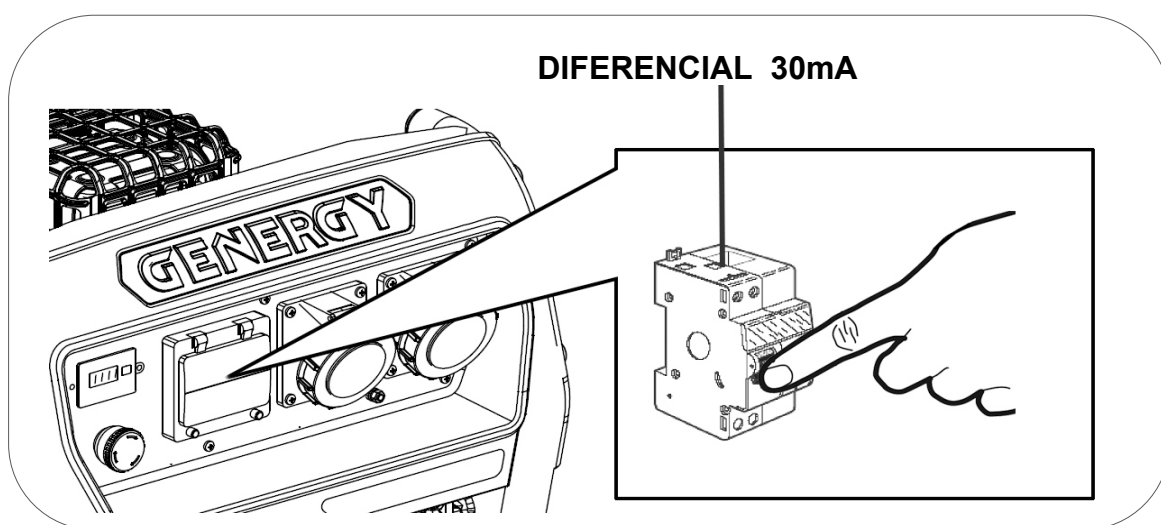

6.3 Tomacorrientes IP67 (solo en versiones S)

Las versiones estándar incorporan tomacorrientes grado IP44. en las versiones denominadas “S” las tomas aumentan el grado de protección contra agua y sólidos hasta **IP67**, otorgando una mayor seguridad al usuario frente a una posible descarga causada por agua o humedad en la manipulación de los enchufes y tomacorrientes.

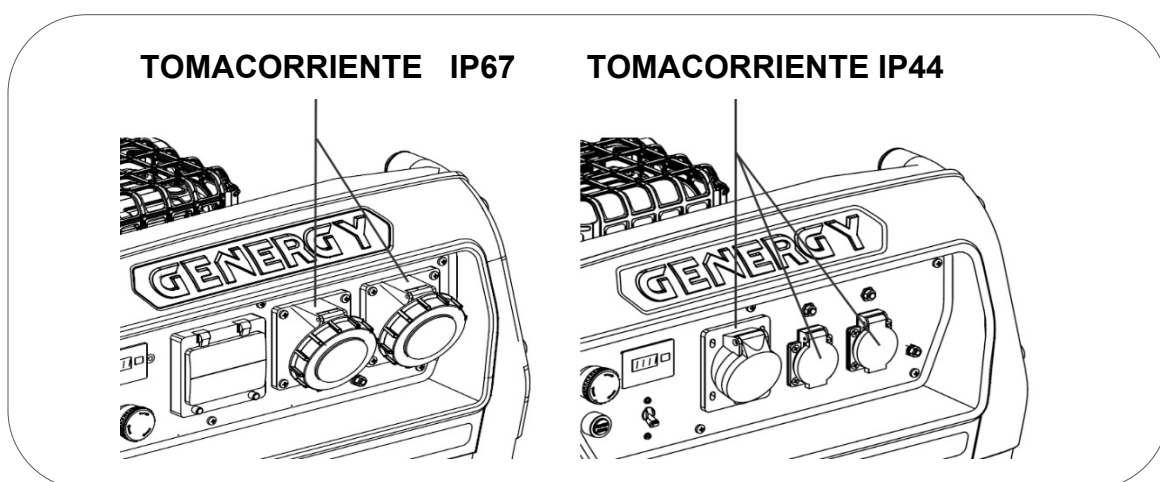

6.4 Sistema de alerta de aceite.

El sistema de alerta de aceite está diseñado para evitar daños en el motor causados por una cantidad insuficiente de aceite en el cárter. Antes de que el nivel de aceite en el cárter del motor caiga por debajo de un límite de seguridad, el sistema de alerta de aceite apagará automáticamente el motor.

NOTA: La protección por falta de aceite debe ser considerada como una seguridad extrema. Es responsabilidad única del usuario revisar el nivel de aceite antes de cada uso como se indica en el manual. Es poco probable que esta seguridad pueda fallar, pero si lo hace, los daños en el motor serían muy importantes. La responsabilidad única de la avería sería del cliente por falta de mantenimiento y la reparación sería excluida de la garantía.

Recuerde que es una alarma de seguridad en caso de nivel crítico, no es un avisador de falta de aceite.

IMPORTANTE: El sistema de alerta solo actúa por fallo de nivel, no puede proteger en casos como aceite inadecuado o si está en malas condiciones.

7. Parada del motor

- 1 Desconecte los aparatos eléctricos conectados al generador.
- 2 Pulse el botón de pare/emergencia.
- 3 Gire la válvula de combustible a la izquierda (paso cerrado)

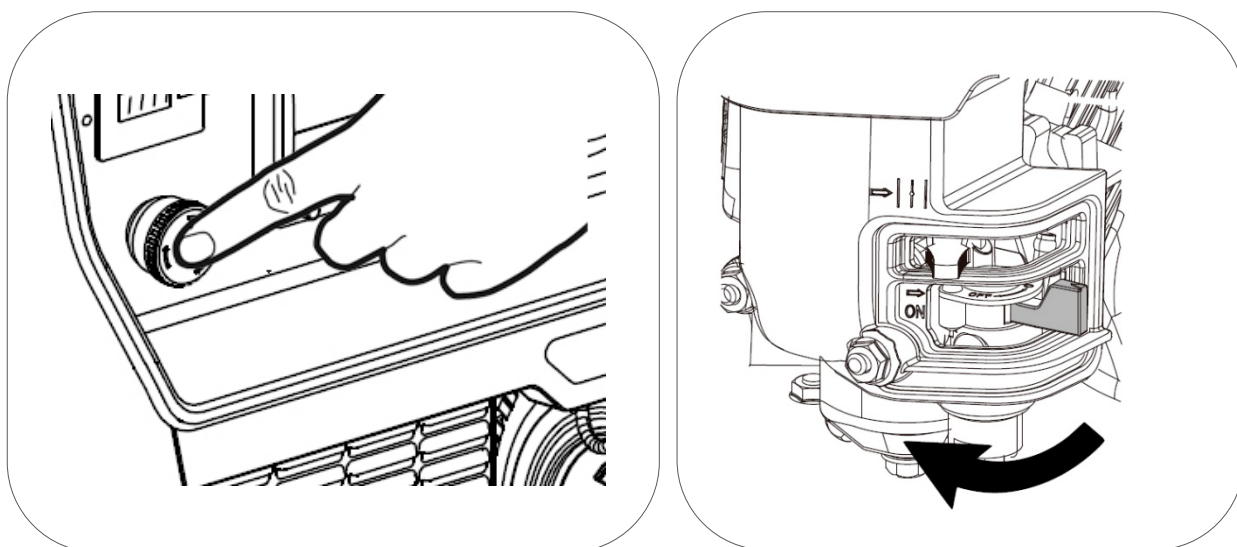

8. Mantenimiento:

El propósito del programa de mantenimiento es mantener el generador en buen estado de funcionamiento y alcanzar la máxima vida útil del equipo.



PELIGRO: Detenga el motor antes de realizar cualquier mantenimiento.

Si necesita arrancar el motor para alguna comprobación, asegúrese que el área esté bien ventilada. Los gases de escape contienen monóxido de carbono venenoso.



NOTA: Utilice repuestos originales GENERGY o en su defecto componentes de calidad demostrada para el mantenimiento.

Programación de mantenimiento.

SERVICIO	PERIODOS DE MANTENIMIENTO
Aceite del motor	Revisar nivel antes de cada uso. El primer cambio de aceite tras 20 horas de rodaje. Sucesivos cambios de aceite cada 100 horas de uso.
Filtro de aire	Revisar y limpiar cada 50 horas. Reemplazar a las 250 horas como máximo, o antes si se observa deterioro.
Bujía	Limpiar y ajustar electrodo cada 50 horas. Reemplazar a las 250 horas o antes si se observa deterioro.
Filtro de la válvula de gasolina	Limpiar cada 300 horas o 1 año (lo que antes suceda)
Válvulas de motor*	Ajustar cada 500 horas*
Cámara de combustión*	Limpiar cada 500 horas*
Tanque de combustible*	Limpiar cada 500 horas*
Manguera de combustible*	Reemplazar cada dos años o antes si se observa algún deterioro*



NOTA: Realice el mantenimiento con más frecuencia cuando el equipo se use en lugares con mucho polvo o muy altas temperaturas.



NOTA: Los servicios marcados con asterisco deben ser realizados por un servicio GENERGY o un taller cualificado. Guarde comprobante de las operaciones realizadas por taller.



NOTA: La falta de cumplimiento de los servicios de mantenimiento acortará la vida del generador y producirá averías que no serán cubiertas por la garantía. No se atenderá garantía si no se cumple con el plan de mantenimiento detallado, salvo que haya sido autorizado a saltarse un servicio por GENERGY o un servicio autorizado GENERGY.

8.1 Cambio de aceite.

- 1 Mantenga el motor en marcha por 5 o 10 minutos para que el aceite alcance algo de temperatura y disminuya su viscosidad (más líquido). De este modo será más fácil extraerlo por completo.
- 2 Coloque un recipiente adecuado bajo el orificio de drenaje de aceite para recoger el aceite usado.
- 3 Desenrosque el tornillo de drenaje de aceite girando en sentido inverso a las agujas del reloj, reserve el tornillo y su junta.
- 4 Suelte el tapón de llenado de aceite para que el motor tome aire y la expulsión del aceite sea más rápida.
- 5 Haga girar el motor tirando suavemente de la cuerda de arranque para que caiga la mayor parte de aceite alojado en partes móviles del motor.

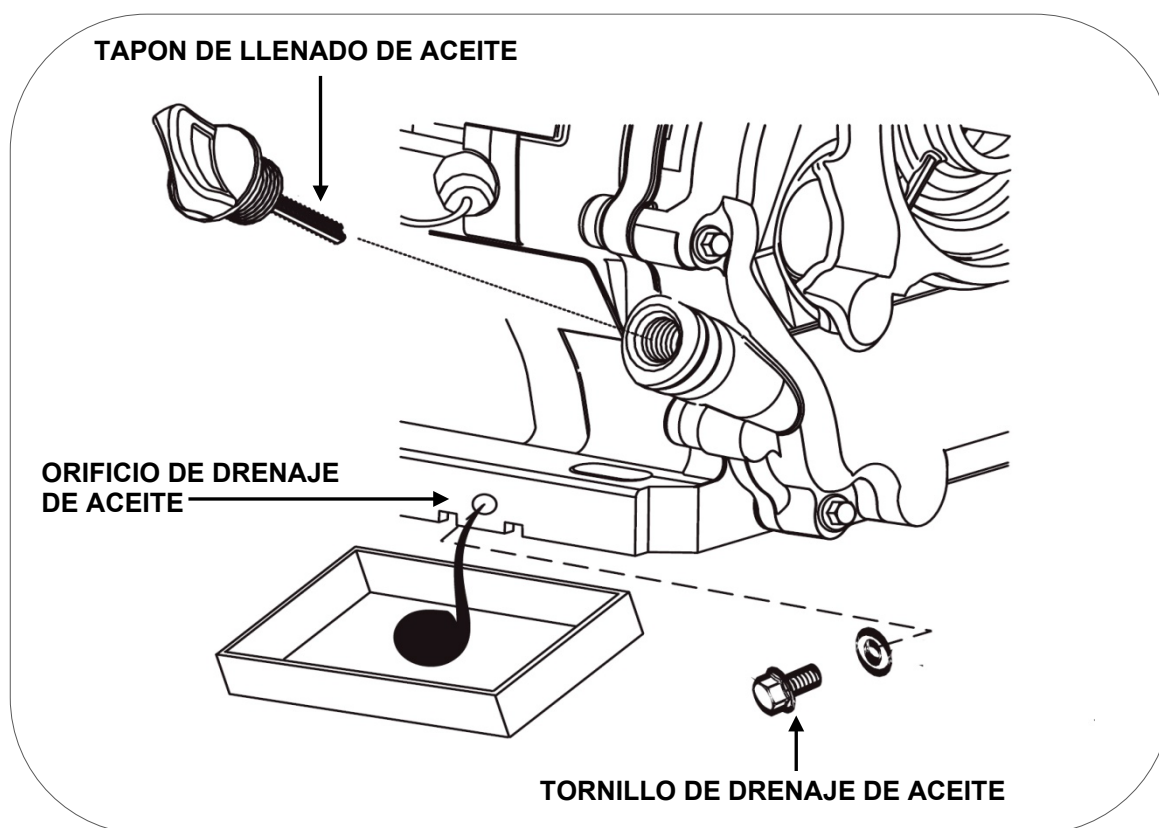

- 5 Una vez todo el aceite ha sido extraído, coloque de nuevo el tornillo de drenaje con su junta y limpie derrames de aceite si los hubiera.
- 6 Vuelva a llenar con el aceite recomendado hasta alcanzar el límite superior (H) sin sobrepasarlo. Para el tipo de aceite revise el punto 4.3 de este manual).

La capacidad del aceite hasta el nivel correcto según modelo es:

- VELETA-JACA-PANTICOSA 0.6L
- NAVACERRADA-ASTUN-CANDANCHU 1.1L

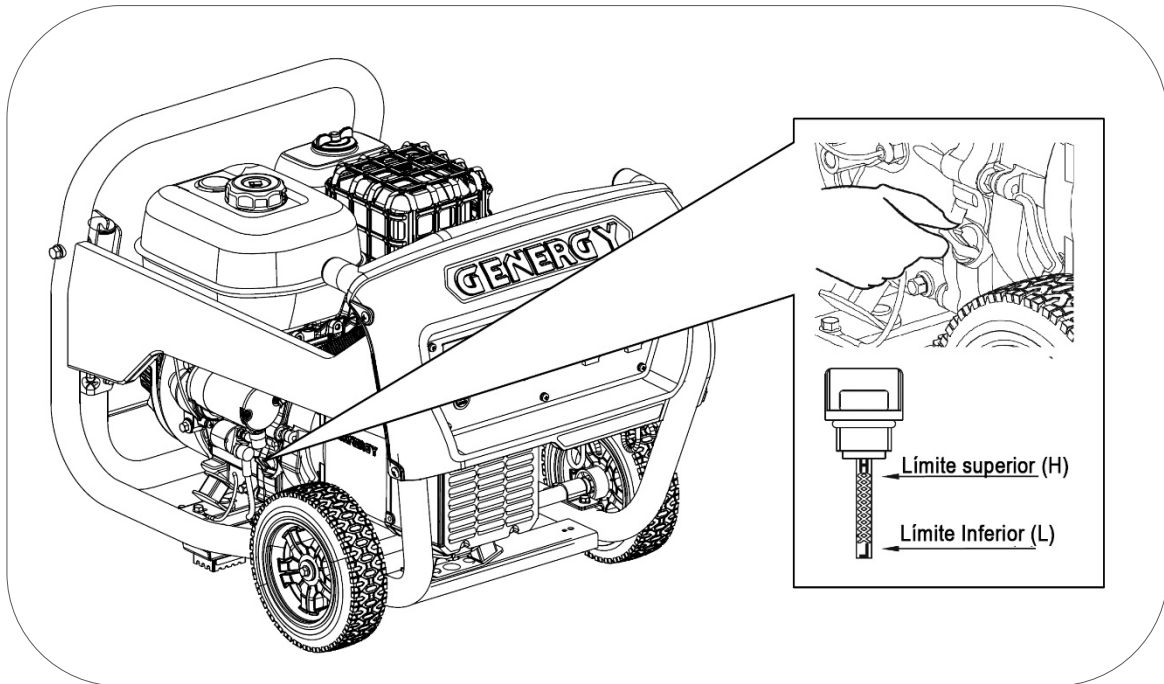

7 Vuelva a instalar el tapón de llenado de aceite

IMPORTANTE: Para cumplir con los requisitos medioambientales, el aceite usado se debe poner en un recipiente sellado y ser transportado a la estación de servicio para reciclar. No lo tire a la basura y no lo derrame en el suelo.

8.2 Mantenimiento del filtro de aire.

NOTA: Un filtro de aire sucio restringirá el flujo de aire en el carburador lo que provocará una incorrecta combustión que puede provocar serios problemas al motor. Limpie el filtro con regularidad según el plan de mantenimiento de este manual, y con más frecuencia en áreas con mucho polvo.

NOTA: Nunca haga funcionar el generador sin el filtro de aire, de lo contrario se traducirá en una rápida abrasión del motor.

ADVERTENCIA: No use gasolina o disolventes de bajo punto de ignición para la limpieza del filtro. Son inflamables y explosivos bajo ciertas condiciones.

- 1 Afloje y retire la palomilla (1)
- 2 Levante la cubierta del filtro (2)
- 3 Afloje y retire la palomilla (3)
- 4 Extraiga el filtro (4-5)
- 5 Separe la esponja (5) del cartucho (4)
- 6 Limpie solo el pre-filtro de esponja en una solución de jabón y agua, déjelo secar por completo.
- 7 Sumerja el pre-filtro de esponja bien seco en aceite del mismo tipo que usa el motor del generador
- 8 Escurra presionando con la mano el pre-filtro de esponja.
- 9 Sacuda el filtro de papel contra una superficie dura, también puede limpiar con un compresor de aire (máximo 2 BAR).
- 10 Una vez limpio el filtro de papel, monte el pre filtro de esponja sobre el filtro de papel y vuelva montar el filtro completo y limpio en la maquina siguiendo los mismos pasos usados para su desmontaje.

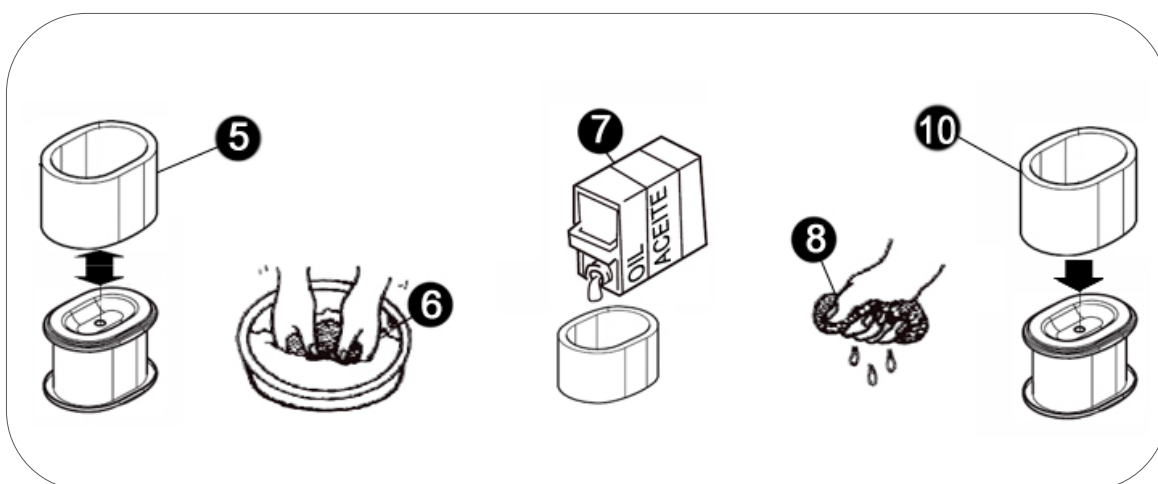
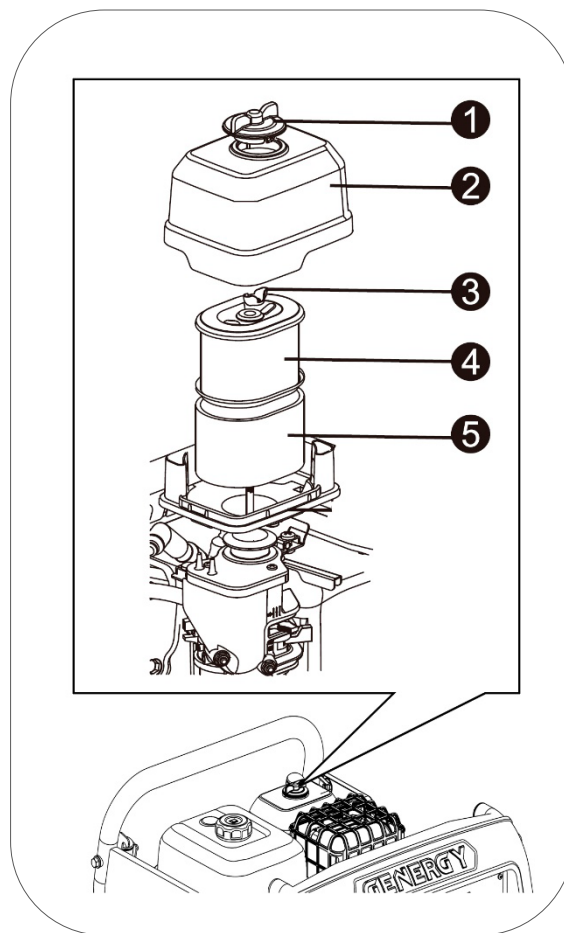

8.3 Mantenimiento de la bujía.

Recomendación bujías: **TORCH F6RTC**, **NGK BP7ES**, **BOSCH WR3C**.

- 1 Desconecte la pipeta o capuchón de la bujía tirando hacia afuera (como se muestra con la flecha de la figura inferior)
- 2 Con la ayuda de la llave de bujías extraiga la bujía desenroscándola del motor (gire en sentido contrario a las agujas del reloj).

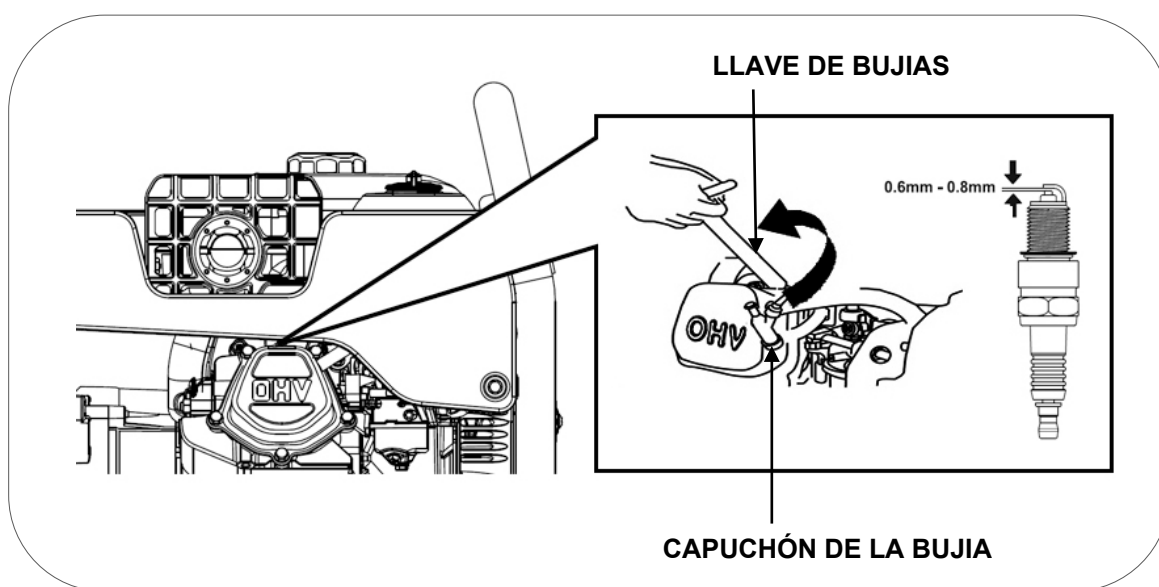

4 Inspeccione visualmente la bujía. Cambie a una nueva si su aislante está agrietado o astillado. Limpie con un cepillo de alambre fino el electrodo para limpiar los depósitos de suciedad.

5 Mida la distancia del electrodo con una galga. Valor normal 0,6- 0,7 mm, Ajuste la abertura con cuidado si el valor no es correcto.

6 Vuelva a colocar con cuidado la bujía, iniciando el roscado con la mano para evitar que se dañen las roscas. Una vez roscada la bujía hasta el final de la rosca realice el apriete final:

- Bujías nuevas 1/2 vuelta con la llave de bujías.
- Las bujías usadas de 1/8 a 1/ 4 de vuelta con la llave bujías.

7 Vuelva a instalar la pipeta o capuchón de la bujía.

NOTA: La bujía debe estar firmemente apretada. Una bujía poco ajustada puede calentarse, incluso podrá dañar el motor. Del mismo modo un apriete excesivo puede dañar la bujía y peor aún la rosca de la culata del motor.

8.4 Modificación del carburador para funcionamiento a gran altitud

A grandes altitudes, la mezcla normal de aire-combustible del carburador será demasiado rica. Se reducirá el rendimiento y el consumo de combustible aumentará. Una mezcla muy rica, ensuciará también la bujía y dificultará el arranque.

Si el generador funciona siempre en la altitud por encima de los 1.000 metros, póngase en contacto con un servicio GNG autorizado para modificar el carburador (este servicio no es garantía por tanto sería presupuestado).

La potencia de salida 230V del generador variará en función de la altura y otros elementos como humedad y temperatura, vea el capítulo corrección ambiental de este manual.

 **NOTA:** Si el carburador ha sido modificado para funcionar a gran altitud, la mezcla de aire-combustible será demasiado pobre para funcionar a bajas altitudes. El funcionamiento a baja altura puede causar que el motor se sobrecaliente y se dañe seriamente. Sería necesario devolver el carburador a su estado original.

9. Transporte y almacenaje.

9.1 Transporte del generador.

Para evitar derrames de combustible durante el transporte mantenga siempre la válvula de combustible en cerrado y fije la máquina para que no pueda desplazarse.

 **NOTA:** Nunca ponga de lado o bocabajo la máquina para transportarla, manténgala en todo momento en su posición natural de trabajo.

 **PELIGRO:** Nunca utilice el generador dentro del vehículo de transporte. El generador debe utilizarse únicamente en buenas condiciones de ventilación.

 **PELIGRO:** No deje su vehículo estacionado al sol durante mucho tiempo con el generador en su interior. El aumento excesivo de temperatura podría evaporar la gasolina y formar un ambiente explosivo en el vehículo.

 **ADVERTENCIA:** No llene en exceso el tanque si se va a transportar el equipo.

 **PRECAUCION:** Vacíe el tanque de combustible, cuando el generador se traslade por carretera muy bacheada o campo a través.

9.2 Almacenaje del generador.

La gasolina pierde sus propiedades si está almacenada por mucho tiempo y deja residuos que pueden atascar los pasos del carburador dificultado o impidiendo el arranque tras un descanso temporal. Si vamos a dejar de usar el grupo temporalmente es necesario seguir algunas instrucciones.

Usos esporádicos al largo del año:

Puede encontrarse dificultad en el arranque si el generador se usa con poca frecuencia, para evitarlo siga estas instrucciones:

1. Asegúrese que el generador trabaja al menos 30 minutos al mes.
2. Cuando vaya a finalizar el uso, primero desconecte los aparatos conectados al generador, cierre la válvula de gasolina y espere que el motor pare por falta de combustible.
3. Pulse la el botón de pare/emergencia a OFF

Largos periodos de inactividad:

Largos periodos de inactividad (a partir de 3 meses) pueden ocasionar dificultad o impedir el arranque, así como producir un ritmo de trabajo inestable. Para evitarlo:

1. Añada un estabilizador de gasolina en el tanque de combustible según las indicaciones del fabricante para retrasar la degradación de la gasolina.
2. Arranque el generador por 10 minutos para que la gasolina con el tratamiento recircule en el circuito de admisión de combustible.
- 3 con la ayuda de una bomba manual retire la gasolina a un recipiente homologado para combustibles.

NOTA: no use botellas de plástico normales, algunos plásticos se descomponen parcialmente en contacto con la gasolina y la contaminan, esta gasolina contaminada puede dañar un motor si es reutilizada.

PELIGRO: La gasolina es explosiva e inflamable. Nunca fume o genere cualquier tipo de llama o chispa mientras este manipulando gasolina.

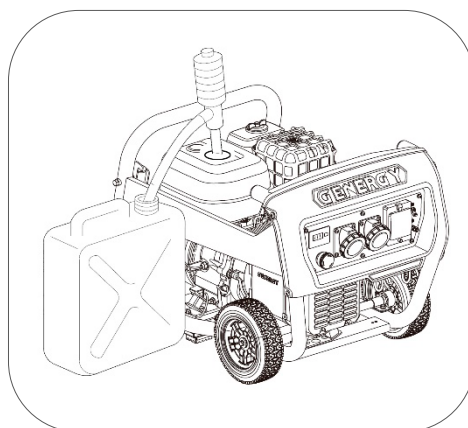

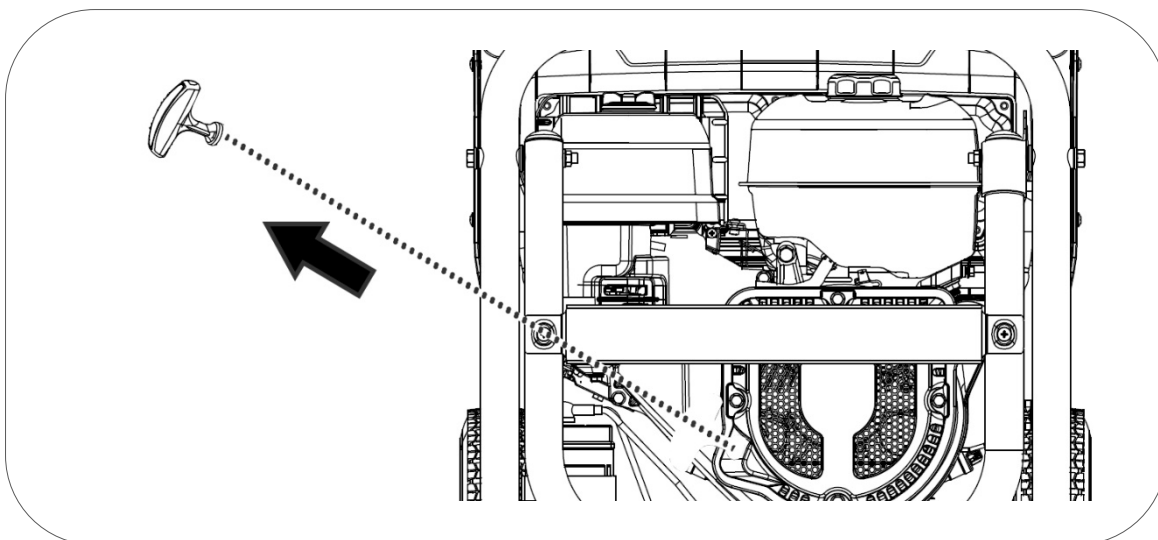

- 1 Arranque el generador y deje que el motor se detenga por falta de combustible. Con ello garantizamos que no todo el sistema de admisión de combustible quede vacío.
- 2 Reemplace el aceite del motor.
- 3 Retire la bujía (ver punto 8.3) y vierta una cucharadita de aceite de motor limpio (10 ~ 20 ml) en el cilindro. Tire de la maneta de arranque suavemente, esto hará girar el motor y distribuirá el aceite. Posteriormente vuelva a instalar la bujía.



- 4 Tire de la cuerda de arranque lentamente hasta sentir resistencia. En este punto, el pistón está subiendo en su carrera de compresión y las válvulas de admisión y escape están cerradas. En esta posición no puede entrar humedad en el motor lo que se proporciona una defensa contra la corrosión interna.
- 5 Cubra el generador con una funda y almacene en un lugar estable, limpio, seco, lejos de humedades y luz directa del sol.

Variable: Si no es práctico vaciar por completo el tanque de combustible también puede optarse por dejarlo lleno de gasolina con el tratamiento del estabilizador. Tras poner el estabilizador arranque el motor por 10 minutos para que recircule la gasolina hasta el motor. Cierre la válvula y arranque el motor hasta que se detenga por falta de combustible.

 **NOTA:** Sugerimos el uso de marcas reconocidas para el estabilizador, el uso de un aditivo inapropiado, equivocado o de dudosa calidad pueden generar fallos o averías que estarán totalmente excluidas de la garantía.

 **NOTA:** El uso de gasolinas en mal estado o pasadas puede generar fallos y averías en el generador. Este tipo de daños derivados del estado del combustible están totalmente excluidos de la garantía.

 **NOTA:** El estabilizador prolonga el óptimo estado de la gasolina de forma temporal. Una vez vencido el plazo indicado por el fabricante, la gasolina no podrá utilizarse.

10. Solución de problemas:

- Si el motor no se puede arrancar:

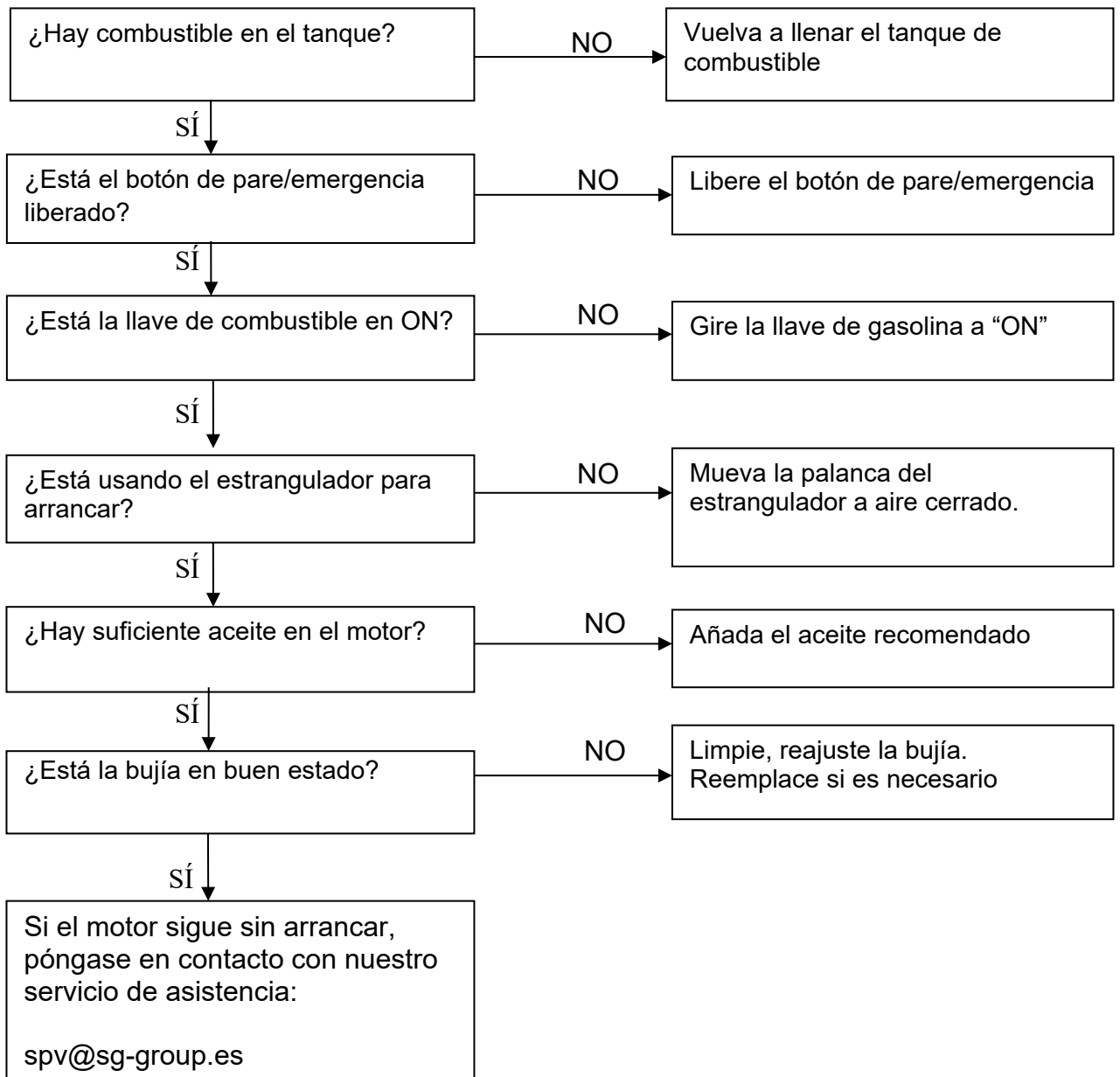

- Los equipos 230V conectados no funcionan:

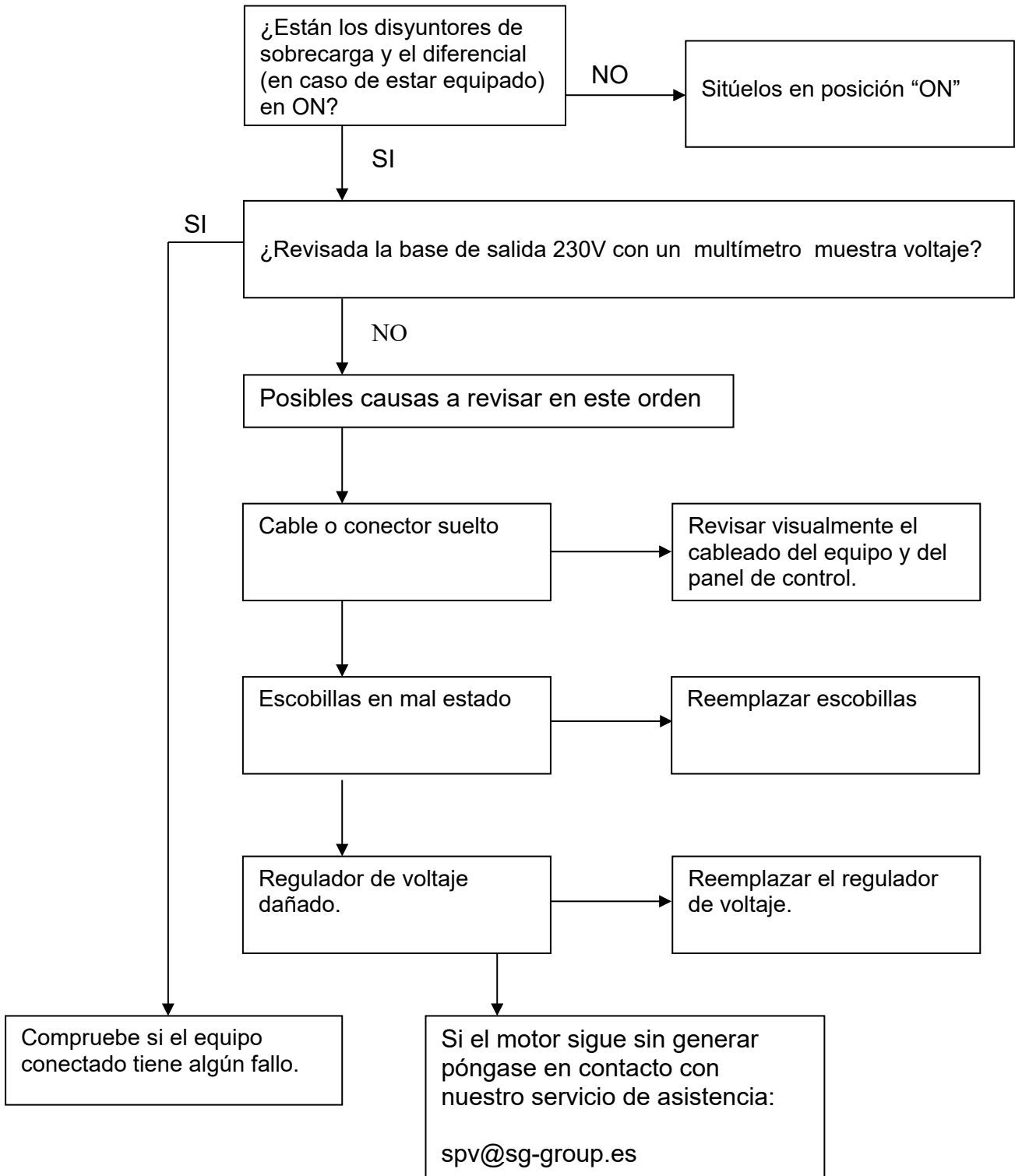

11. Información técnica:

MODELO	VELETA-VELETA S
Sistema de estabilización de Voltaje —Voltaje—Frecuencia	Electronica – 230V – 50HZ
AC 230V Máxima (S2 5min)	2800W
AC 230V Nominal (COP)	2500W
AC 400V Máxima (S 25min)	-
AC 400V Nominal (COP)	-
Tipo por su número de fases	Monofasico
Factor de potencia	1
Modelo motor	SGB208PRO
Cilindrada	208CC
Tipo de motor	Gasolina, 4 tiempos OHV refrigerado por aire
Nivel de presión acústica media 7mts LpA (Ralentí-nominal)	64dB – 73dB
Nivel de potencia acústica garantizada LWA	96dB
Tipo de arranque	Electrico (manual en la version S)
Capacidad tanque combustible	2.6L
Consumo hora 25% 50% 75% carga	0.8 L/H — 1.00 L/H — 1.3 L/H
Autonomía al 25% 50% 75% carga	3.2 H — 2.6 H — 2H
Capacidad y grado de aceite	0.6L — SAE10W40
Nivel de aislamiento	F
Clase según calidad aislamiento	A
Clase según rendimiento	G1
Estándar	ISO 8528-13:2016
Kit de transporte	Integrado con ruedas de 8"
Dimensiones sin - con ruedas	715 x 517 x 527
Peso	56/51kg

MODELO	JACA – JACA S
Sistema de estabilización de Voltaje —Voltaje—Frecuencia	Electronica – 230V – 50HZ
AC 230V Máxima (S2 5min)	3300W
AC 230V Nominal (COP)	3000W
AC 400V Máxima (S 25min)	-
AC 400V Nominal (COP)	-
Tipo por su número de fases	Monofasico
Factor de potencia	1
Modelo motor	SGB224PRO
Cilindrada	224CC
Tipo de motor	Gasolina, 4 tiempos OHV refrigerado por aire
Nivel de presión acústica media 7mts LpA (Ralentí-nominal)	64dB – 73dB
Nivel de potencia acústica garantizada LWA	96dB
Tipo de arranque	Electrico (manual en version S)
Capacidad tanque combustible	2.6L
Consumo hora 25% 50% 75% carga	0.8 L/H — 1 L/H — 1.4 L/H
Autonomía al 25% 50% 75% carga	2.25 H — 2.6 H — 1.85H
Capacidad y grado de aceite	0.6L — SAE10W40
Nivel de aislamiento	F
Clase según calidad aislamiento	A
Clase según rendimiento	G1
Estándar	ISO 8528-13:2016
Kit de transporte	Integrado con ruedas de 8"
Dimensiones	715 x 517 x 527
Peso	57/53kg

MODELO	PANTICOSA-PANTICOSA S
Sistema de estabilización de Voltaje — Voltaje—Frecuencia	Electronica – 230V – 50HZ
AC 230V Máxima (S2 5min)	4500W
AC 230V Nominal (COP)	4000W
AC 400V Máxima (S 25min)	-
AC 400V Nominal (COP)	-
Tipo por su número de fases	Monofasico
Factor de potencia	1
Modelo motor	SGB272PRO
Cilindrada	272CC
Tipo de motor	Gasolina, 4 tiempos OHV refrigerado por aire
Nivel de presión acústica media 7mts LpA (Ralentí-nominal)	66dB – 73dB
Nivel de potencia acústica garantizada LWA	96dB
Tipo de arranque	Electrico (manual en version S)
Capacidad tanque combustible	3.1L
Consumo hora 25% 50% 75% carga	1L/H — 1.25L/H — 2 L/H
Autonomía al 25% 50% 75% carga	3.1 H — 2H — 1.5 H
Capacidad y grado de aceite	0.6L — SAE10W40
Nivel de aislamiento	F
Clase según calidad aislamiento	A
Clase según rendimiento	G1
Estándar	ISO 8528-13:2016
Kit de transporte	Integrado con ruedas de 8"
Dimensiones	715 x 517 x 527
Peso	59/54kg

MODELO	NAVACERRADA-NAVACERRADA S
Sistema de estabilización de Voltaje — Voltaje—Frecuencia	Electronica – 230V – 50HZ
AC 230V Máxima (S2 5min)	5500W
AC 230V Nominal (COP)	5000W
AC 400V Máxima (S 25min)	-
AC 400V Nominal (COP)	-
Tipo por su número de fases	Monofasico
Factor de potencia	1
Modelo motor	SGB420PRO
Cilindrada	420CC
Tipo de motor	Gasolina, 4 tiempos OHV refrigerado por aire
Nivel de presión acústica media 7mts LpA (Ralentí-nominal)	67dB – 74dB
Nivel de potencia acústica garantizada LWA	97dB
Tipo de arranque	Electrico (manual en version S)
Capacidad tanque combustible	6L
Consumo hora 25% 50% 75% carga	1.5 L/H — 1.8 L/H — 2.3L/H
Autonomía al 25% 50% 75% carga	4 H — 3.4 H — 2.6 H
Capacidad y grado de aceite	1.1L — SAE10W40
Nivel de aislamiento	F
Clase según calidad aislamiento	A
Clase según rendimiento	G1
Estándar	ISO 8528-13:2016
Kit de transporte	Intergrado con ruedas de 10"
Dimensiones	789 x 623 x 641
Peso	89/94kg

MODELO	ASTUN-ASTUN S
Sistema de estabilización de Voltaje — Voltaje — Frecuencia	Electronica — 230V — 50HZ
AC 230V Máxima (S2 5min)	7000W
AC 230V Nominal (COP)	6500W
AC 400V Máxima (S 25min)	-
AC 400V Nominal (COP)	-
Tipo por su número de fases	Monofasico
Factor de potencia	1
Modelo motor	SGB420PRO
Cilindrada	420CC
Tipo de motor	Gasolina, 4 tiempos OHV refrigerado por aire
Nivel de presión acústica media 7mts LpA (Ralentí-nominal)	68dB — 74dB
Nivel de potencia acústica garantizada LWA	97dB
Tipo de arranque	Electrico (manual en version S)
Capacidad tanque combustible	6L
Consumo hora 25% 50% 75% carga	2 L/H — 2.6 L/H — 3L/H
Autonomía al 25% 50% 75% carga	3 H — 2.4 H — 2 H
Capacidad y grado de aceite	1.1L — SAE10W40
Nivel de aislamiento	F
Clase según calidad aislamiento	A
Clase según rendimiento	G1
Estándar	ISO 8528-13:2016
Kit de transporte	Integrado con ruedas de 10"
Dimensiones	781 x 621 x 641
Peso	96/91kg

MODELO	CANDANCHU — CANDANCHU S
Sistema de estabilización de Voltaje — Voltaje — Frecuencia	Electronica — 400/230V — 50HZ
AC 230V Máxima (S2 5min)	6500W
AC 230V Nominal (COP)	6000W
AC 400V Máxima (S 25min)	7000W
AC 400V Nominal (COP)	6500W
Tipo por su número de fases	Trifasico
Factor de potencia	0.8
Modelo motor	SGB420PRO
Cilindrada	420CC
Tipo de motor	Gasolina, 4 tiempos OHV refrigerado por aire
Nivel de presión acústica media 7mts LpA (Ralentí-nominal)	68dB — 74dB
Nivel de potencia acústica garantizada LWA	97dB
Tipo de arranque	Electrico (manual en version S)
Capacidad tanque combustible	6L
Consumo hora 25% 50% 75% carga	2 L/H — 2.6 L/H — 3L/H
Autonomía al 25% 50% 75% carga	3 H — 2.4 H — 2 H
Capacidad y grado de aceite	1.1L — SAE10W40
Nivel de aislamiento	F
Clase según calidad aislamiento	A
Clase según rendimiento	G1
Estándar	ISO 8528-13:2016
Kit de transporte	Integrado con ruedas de 10"
Dimensiones	789 x 623 x 641
Peso	95/90kg

Mediciones de los niveles de ruido:

- ✓ El nivel sonoro a 7mts es la media aritmética de nivel de sonido (lpA) obtenido en cuatro direcciones y a 7 metros de distancia del generador.

NOTA: El nivel de ruido puede variar notablemente en diferentes entornos.

Norma armonizada usada:

- ✓ ISO8528-13:2016: Grupos electrogéneos accionados por motor de combustión

Directivas CE aplicables:

2006/42/EC:	Directiva de maquinaria
EU/2016/1628:	Emisiones de máquinas movidas por motor
2014/30/EU:	Compatibilidad electromagnética
2014/35/EU:	Directiva bajo voltaje
2000/14/EC (amended 2005/88/EC):	Directiva de emisiones sonoras
2011/65/EU:	Directiva RoSH
(EC) no-1907/2006:	Regulacion REACH

12. Información de la garantía:

Su máquina dispone de la siguiente garantía:

- ✓ 2 años para maquinas facturadas a consumidores (particulares).
- ✓ 1 año para maquinas facturadas a empresas, sociedades, cooperativas, autónomos y cualquier otro carácter legal diferente al de consumidor particular.

El periodo de garantía se rige únicamente por la factura y el carácter legal del facturado, no se tomará en ningún caso como referencia el destino o uso que se esté dando al producto.

La garantía cubre cualquier defecto que pueda tener la máquina durante periodo de garantía, siempre que el mantenimiento y cuidados de la maquina hayan sido adecuados. La garantía cubrirá todos los repuestos necesarios, así como la mano de obra.

La garantía no cubre ningún consumible (filtros, pilas, baterías, bujías), ni operaciones de mantenimiento preventivo. Tampoco el desgaste lógico que sufran las piezas por fatiga.

DANKE, dass Sie sich für den **GENERGY-Benzingenerator** entschieden haben.

- Das Urheberrecht dieser Anleitung liegt bei unserem Unternehmen GENERGY España.
- Die Vervielfältigung, Übertragung und Verbreitung jeglichen Inhalts dieses Handbuchs ist ohne schriftliche Genehmigung von GENERGY España verboten.
- „GENERGY“ und „“ sind jeweils eingetragenes Warenzeichen und Logo der GENERGY-Produkte, im Besitz von GENERGY España.
- Stock Garden Group behält sich das Recht vor, unsere Produkte unter der Marke GENERGY zu modifizieren und das Handbuch ohne vorherige Zustimmung zu überprüfen.
- Verwenden Sie dieses Handbuch als Teil des Generators. Wenn Sie den Generator weiterverkaufen, muss das Handbuch zusammen mit dem Generator übergeben werden.
- Dieses Handbuch erklärt die korrekte Bedienungsweise des Generators; bitte lesen Sie es sorgfältig durch, bevor Sie den Generator verwenden. Eine korrekte und sichere Bedienung gewährleistet Ihre Sicherheit und verlängert die Lebensdauer des Generators.
- S Stock Garden Group ist ständig dabei, die Entwicklung seiner GENERGY-Produkte, sowohl im Design als auch in der Qualität, zu innovieren. Obwohl dies die aktuellste Version des Handbuchs ist, können geringfügige Unterschiede zwischen dem Inhalt dieses Handbuchs und dem Produkt bestehen.
- Kontaktieren Sie Ihren GENERGY-Händler bei Fragen oder Zweifeln.





Manualinhalt.

1. Sicherheitsinformationen	3
1.1 Übersicht der wichtigsten Gefahren bei der Benutzung.....	3
2. Standort der Sicherheits- und Nutzungsaufkleber	4
3. Identifikation der Komponenten	5
4. Vorbetriebliche Überprüfungen	6
4.1 Batterieanschluss.....	6
4.2 Ölprüfung und -füllung.....	7
4.3 Kraftstoffprüfung und -füllung.....	8
5. Generatorstart mit Batterie	9
5.1 Generatorstart mit Zugschnur.....	12
6. Verwendung des Generators und seiner Schutzvorrichtungen	15
6.1 Überlastschutz.....	16
6.2 Differentialschutz.....	17
6.3 IP-Schutzklassen bei Steckdosen.....	18
6.4 Alarm bei Ölmangel.....	18
7. Motorabschaltung	18
8. Wartung	19
8.1 Ölwechsel.....	20
8.2 Wartung des Luftfilters.....	21
8.3 Wartung der Zündkerze.....	23
8.4 Vergaseranpassung für große Höhen.....	24
9. Transport und Lagerung	25
9.1 Transport.....	25
9.2 Lagerung.....	25
10. Problembehandlung	28
11. Technische Informationen	30
12. Garantieinformationen	33
13. CE-Konformitätserklärung	Ende des Handbuchs
14. Kundendienst nach dem Kauf	Ende des Handbuchs





1. Sicherheitsinformationen:

Sicherheit ist sehr wichtig. Im gesamten Handbuch sind wichtige Sicherheitsnachrichten enthalten. Lesen Sie diese Nachrichten sorgfältig und befolgen Sie sie, um einen sicheren Gebrauch des Gerätes zu gewährleisten.

Wir haben die Sicherheitsnachrichten in vier Typen unterteilt, die sich durch die Schwere ihrer Folgen unterscheiden, falls sie nicht beachtet werden:

	GEFAHR	Eine unmittelbar gefährliche Situation, die, falls nicht vermieden, schwere oder tödliche Verletzungen verursachen wird.
	WARNUNG	Eine potenziell gefährliche Situation, die, falls nicht vermieden, schwere oder tödliche Verletzungen verursachen könnte.
	VORSICHT	Eine potenziell gefährliche Situation, die, falls nicht vermieden, leichte oder mäßige Verletzungen verursachen kann.
	HINWEIS	Eine Situation, die, falls nicht vermieden, Sachschäden verursachen kann.

1.1 Zusammenfassung der wichtigsten Gefahren bei der Benutzung des Gerätes.

Lesen Sie das gesamte Benutzerhandbuch vor der Benutzung der Maschine!	
	Die Benutzung des Gerätes ohne angemessene Kenntnisse über dessen Betrieb und Sicherheitsvorschriften ist gefährlich. Lassen Sie niemanden das Gerät benutzen, ohne dass diese Person eingewiesen wurde.
Benzin ist explosiv und entflammbar!	
	Tanken Sie nicht, während die Maschine läuft. Tanken Sie nicht, während Sie rauchen oder offene Flammen vorhanden sind. Reinigen Sie verschüttetes Benzin. Lassen Sie das Gerät vor dem Tanken abkühlen. Verwenden Sie zugelassene Behälter für Benzin. Verwenden Sie den Generator nicht in potenziell explosiven Atmosphären, in Gasanlagen oder Ähnlichem, konsultieren Sie die Sicherheitsverantwortlichen.
Die Abgase des Motors enthalten giftiges Kohlenmonoxid!	
	Benutzen Sie den Generator niemals in Häusern, Garagen, Tunneln, Kellern oder anderen nicht belüfteten Orten. Benutzen Sie das Gerät nicht in der Nähe von Fenstern oder Türen, wo die Gase eindringen könnten. Der Auspuff stößt giftiges Kohlenmonoxid aus. Sie können dieses Gas weder sehen noch riechen, daher ist es sehr gefährlich.
Achten Sie auf elektrische Gefahren!	
	Betreiben Sie den Generator nicht mit nassen Händen. Setzen Sie den Generator nicht Regen, Feuchtigkeit oder Schnee aus. Überprüfen Sie, ob die elektrischen Kabel und anzuschließenden Geräte in gutem Zustand sind. Verbinden Sie den Generator mit der Erdung.

2. Standort der Sicherheits- und Nutzungsaufkleber.

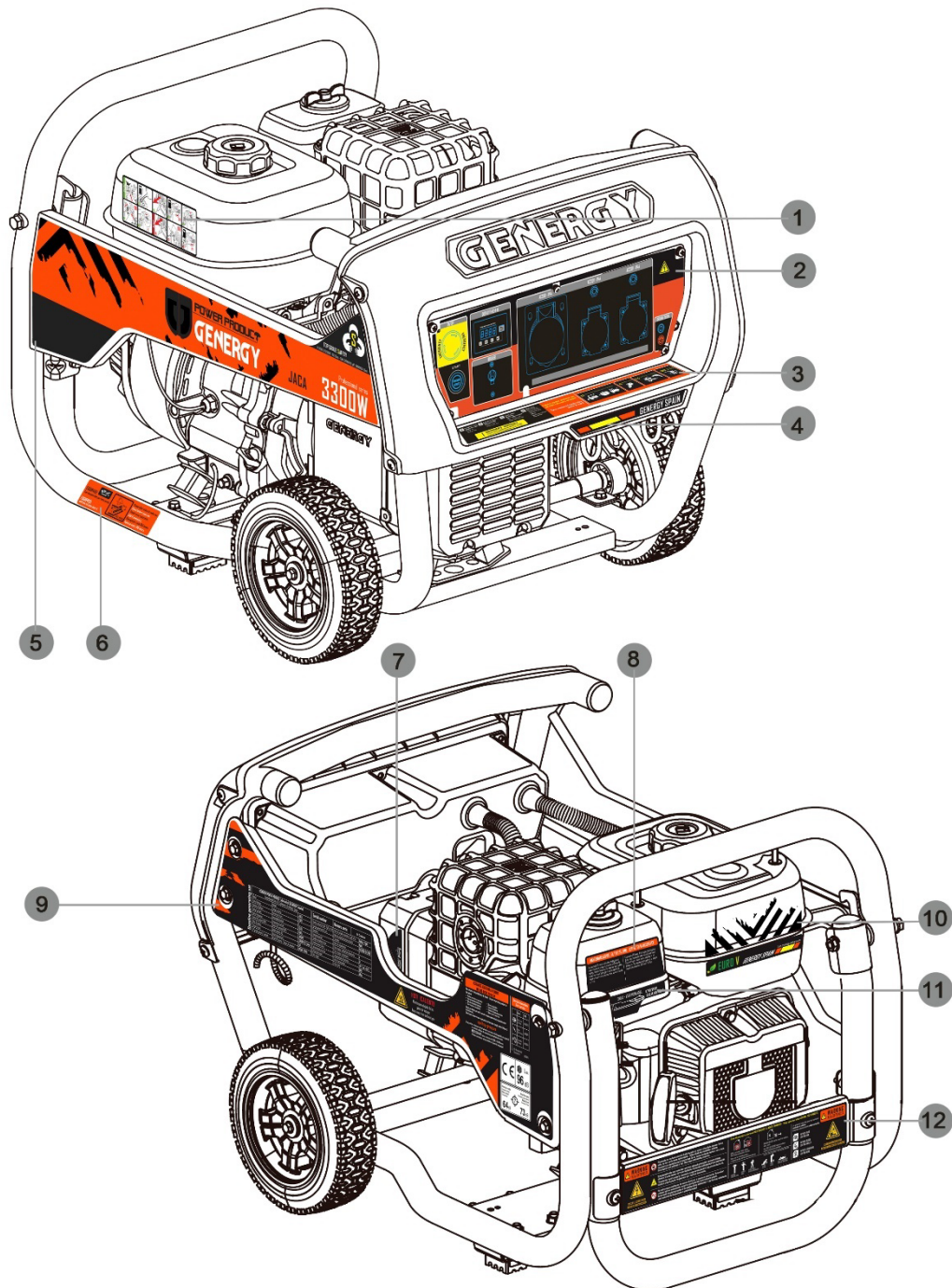

---1--- Schnellstartanleitung	---2--- Bedienfeld	---3--- Wartung – Hinweis zu Lasten	---4--- Markenaufkleber
---5--- Marken-Modell-Aufkleber	---6--- Hinweis zum Öl	---7--- Hinweis zum Material der Wicklung	---8--- Anleitung Luftfilter
---9--- Spezifikationen-CE-Lärmpegel-Kundendienst nach dem Kauf-Ersatzteile	---10--- Markenaufkleber – EURO V Kennzeichnung	---11--- Anleitung für Kraftstoffventil und Drosselklappe	---12--- Sicherheitswarnungen

3. Identificación de los Componentes.

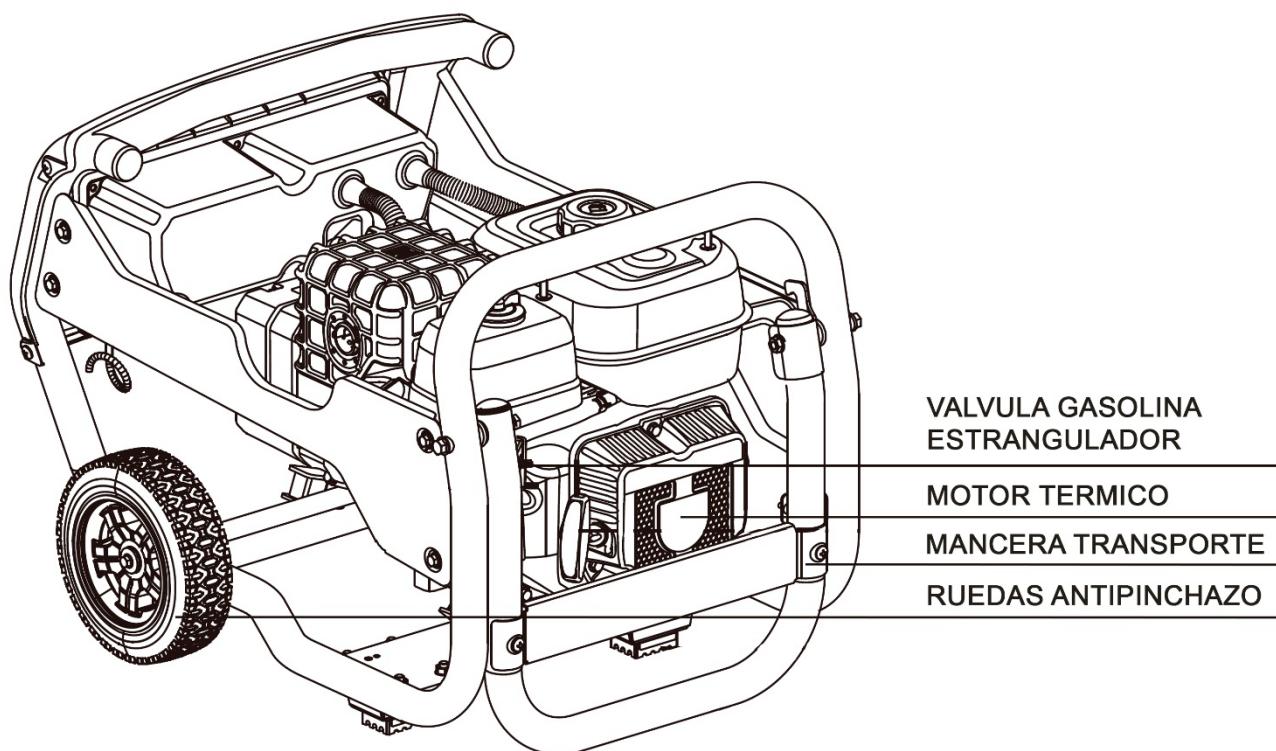
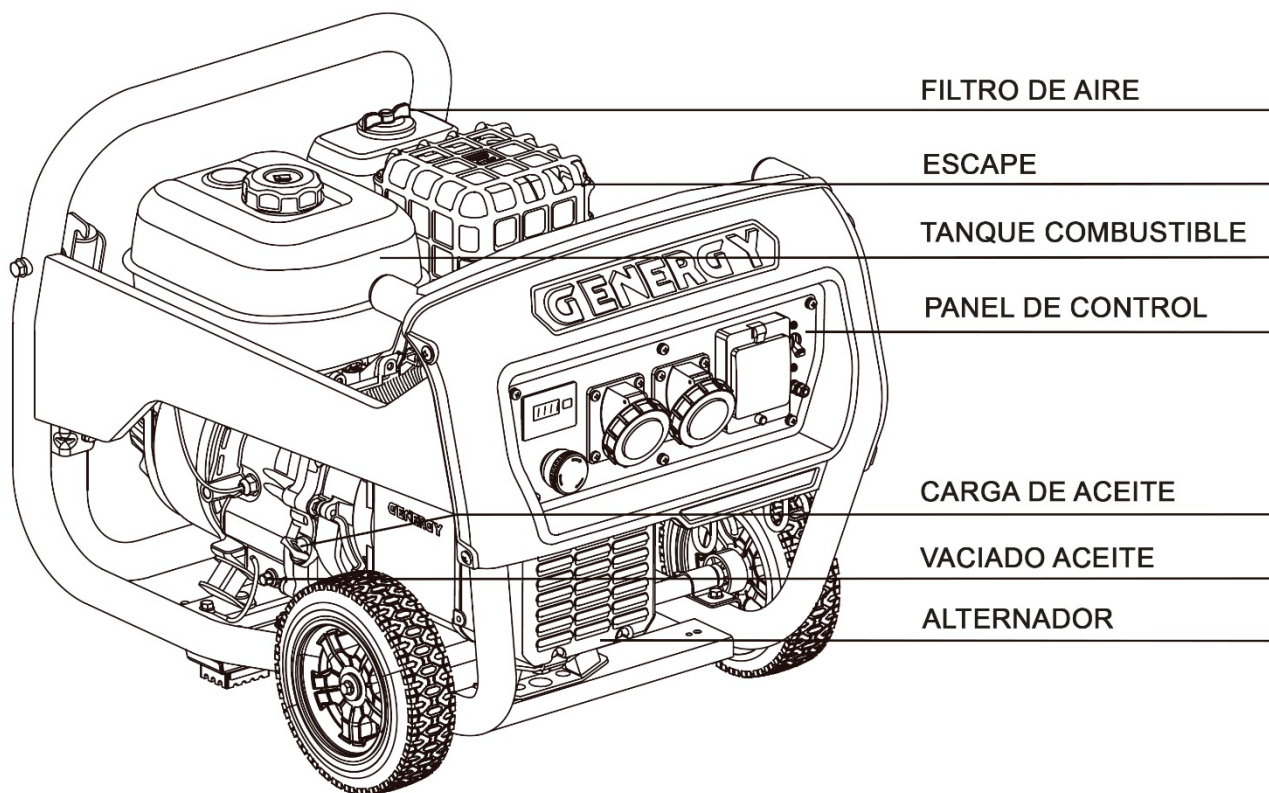

5 Vorbetriebliche Überprüfungen:

5.1 Batterieanschluss (nur Modelle mit Elektrostart).

Bevor Sie die Batterie anschließen, stellen Sie sicher, dass der Notausschalter am Bedienfeld auf „OFF“ steht.

Verbinden Sie das schwarze negative (-) Kabel mit dem schwarzen negativen (-) Pol der Batterie.

Verbinden Sie das rote positive (+) Kabel mit dem roten positiven (+) Pol der Batterie *

*Das positive Kabel könnte bereits ab Werk angeschlossen sein.

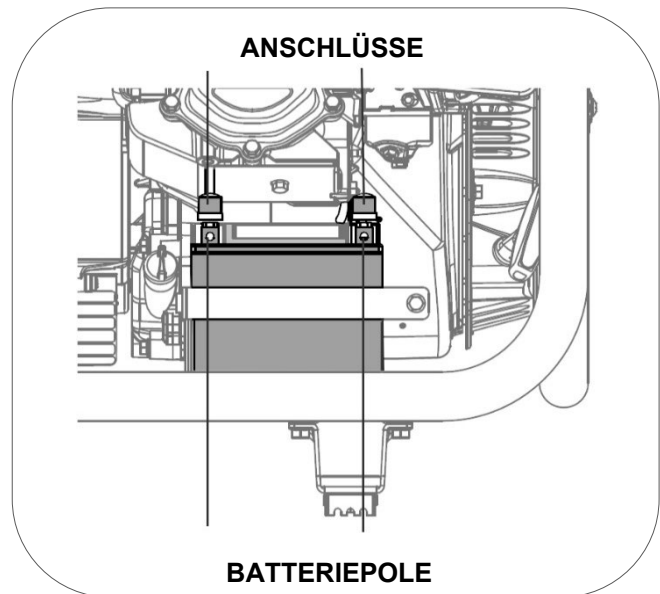

HINWEIS: Beachten Sie die Polarität der Kabel, tauschen Sie die Kabel unter keinen Umständen.

HINWEIS: Seien Sie besonders vorsichtig, um keine ungewollten Kontakte mit den Batteriepolen und Kabeln, untereinander oder gegen einen metallischen Teil der Maschine zu verursachen.

4.2 Ölstand prüfen und auffüllen.

HINWEIS: Die Maschine wird ohne Öl geliefert, versuchen Sie nicht, **die Maschine ohne vorheriges Öleinfüllen zu starten!**

Stellen Sie sicher, dass der Generator auf einer vollkommen ebenen Fläche steht, um Fehler beim Ölstand zu vermeiden.

Entfernen Sie den Öleinfülldeckel und füllen Sie Öl durch die Einfüllöffnung bis zur (nicht überschreitenden) oberen Grenze (H) ein, wie in der Abbildung unten gezeigt.

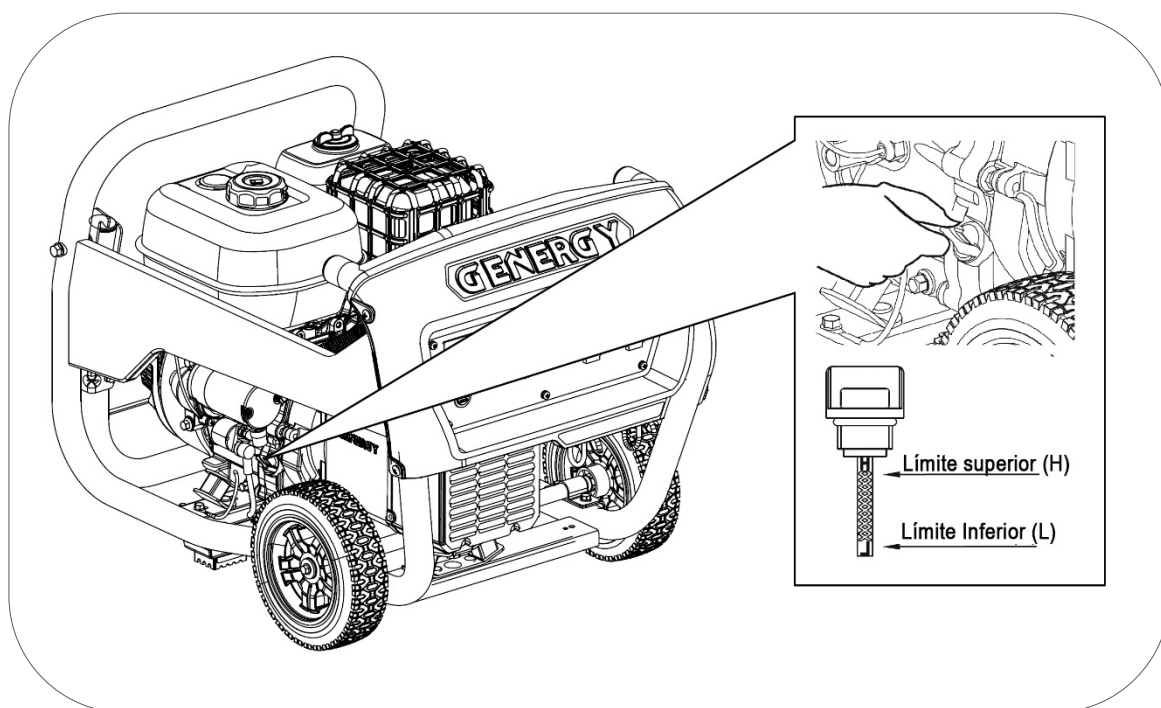

Die ungefähre Ölkapazität bis zum richtigen Niveau je nach Modell beträgt:

- Modelle VELETA-JACA-PANTICOSA 0,6L
- Modelle NAVACERRADA-ASTUN-CANDANCHU 1,1L

Verwenden Sie gutes 4-Takt-Motoröl SAE10W30 oder SAE10W40. Empfohlene Ölklassifikation API „SJ“ (USA) oder ACEA „A3“ (EUROPA) oder aktuellere (siehe Spezifikationen auf dem Behälter).

HINWEIS: Beachten Sie, dass der Motor mit der Zeit etwas Öl verbraucht, überprüfen Sie den Ölstand vor jedem Gebrauch und füllen Sie bei Bedarf nach.

HINWEIS: Verwenden Sie niemals altes, schmutziges, in schlechtem Zustand befindliches Öl oder wenn Sie dessen Grad und Qualität nicht kennen. Mischen Sie keine Öle unterschiedlicher Typen.

4.3 Kraftstoffstand prüfen und auffüllen.

 **HINWEIS:** Verwenden Sie ausschließlich bleifreies Benzin (Oktanzahl 86 oder höher).

 **HINWEIS:** Verwenden Sie niemals abgestandenes, kontaminiertes Benzin oder Öl-Benzin-Gemische.

 **HINWEIS:** Vermeiden Sie, dass Schmutz oder Wasser in den Kraftstofftank gelangen.

 **HINWEIS:** Verwenden Sie keine Benzinmischungen mit Ethanol oder Methanol, da dies den Motor ernsthaft beschädigen kann.

Entfernen Sie den Kraftstoffdeckel durch Drehen gegen den Uhrzeigersinn und füllen Sie Benzin ein, ohne das maximale Niveau der unten stehenden Abbildung zu erreichen. Die ungefähre Tankkapazität beträgt 2,6 Liter für die Modelle VELETA-JACA, 3,6 Liter für das Modell PANTICOSA und 6,2 Liter für die Modelle NAVACERRADA-ASTUN-CANDANCHU.

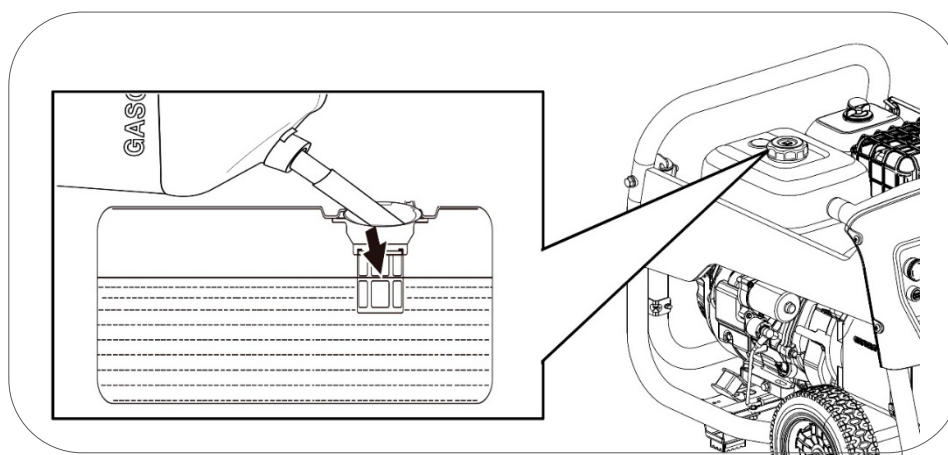

 **GEFAHR:** Benzin ist extrem explosiv und entflammbar. Es ist absolut verboten zu rauchen, Feuer zu machen oder irgendeine Art von Flamme während des Tankens oder am Ort der Kraftstofflagerung zu erzeugen.

 **WARNUNG:** Halten Sie Kraftstoff von Kindern fern.

 **WARNUNG:** Vermeiden Sie Kraftstoffverschüttungen beim Tanken. (Reinigen Sie eventuelle Verschüttungen, bevor Sie den Motor erneut starten)

 **WARNUNG:** Füllen Sie den Kraftstofftank nicht zu voll (überschreiten Sie nicht das maximale Niveau). Nach dem Tanken stellen Sie sicher, dass der Tankdeckel geschlossen und gesichert ist.

 **VORSICHT:** Vermeiden Sie Hautkontakt und das Einatmen von Kraftstoffdämpfen.

5 Generatorstart mit Batterie*

*Nur Modelle mit Elektrostart, für Modelle mit manuellem Start fahren Sie mit Punkt 5-1 fort.

- 1 Drehen Sie das Kraftstoffventil nach rechts (offene Position).

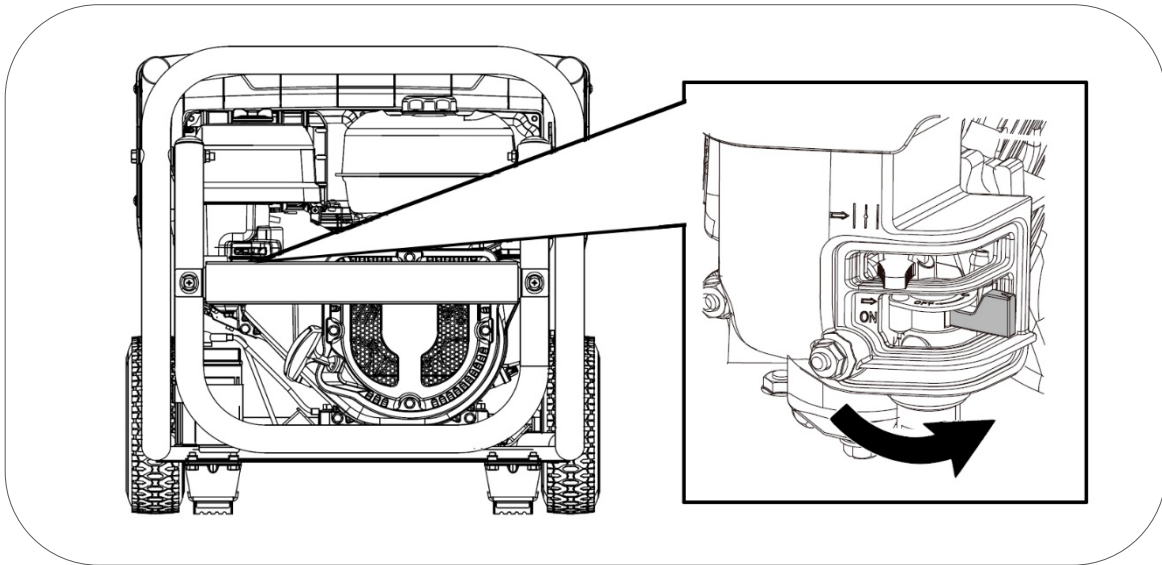

- 2 Bewegen Sie die Chokehebel nach links (Luft geschlossen) gemäß der untenstehenden Abbildung. Diese Position bereichert das Benzin-Luft-Gemisch und erleichtert den Start.

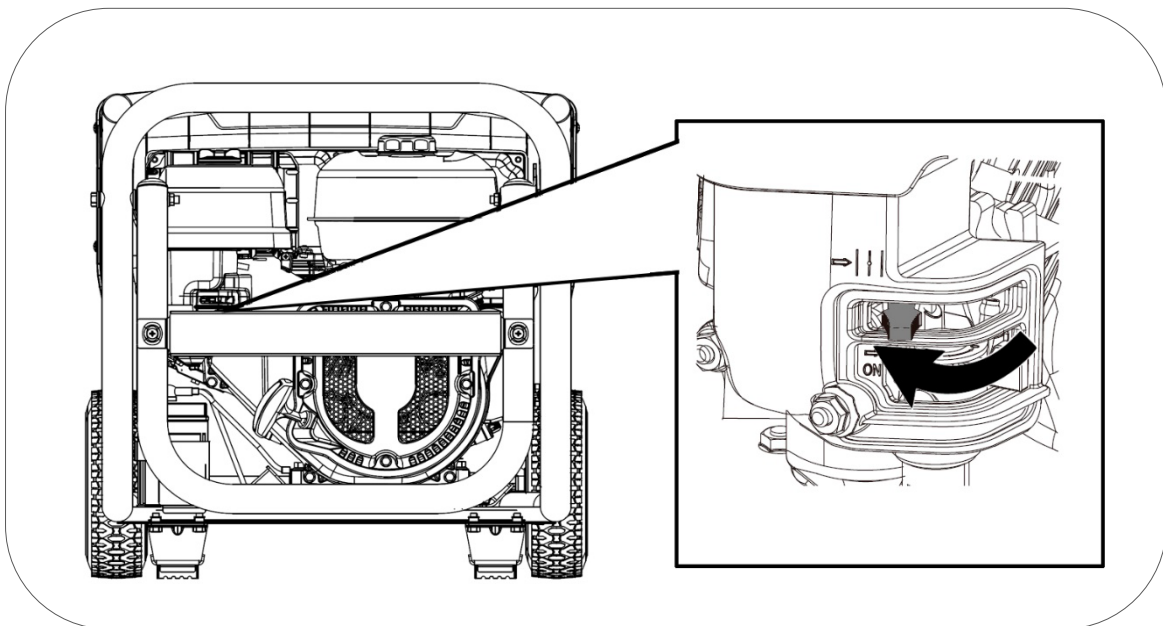

Hinweis: Die Verwendung des Chokes ist möglicherweise nicht notwendig, wenn der Motor kürzlich gestoppt wurde und noch warm ist.

3 Drehen Sie den Not-Aus-Knopf, um ihn zu entsperren.

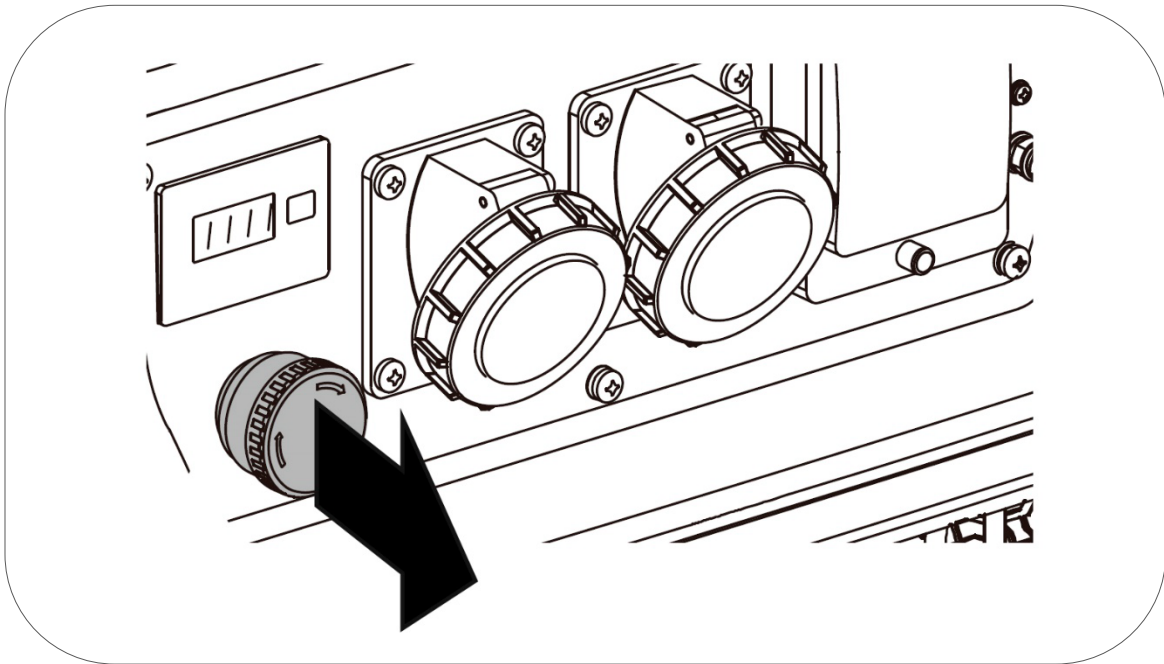

4 Stellen Sie sicher, dass keine Geräte am Generator angeschlossen sind (wenn doch, trennen Sie diese), und drücken Sie dann den START-Knopf, um den Motor zu starten.

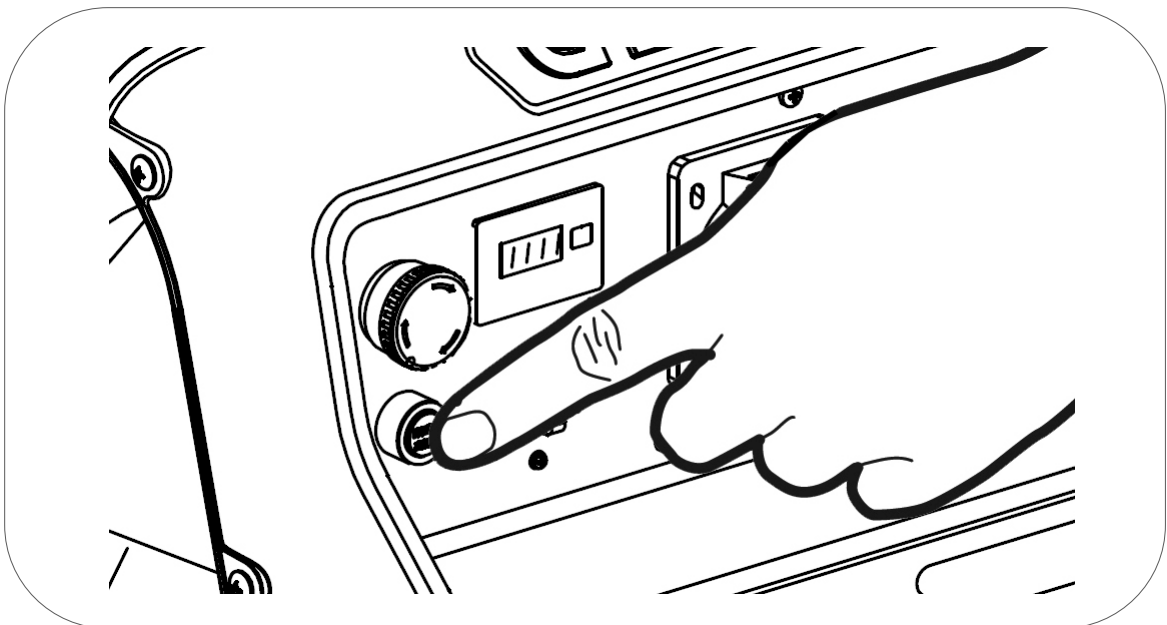

HINWEIS: Wenn der Motor nicht innerhalb von 3 oder 4 Sekunden startet, lassen Sie den Startknopf los und warten Sie einige Sekunden, bevor Sie es erneut versuchen, um eine Überhitzung des Startmotors zu vermeiden.

4 Nach dem Starten bewegen Sie den Choke langsam nach rechts (offene Luftposition) gemäß der untenstehenden Abbildung. Der Motor beginnt stabil zu laufen und ist bereit, Geräte anzuschließen.

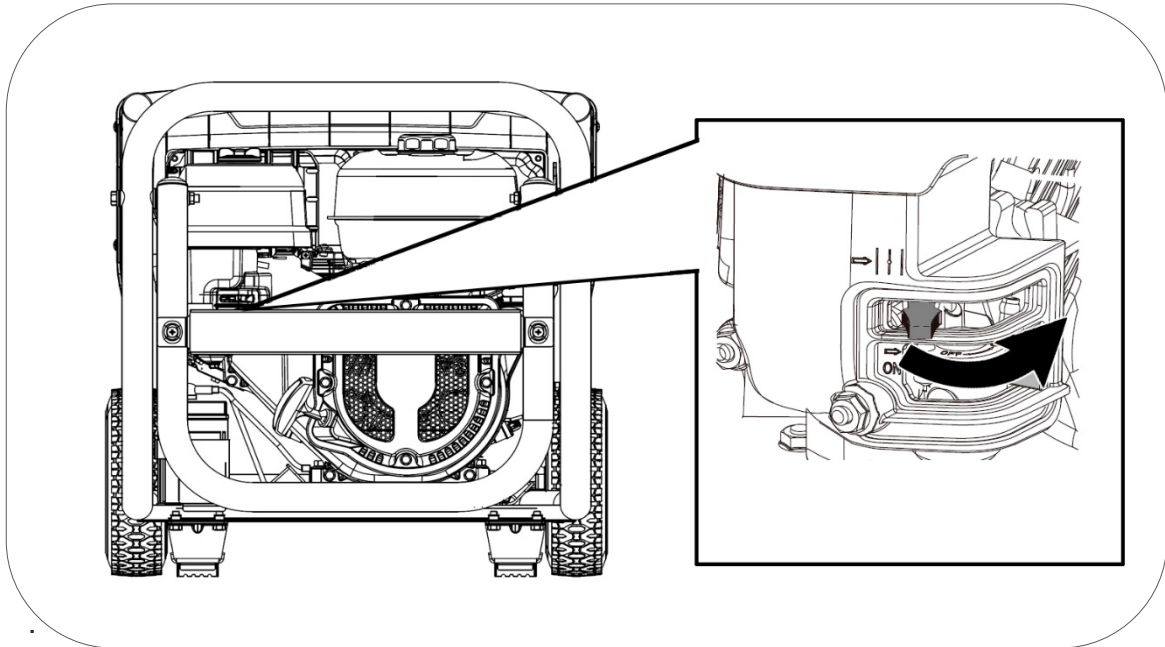

HINWEIS: Lassen Sie den Choke nicht in einer Zwischenposition, da das Gemisch zu reich wäre und der Motor nicht korrekt arbeiten würde.

Bei der ersten Inbetriebnahme der Maschine kann die Batterie schwach sein, wenn sie lange gelagert wurde. Wenn Sie feststellen, dass die Batterieladung unzureichend ist, starten Sie das Gerät manuell (gehen Sie zu Punkt 5.1). Die Batterie lädt sich automatisch auf, während der Generator läuft.

5.1 Manueller Start des Generators.

2 Drehen Sie das Kraftstoffventil nach rechts (offene Position).

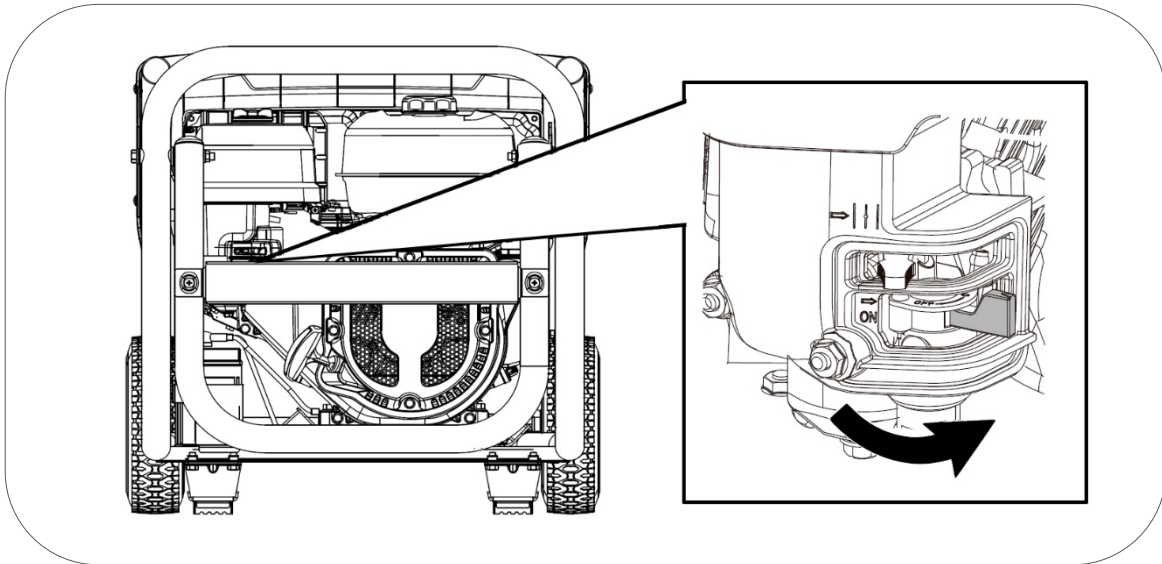

2 Bewegen Sie den Chokehebel nach links (Luft geschlossen) gemäß der untenstehenden Abbildung. Diese Position bereichert das Benzin-Luft-Gemisch und erleichtert den Start.

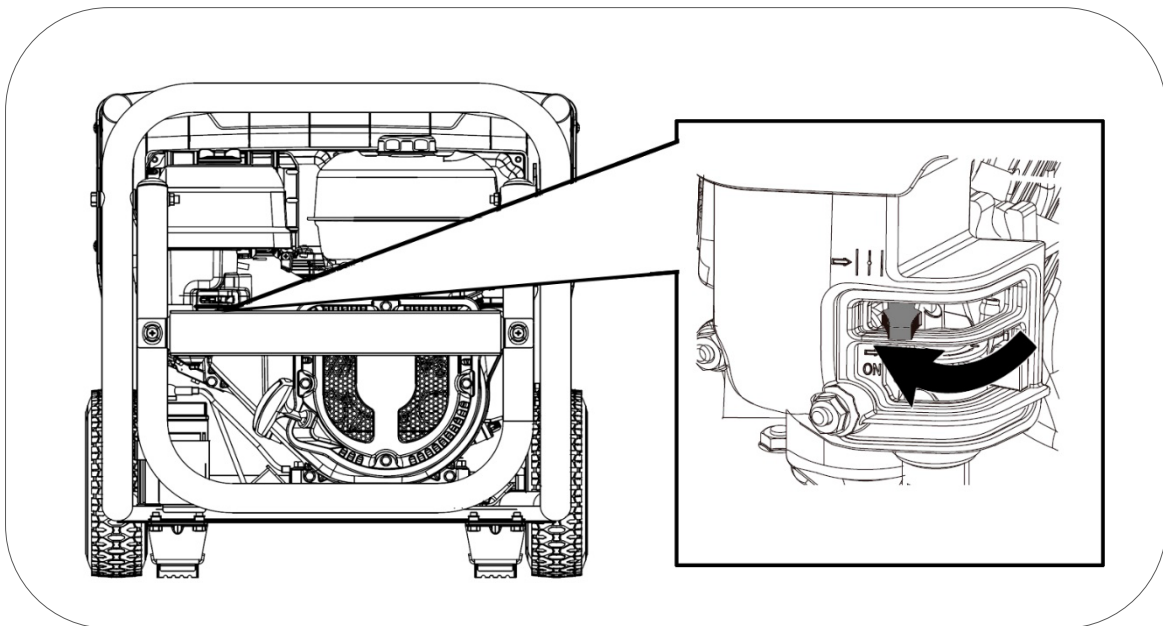

Hinweis: Die Verwendung des Chokes ist möglicherweise nicht notwendig, wenn der Motor kürzlich gestoppt wurde und noch warm ist.

3 Drehen Sie den Not-Aus-Knopf, um ihn zu entsperren.

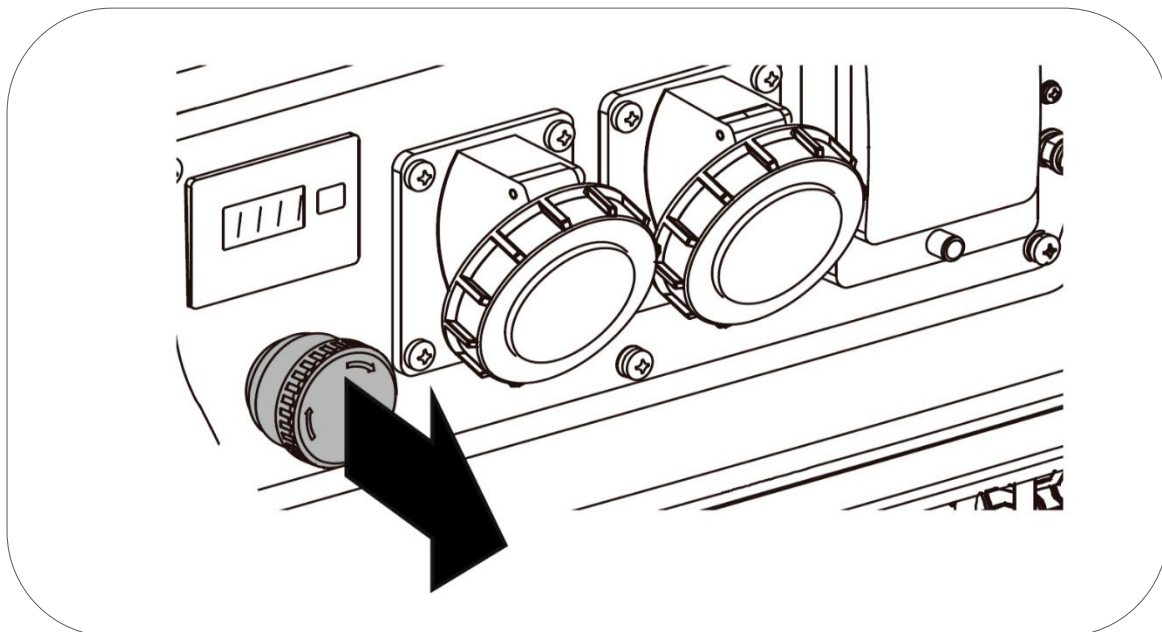

4 Stellen Sie sicher, dass keine Geräte am Generator angeschlossen sind (wenn doch, trennen Sie diese). Ziehen Sie dann langsam und bis zum Ende an der Startkordel (**um den maximalen Weg der Kordel zu berechnen und ihn später beim kräftigen Ziehen nicht zu überschreiten**). Lassen Sie die Kordel sich wieder aufrollen.

Ziehen Sie erneut sanft, bis Sie einen leichten Widerstand spüren, lassen Sie die Kordel sich wieder aufrollen und ziehen Sie dann kräftig, um den Motor zu starten.

Wenn der Motor beim ersten Versuch nicht startet, wiederholen Sie den Vorgang.

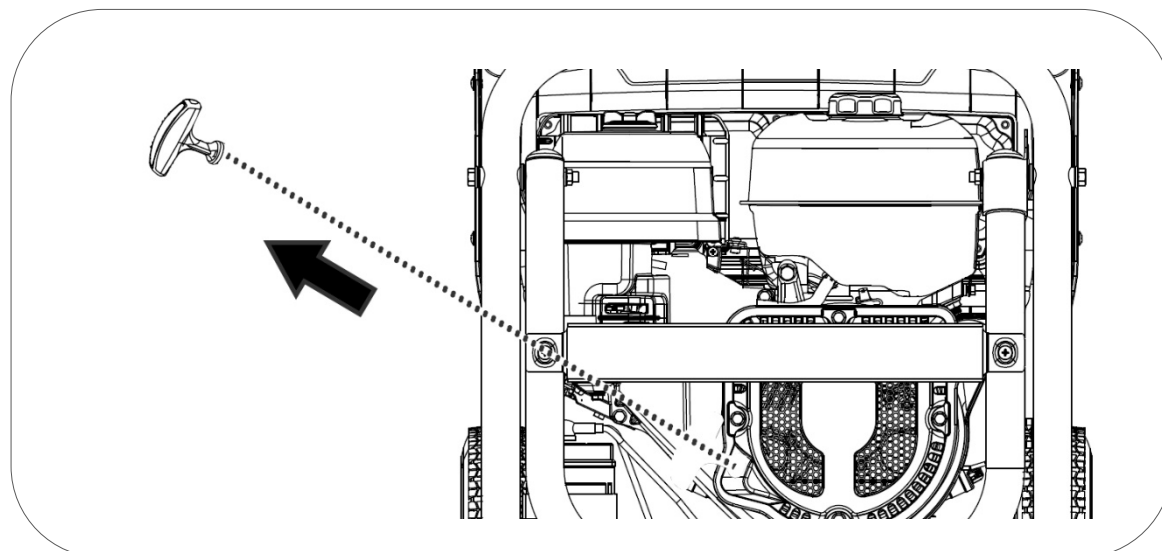

HINWEIS: Wenn Sie am Ende des Kordelzugs abrupt stoppen, könnte dies die Rückzugfeder oder die Kordel beschädigen, und dies wäre nicht durch die Garantie abgedeckt.

HINWEIS: Lassen Sie den Griff nach dem Ziehen nicht los, um zu vermeiden, dass der Starter gegen die Maschine schlägt. Begleiten Sie den Griff mit der Hand, bis er sich vollständig aufgerollt hat.

HINWEIS: Ziehen Sie niemals erneut an der Kordel, wenn der Generator bereits gestartet ist und läuft.

5 Sobald der Motor gestartet ist, bewegen Sie den Choke langsam nach rechts (Luft offene Position) gemäß der untenstehenden Abbildung. Der Motor beginnt stabil zu laufen und ist bereit für den Anschluss von Geräten.

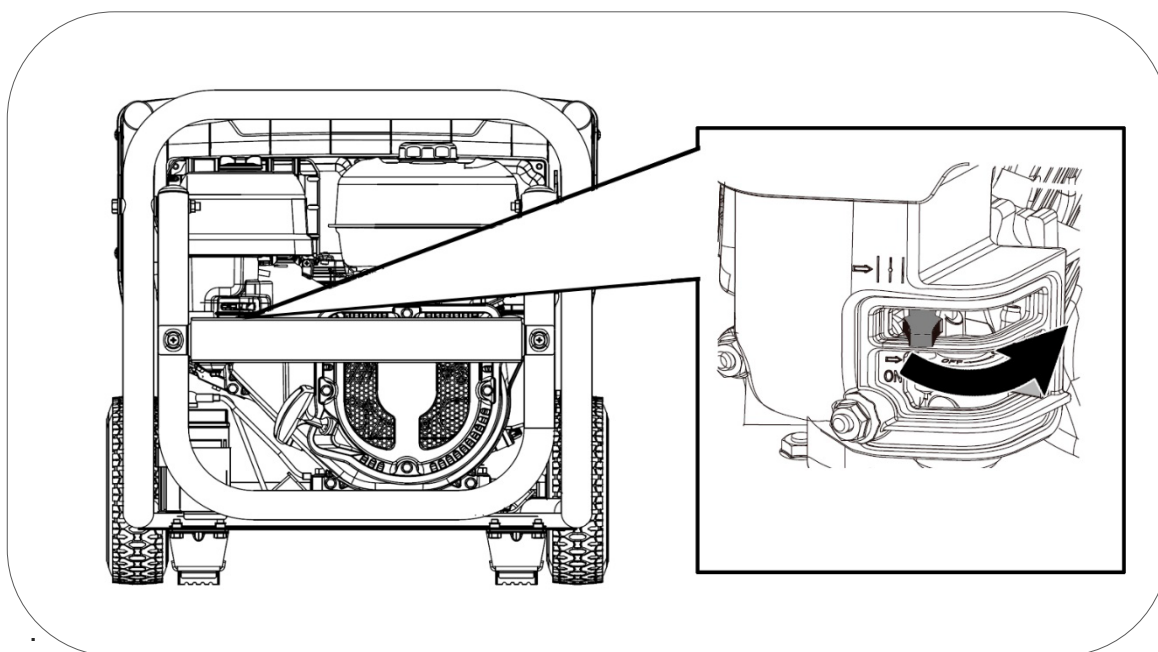

HINWEIS: Lassen Sie den Choke nicht in einer Zwischenposition, da das Gemisch zu reich wäre und der Motor nicht korrekt arbeiten würde.

6 Verwendung des Generators und seiner Schutzfunktionen.

⊘ WARNUNG: Stellen Sie sicher, dass die Erdung angeschlossen ist, bei Zweifeln konsultieren Sie Ihren Elektriker.

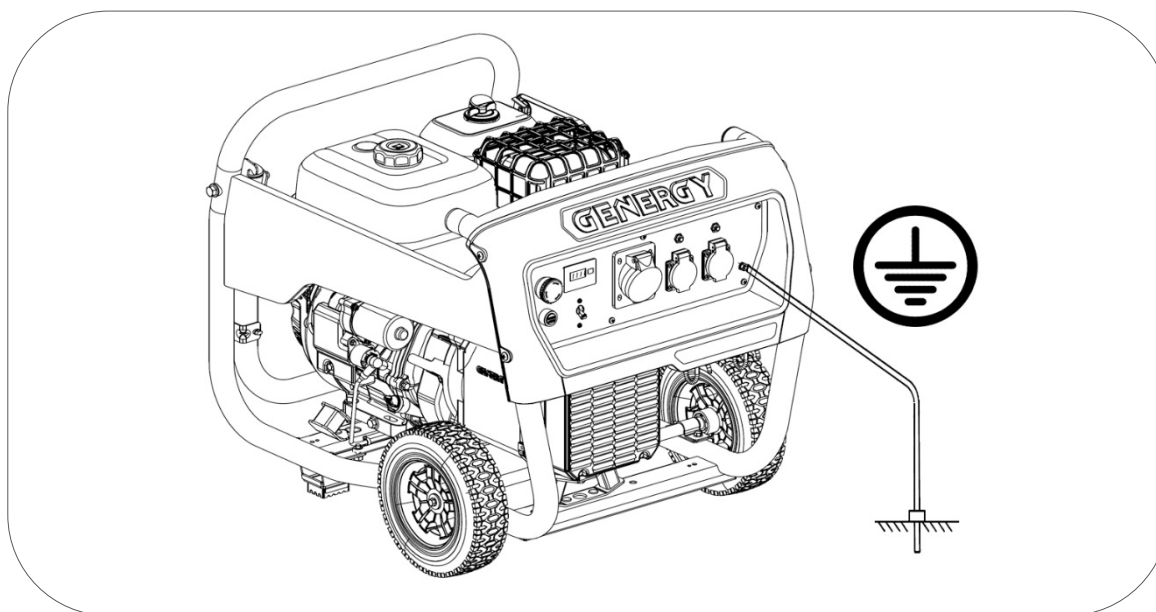

⊘ WARNUNG: Verbinden Sie niemals den 230V Ausgang des Geräts mit einem Gebäude oder einer Wohnung (auch nicht bei einem Stromausfall). Der Rückfluss aus dem Hauptnetz würde mit der Spannung des Generators kollidieren und könnte schwere Schäden am Gerät oder sogar ein Feuer verursachen.

⊘ WARNUNG: Schließen Sie niemals mehrere Generatoren parallel an, um ihre Leistung zu addieren, beide könnten beschädigt werden und es besteht Brandgefahr.

□ HINWEIS: Wenn ein Verlängerungskabel erforderlich ist, stellen Sie sicher, dass Sie ein qualitativ hochwertiges Kabel mit angemessener Querschnittsfläche verwenden (konsultieren Sie Ihren Elektriker).

- ✓ Kabellänge 60 m: verwenden Sie mindestens ein Kabel von 2mm²
- ✓ Kabellänge 100 m: verwenden Sie mindestens ein Kabel von 2,5mm²

□ HINWEIS: Geräte, die einen "Motor" verwenden, wie Kompressoren, Wasserpumpen, Sägen, benötigen bis zu dreimal mehr Leistung für den Start. Zum Beispiel würde eine 500W Wasserpumpe 1500W für den Start benötigen.

Die tragbare Elektrowerkzeuge (Bohrmaschinen, Hobel, Winkelschleifer...) sowie einige Arten von Lampen (Quecksilberdampf/Natrium, Leuchtstofflampen...) haben auch einen zusätzlichen Verbrauch beim Start ihrer Funktion, der 1,5 bis 2 Mal höher sein kann als ihre als Nennleistung angegebene.

Kühlschränke können ebenfalls besonders hohe zusätzliche Verbrauchswerte haben, die das Vierfache der Nennleistung oder sogar mehr erreichen können.

Daher überprüfen Sie, dass die anzuschließenden Lasten die maximale Leistung des Generators nicht überschreiten, gemäß diesen Hinweisen.

6.4 Überlastschutz

Ihr Generator ist mit **Leistungsschaltern** ausgestattet, die den Stromausgang im Falle von Überlastungen abschalten.

Diese Schalter können partiell sein (zum Schutz einer einzelnen Stromausgang vor Überlastung) oder allgemein, um den maximalen Ausgang des Generators zu schützen.

Falls ein Schalter auf OFF schaltet, setzen Sie ihn wieder auf ON. Wenn der Schalter erneut auf OFF springt, reduzieren Sie die Last, da Sie die maximal zulässige Leistung überschreiten.

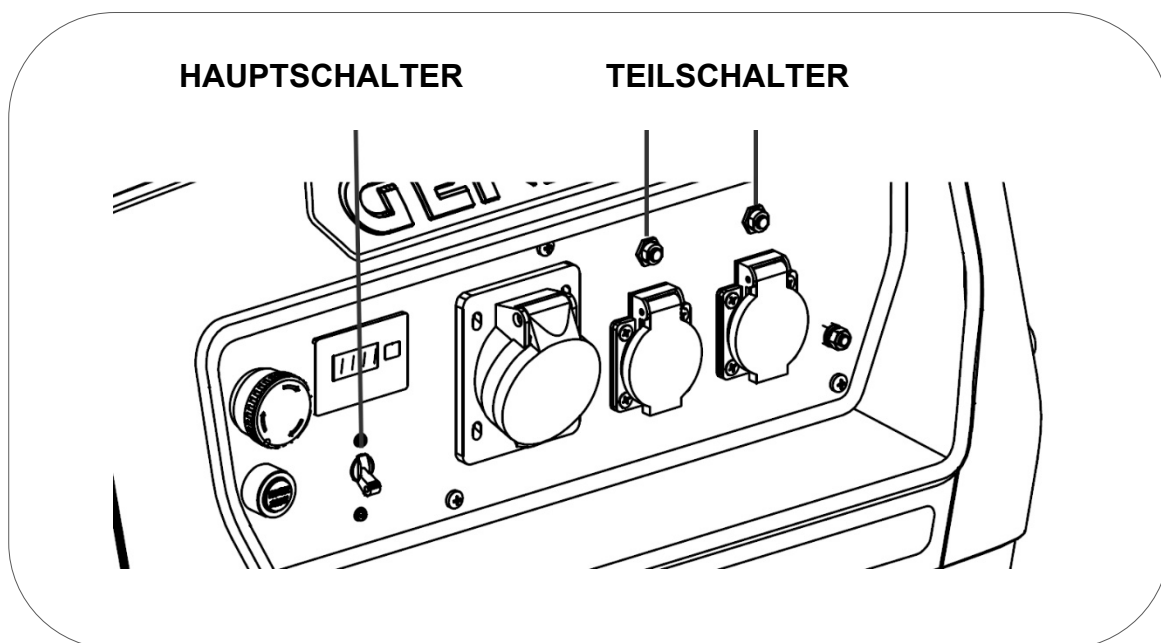

HINWEIS: Wenn Sie feststellen, dass der Generator eine Last nicht bewältigen kann oder sie nicht akzeptiert, bestehen Sie bitte nicht darauf. Kontinuierliche Überlastungen können den Generator negativ beeinflussen.

6.5 Differentialschutz (nur in Versionen S)

Die als „S“ bezeichneten Versionen beinhalten zusätzlich einen Schutz gegen Stromlecks dank eines **30mA-Differentialschalters**. Diese Sicherheitsvorrichtung kann ein Stromleck im Kreislauf erkennen (zum Beispiel eine Entladung zum Benutzer) und schaltet die Spannungsausgabe sofort ab.

Im Falle eines Auslösers überprüfen Sie alle Kabelverbindungen, die Isolation der Maschinen und mögliche Kontakte der Leitungen mit Wasser. Schalten Sie den Generator nur wieder ein, nachdem die gesamte Installation vollständig überprüft wurde.

⚠️ **Warnung:** Damit der Differentialschalter korrekt funktioniert, muss die Erdung angemessen angeschlossen sein.

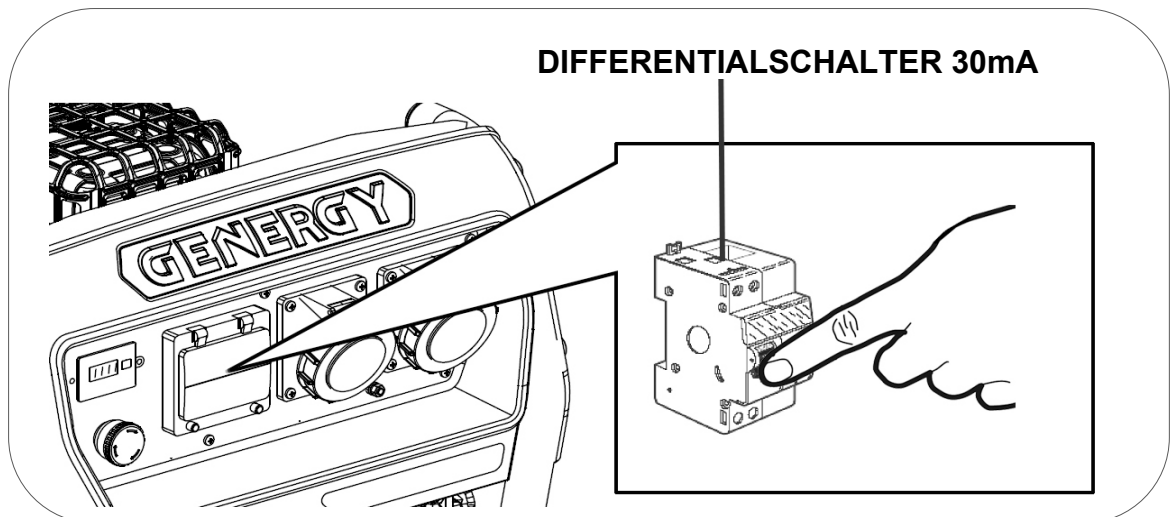

6.6 Steckdosen IP67 (nur in Versionen S)

Die Standardversionen enthalten Steckdosen mit Schutzgrad IP44. In den als „S“ bezeichneten Versionen wird der Schutzgrad gegen Wasser und Feststoffe auf **IP67** erhöht, was dem Benutzer eine höhere Sicherheit gegen mögliche durch Wasser oder Feuchtigkeit verursachte Entladungen beim Umgang mit Steckern und Steckdosen bietet.

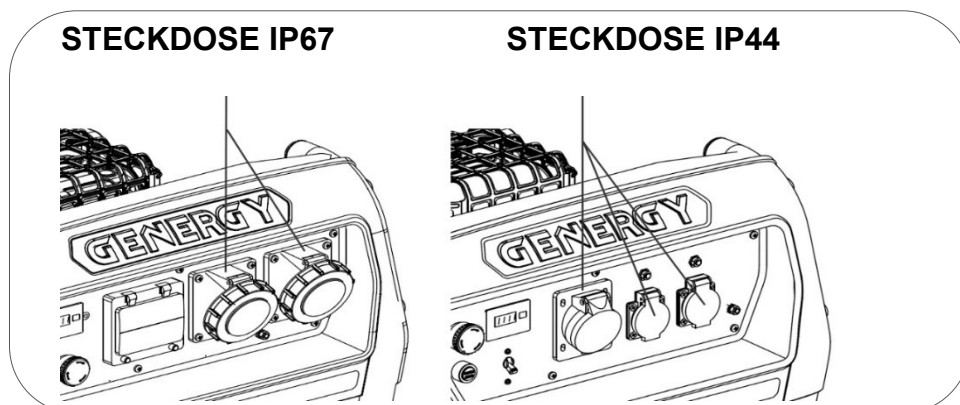

6.4 Ölwarnsystem

Das Ölwarnsystem ist darauf ausgelegt, Motorschäden aufgrund unzureichender Ölmenge im Ölwanne zu verhindern. Bevor der Ölstand im Motor unter eine Sicherheitsgrenze fällt, wird das System automatisch den Motor abschalten.

HINWEIS: Der Schutz bei Ölmenge sollte als letzte Sicherheitsmaßnahme betrachtet werden. Es ist allein die Verantwortung des Benutzers, den Ölstand vor jedem Gebrauch zu überprüfen, wie im Handbuch angegeben. Es ist unwahrscheinlich, dass dieses Sicherheitssystem versagt, aber falls es doch passiert, wären die Motorschäden erheblich. Die alleinige Verantwortung für den Schaden wäre beim Kunden aufgrund mangelnder Wartung, und die Reparatur wäre von der Garantie ausgeschlossen.

Denken Sie daran, dass es sich um einen Sicherheitsalarm bei kritischem Niveau handelt, nicht um einen Anzeiger für Ölmenge.

WICHTIG: Das Warnsystem reagiert nur auf Niveauausfälle, es kann nicht bei ungeeignetem oder schlechtem Ölzustand schützen.

7. Motor stoppen

- 1 Trennen Sie elektrische Geräte, die an den Generator angeschlossen sind.
- 2 Drücken Sie den Stopp-/Notfallknopf.
- 3 Drehen Sie das Kraftstoffventil nach links (geschlossene Position).

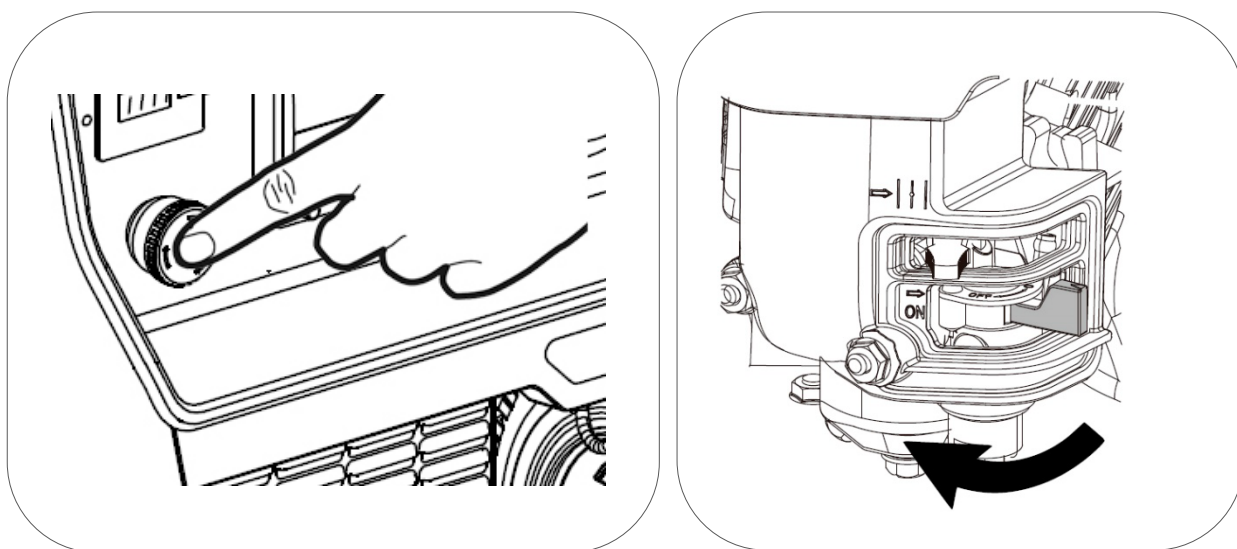

8. Wartung:

Ziel des Wartungsprogramms ist es, den Generator in gutem Betriebszustand zu halten und die maximale Lebensdauer des Geräts zu erreichen.

 **GEFAHR:** Stoppen Sie den Motor, bevor Sie Wartungsarbeiten durchführen. Wenn es notwendig ist, den Motor für eine Überprüfung zu starten, stellen Sie sicher, dass der Bereich gut belüftet ist. Die Abgase enthalten giftiges Kohlenmonoxid.

 **HINWEIS:** Verwenden Sie für die Wartung Originalersatzteile von GENERGY oder qualitativ hochwertige Komponenten.

Wartungsplan.

SERVICE	WARTUNGSINTERVALLE
Motoröl	Vor jedem Gebrauch prüfen. Der erste Ölwechsel nach 20 Betriebsstunden. Weitere Ölwechsel alle 100 Betriebsstunden.
Luftfilter	Überprüfen und reinigen alle 50 Stunden. Ersetzen spätestens nach 250 Stunden oder früher bei Verschleiß.
Zündkerze	Elektrode alle 50 Stunden reinigen und einstellen. Ersetzen nach 250 Stunden oder früher bei Verschleiß.
Kraftstoffventilfilter	Alle 300 Stunden oder 1 Jahr (je nachdem, was zuerst eintritt) reinigen
Motorventile*	Alle 500 Stunden einstellen*
Brennkammer*	Alle 500 Stunden reinigen*
Kraftstofftank*	Alle 500 Stunden reinigen*
Kraftstoffschlauch*	Alle zwei Jahre oder früher bei Verschleiß ersetzen*

 **HINWEIS:** Führen Sie die Wartung häufiger durch, wenn das Gerät an sehr staubigen Orten oder bei sehr hohen Temperaturen eingesetzt wird.

 **HINWEIS:** Die mit einem Sternchen markierten Services müssen von einem GENERGY-Service oder einer qualifizierten Werkstatt durchgeführt werden. Bewahren Sie den Nachweis über die durchgeführten Arbeiten auf.

 **HINWEIS:** Das Nichteinhalten der Wartungsvorgaben verkürzt die Lebensdauer des Generators und führt zu Schäden, die nicht von der Garantie abgedeckt sind. Garantieansprüche werden nicht bearbeitet, wenn der detaillierte Wartungsplan nicht eingehalten wird, es sei denn, dies wurde von GENERGY oder einem autorisierten GENERGY-Service genehmigt.

8.1 Ölwechsel

- 1 Lassen Sie den Motor 5 bis 10 Minuten laufen, damit das Öl etwas erwärmt wird und seine Viskosität verringert (flüssiger wird). Auf diese Weise lässt sich das Öl leichter vollständig ablassen.
- 2 Platzieren Sie einen geeigneten Behälter unter die Ölablassöffnung, um das gebrauchte Öl aufzufangen.
- 3 Drehen Sie die Ölablassschraube gegen den Uhrzeigersinn heraus, legen Sie die Schraube und die Dichtung beiseite.
- 4 Öffnen Sie den Öleinfülldeckel, damit der Motor Luft zieht und das Öl schneller ausgestoßen wird.
- 5 Drehen Sie den Motor, indem Sie sanft an der Startkordel ziehen, damit das meiste Öl, das sich in beweglichen Teilen des Motors befindet, abläuft.

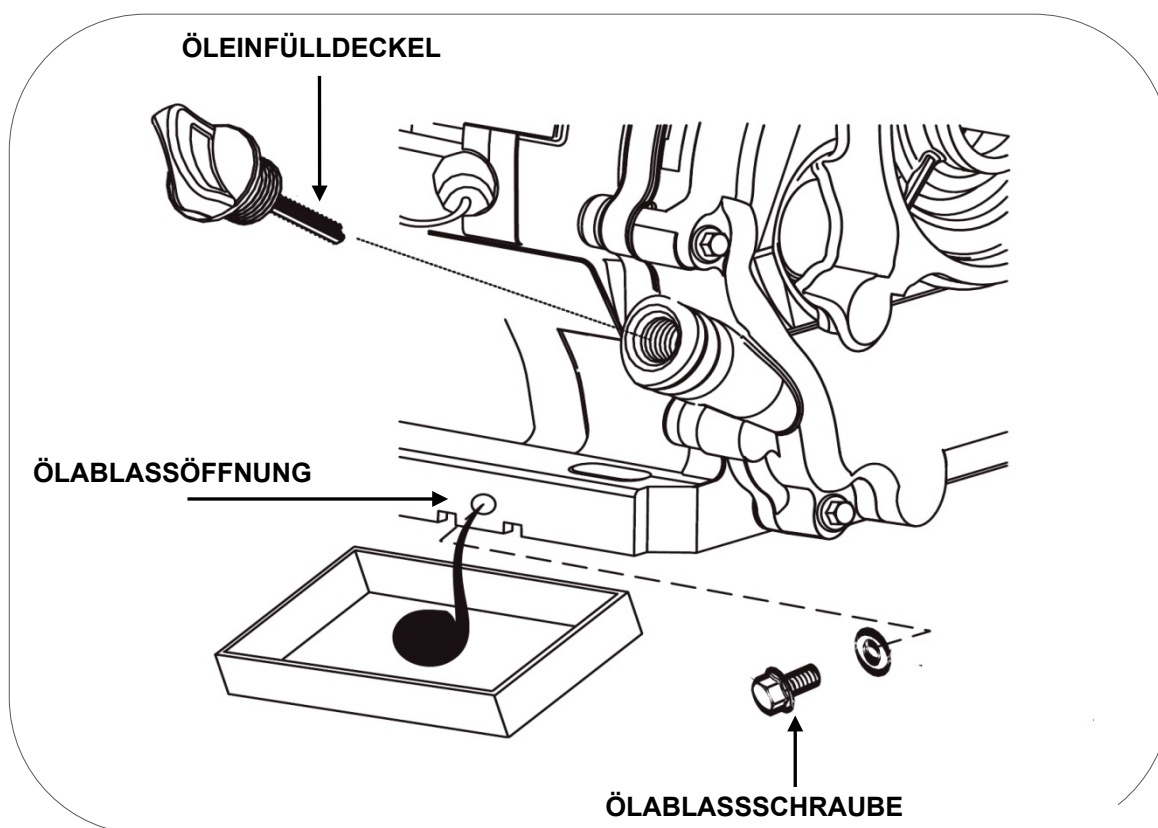

- 5 Sobald das gesamte Öl abgelassen wurde, setzen Sie die Ölablassschraube mit ihrer Dichtung wieder ein und reinigen Sie etwaige Ölverschmutzungen.
- 6 Füllen Sie das empfohlene Öl nach, bis es die obere Grenze (H) erreicht, ohne sie zu überschreiten (für den Öltyp siehe Punkt 4.3 dieses Handbuchs).

Die Ölkapazität bis zum richtigen Niveau je nach Modell beträgt:

- VELETA-JACA-PANTICOSA 0.6L
- NAVACERRADA-ASTUN-CANDANCHU 1.1L

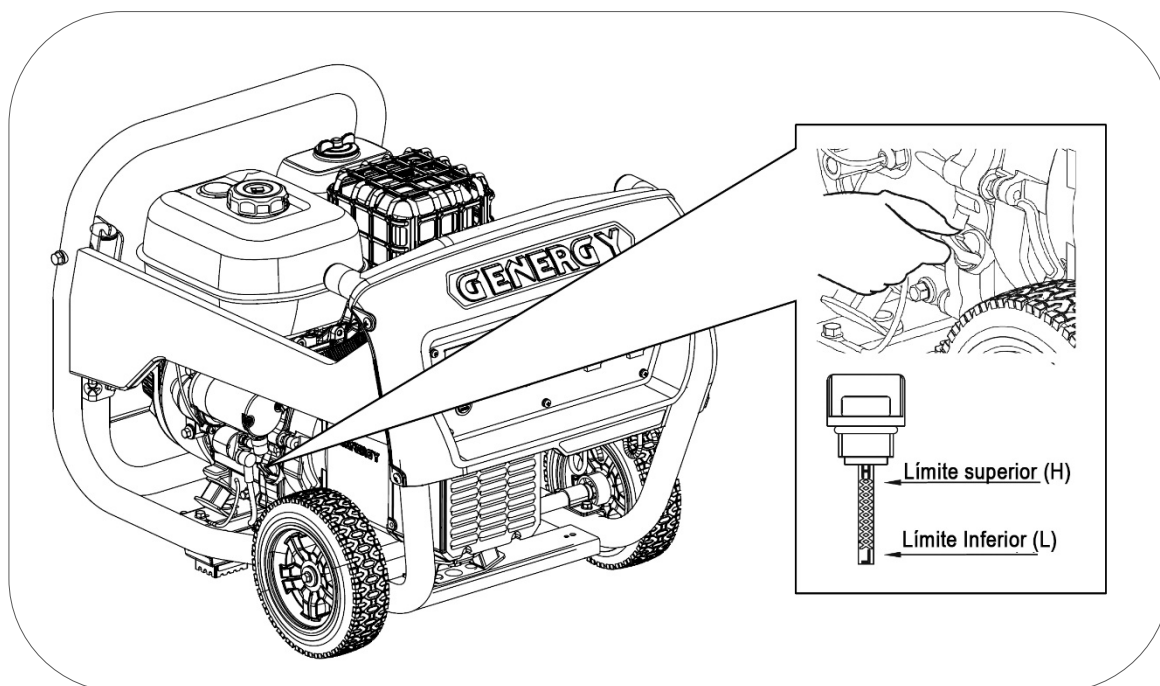

7 Setzen Sie den Öleinfülldeckel wieder ein.

WICHTIG: Um Umweltvorschriften einzuhalten, sollte das gebrauchte Öl in einem versiegelten Behälter aufbewahrt und zur Recyclingstation gebracht werden. Werfen Sie es nicht in den Müll und schütten Sie es nicht auf den Boden.

8.2 Wartung des Luftfilters.

HINWEIS: Ein verschmutzter Luftfilter wird den Luftstrom zum Vergaser einschränken, was zu einer unzureichenden Verbrennung führen kann und ernsthafte Motorprobleme verursacht. Reinigen Sie den Filter regelmäßig gemäß dem Wartungsplan in diesem Handbuch und häufiger in staubigen Bereichen.

HINWEIS: Betreiben Sie den Generator niemals ohne Luftfilter, da dies zu einer schnellen Abnutzung des Motors führt.

WARUNG: Verwenden Sie kein Benzin oder Lösungsmittel mit niedrigem Flammpunkt zur Reinigung des Filters. Sie sind entflammbar und unter bestimmten Bedingungen explosiv.

- 1 Lösen und entfernen Sie die Schmetterlingsmutter (1).
- 2 Heben Sie die Filterabdeckung an (2).
- 3 Lösen und entfernen Sie die Schmetterlingsmutter (3).
- 4 Nehmen Sie den Filter heraus (4-5).
- 5 Trennen Sie den Schwamm (5) vom Patronenfilter (4).
- 6 Reinigen Sie nur den Vorschwammfilter in einer Seifenwasserlösung und lassen Sie ihn vollständig trocknen.
- 7 Tauchen Sie den vollständig getrockneten Vorschwammfilter in das gleiche Öl, das auch der Motor des Generators verwendet.
- 8 Drücken Sie den Vorschwammfilter mit der Hand aus.
- 9 Klopfen Sie den Papierfilter gegen eine harte Oberfläche aus oder reinigen Sie ihn mit einem Luftkompressor (maximal 2 BAR).
- 10 Nachdem der Papierfilter gereinigt wurde, montieren Sie den Vorschwammfilter wieder auf den Papierfilter und bauen Sie den vollständigen, sauberen Filter wieder in die Maschine ein, indem Sie die gleichen Schritte wie beim Ausbau verwenden.

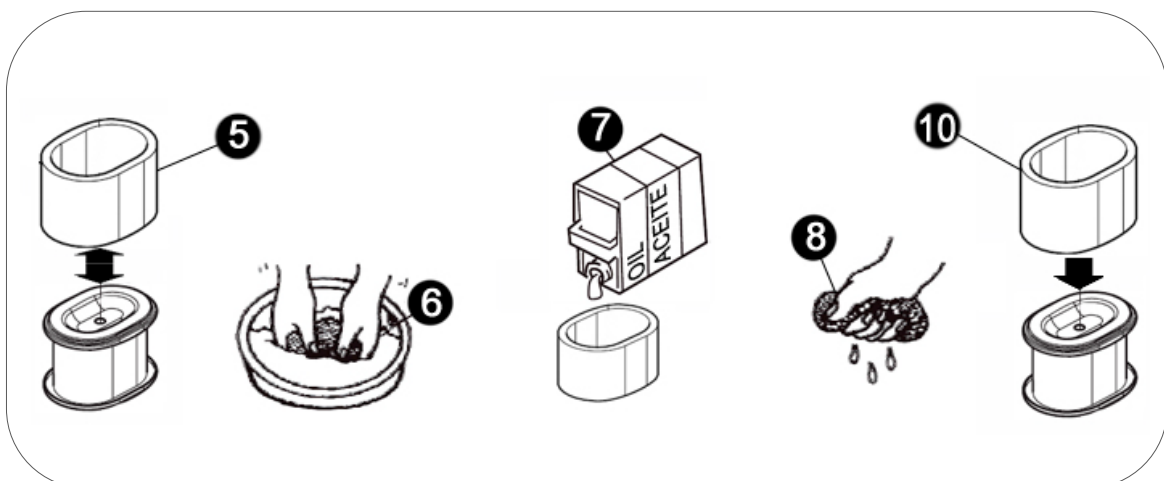
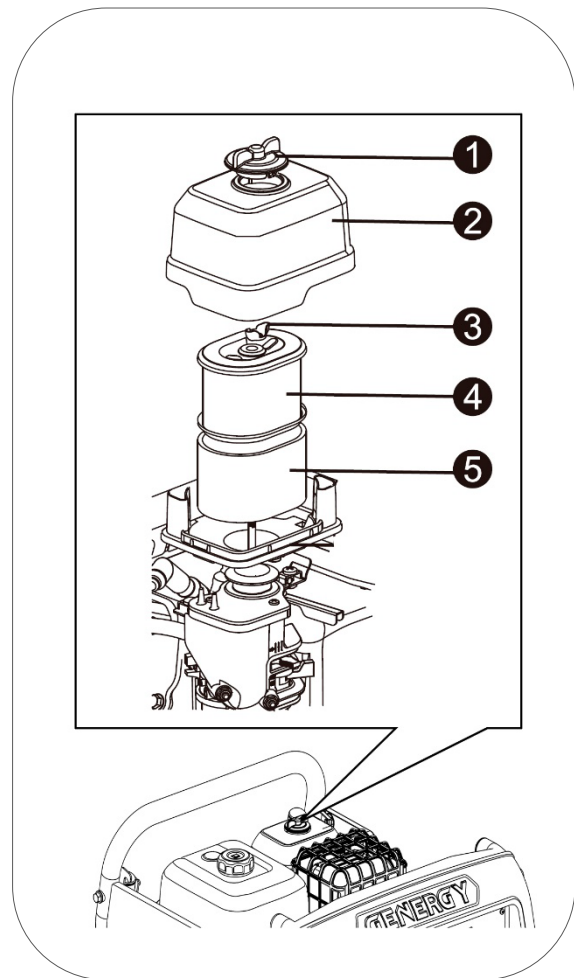

8.3 Wartung der Zündkerze.

Empfohlene Zündkerzen: **TORCH F6RTC**, **NGK BP7ES**, **BOSCH WR3C**.

1. Ziehen Sie die Zündkerzenkappe durch Ziehen nach außen ab (wie durch den Pfeil in der unteren Abbildung gezeigt).
2. Entfernen Sie die Zündkerze mit einem Zündkerzenschlüssel, indem Sie sie gegen den Uhrzeigersinn drehen. **ZÜNDKERZENSCHLÜSSEL**

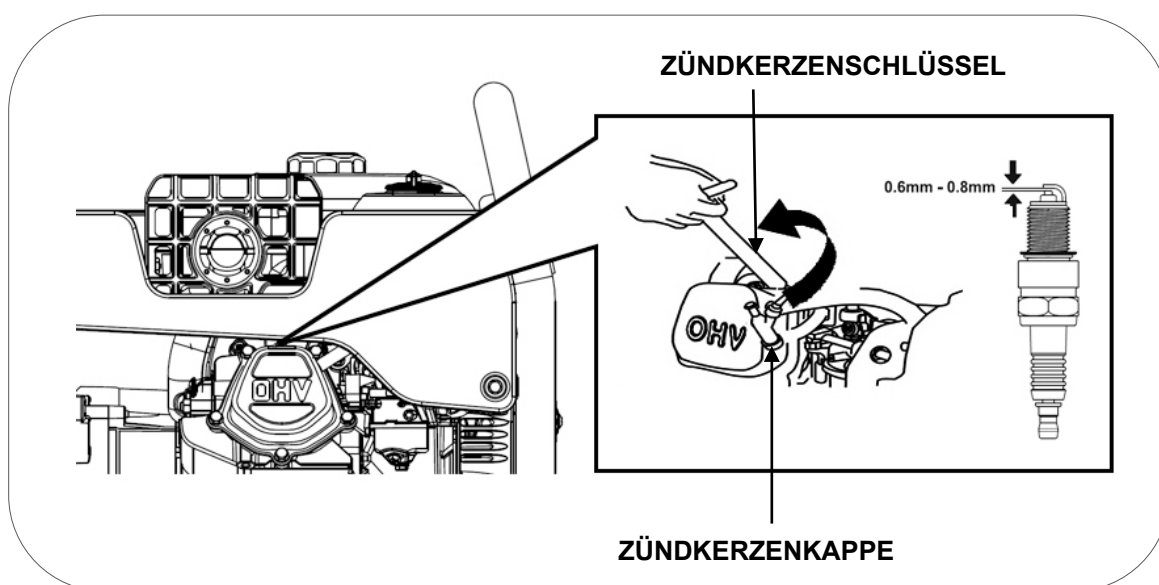

3 Visuell überprüfen Sie die Zündkerze. Wechseln Sie sie aus, wenn der Isolator rissig oder abgesplittert ist. Reinigen Sie den Elektrodenbereich mit einer feinen Drahtbürste, um Ablagerungen zu entfernen.

4 Messen Sie den Elektrodenabstand mit einer Fühlerlehre. Normwert 0,6-0,7 mm. Passen Sie den Abstand vorsichtig an, wenn der Wert nicht korrekt ist.

5 Setzen Sie die Zündkerze vorsichtig wieder ein, beginnen Sie das Gewinde per Hand, um Beschädigungen der Gewinde zu vermeiden. Nachdem die Zündkerze bis zum Ende eingedreht ist, führen Sie die endgültige Anziehen durch:

- Neue Zündkerzen 1/2 Umdrehung mit dem Zündkerzenschlüssel.
- Gebrauchte Zündkerzen von 1/8 bis 1/4 Umdrehung mit dem Zündkerzenschlüssel.

6 Installieren Sie die Zündkerzenkappe wieder.

HINWEIS: Die Zündkerze muss fest angezogen sein. Eine locker sitzende Zündkerze kann überhitzen und sogar den Motor beschädigen. Ebenso kann ein zu starkes Anziehen die Zündkerze und schlimmer noch das Gewinde im Motorblock beschädigen.

8.4 Anpassung des Vergasers für Betrieb in großen Höhen

In großen Höhen ist das normale Luft-Kraftstoff-Gemisch des Vergasers zu reich. Die Leistung wird reduziert und der Kraftstoffverbrauch steigt. Ein zu reiches Gemisch kann auch die Zündkerze verschmutzen und das Starten erschweren.

Wenn der Generator ständig in Höhen über 1.000 Metern betrieben wird, kontaktieren Sie einen autorisierten GNG-Service, um den Vergaser anzupassen (dieser Service ist kostenpflichtig und keine Garantieleistung).

Die 230V Ausgangsleistung des Generators variiert je nach Höhe sowie weiteren Faktoren wie Feuchtigkeit und Temperatur; siehe das Kapitel zur Umgebungskorrektur in diesem Handbuch.

 **HINWEIS:** Wurde der Vergaser für den Betrieb in großen Höhen angepasst, ist das Luft-Kraftstoff-Gemisch für den Betrieb in niedrigeren Höhen zu arm. Der Betrieb in niedrigen Höhen kann dazu führen, dass der Motor überhitzt und schwer beschädigt wird. Es wäre notwendig, den Vergaser in seinen ursprünglichen Zustand zurückzusetzen.

9. Transport und Lagerung.

9.1 Transport des Generators.

Um Kraftstoffverschüttungen während des Transports zu vermeiden, halten Sie das Kraftstoffventil immer geschlossen und sichern Sie das Gerät, damit es sich nicht bewegen kann.

 **HINWEIS:** Legen Sie das Gerät niemals seitlich oder kopfüber für den Transport ab, halten Sie es immer in seiner natürlichen Arbeitsposition.

 **GEFAHR:** Verwenden Sie den Generator niemals innerhalb des Transportfahrzeugs. Der Generator sollte nur unter guten Belüftungsbedingungen verwendet werden.

 **GEFAHR:** Lassen Sie Ihr Fahrzeug nicht lange Zeit in der Sonne geparkt, wenn der Generator darin ist. Eine übermäßige Temperaturerhöhung könnte das Benzin verdampfen lassen und eine explosive Atmosphäre im Fahrzeug schaffen.

 **WARNUNG:** Füllen Sie den Tank nicht über, wenn das Gerät transportiert wird.

 **VORSICHT:** Leeren Sie den Kraftstofftank, wenn der Generator über sehr holprige Straßen oder querfeldein transportiert wird.

9.2 Lagerung des Generators.

Benzin verliert seine Eigenschaften, wenn es lange gelagert wird, und hinterlässt Rückstände, die die Durchgänge des Vergasers verstopfen können, was das Starten nach einer Ruhepause erschwert oder verhindert. Wenn der Generator vorübergehend nicht benutzt wird, befolgen Sie einige Anweisungen.

Gelegentliche Nutzung über das Jahr:

Es kann Schwierigkeiten beim Starten geben, wenn der Generator selten benutzt wird. Um dies zu vermeiden, beachten Sie folgende Anweisungen:

1. Stellen Sie sicher, dass der Generator mindestens 30 Minuten pro Monat läuft.
2. Beenden Sie den Betrieb, indem Sie zuerst die angeschlossenen Geräte trennen, das Kraftstoffventil schließen und warten, bis der Motor mangels Kraftstoff stoppt.
3. Schalten Sie den Not-Aus-Knopf auf OFF.

Lange Zeiträume der Inaktivität:

Lange Zeiträume der Inaktivität (ab 3 Monaten) können das Starten erschweren oder verhindern sowie einen instabilen Betriebsablauf verursachen. Um dies zu vermeiden:

1. Fügen Sie dem Kraftstofftank einen Kraftstoffstabilisator hinzu, wie vom Hersteller angegeben, um die Degradation des Benzins zu verzögern.
2. Starten Sie den Generator für 10 Minuten, damit das behandelte Benzin im Kraftstoffzufuhrsystem zirkulieren kann.
3. Entfernen Sie das Benzin mit einer Handpumpe in einen zugelassenen Kraftstoffbehälter.

HINWEIS: Verwenden Sie keine normalen Plastikflaschen, da einige Kunststoffe sich teilweise zersetzen können, wenn sie mit Benzin in Berührung kommen und dieses kontaminieren. Dieses kontaminierte Benzin kann einen Motor beschädigen, wenn es wiederverwendet wird.

GEFAHR: Benzin ist explosiv und entflammbar. Rauchen Sie niemals oder erzeugen Sie Funken oder Flammen, während Sie Benzin handhaben.

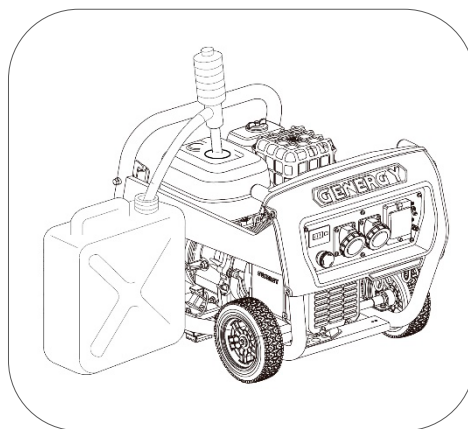

1. Starten Sie den Generator und lassen Sie den Motor mangels Kraftstoff stoppen. Dadurch wird sichergestellt, dass nicht das gesamte Kraftstoffzufuhrsystem leer ist.
2. Ersetzen Sie das Motoröl.
3. Entfernen Sie die Zündkerze (siehe Punkt 8.3) und gießen Sie einen Teelöffel sauberes Motoröl (10 ~ 20 ml) in den Zylinder. Ziehen Sie vorsichtig an der Startkordel, um den Motor zu drehen und das Öl zu verteilen. Installieren Sie anschließend die Zündkerze wieder.

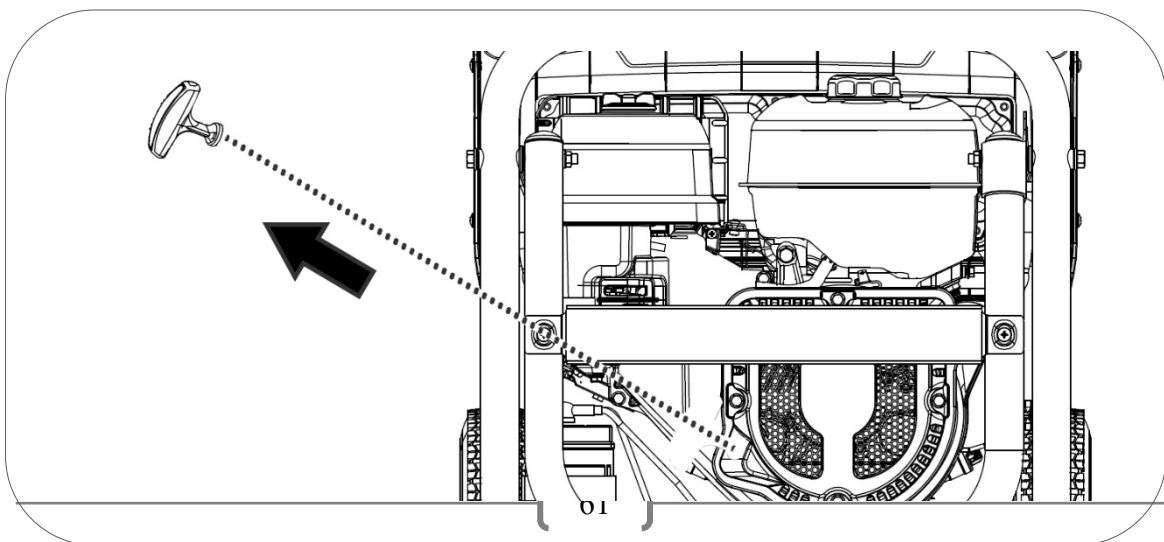

- 4 Ziehen Sie die Startkordel langsam bis Sie Widerstand spüren. In diesem Moment befindet sich der Kolben auf seinem Kompressionshub und die Ein- und Auslassventile sind geschlossen. In dieser Position kann keine Feuchtigkeit in den Motor gelangen, was einen Schutz gegen interne Korrosion bietet.
- 5 Bedecken Sie den Generator mit einer Abdeckung und lagern Sie ihn an einem stabilen, sauberen, trockenen Ort fern von Feuchtigkeit und direkter Sonneneinstrahlung.

Variabel: Wenn es nicht praktikabel ist, den Kraftstofftank vollständig zu leeren, können Sie ihn auch voll mit stabilisiertem Benzin lassen. Nach Zugabe des Stabilisators starten Sie den Motor für 10 Minuten, damit das Benzin bis zum Motor zirkulieren kann. Schließen Sie das Ventil und lassen Sie den Motor laufen, bis er mangels Kraftstoff stoppt.

HINWEIS: Wir empfehlen die Verwendung bekannter Marken für den Stabilisator, da der Einsatz eines unangemessenen, falschen oder zweifelhaften Zusatzes zu Ausfällen oder Schäden führen kann, die vollständig von der Garantie ausgeschlossen sind.

HINWEIS: Die Verwendung von schlechtem oder altem Benzin kann zu Ausfällen und Schäden am Generator führen. Solche Schäden, die durch den Zustand des Kraftstoffs verursacht werden, sind vollständig von der Garantie ausgeschlossen.

HINWEIS: Der Stabilisator verlängert den optimalen Zustand des Benzins nur vorübergehend. Nach Ablauf der vom Hersteller angegebenen Frist kann das Benzin nicht mehr verwendet werden.

10. Fehlerbehebung:

- Wenn der Motor nicht startet:



- Die angeschlossenen 230V Geräte funktionieren nicht:

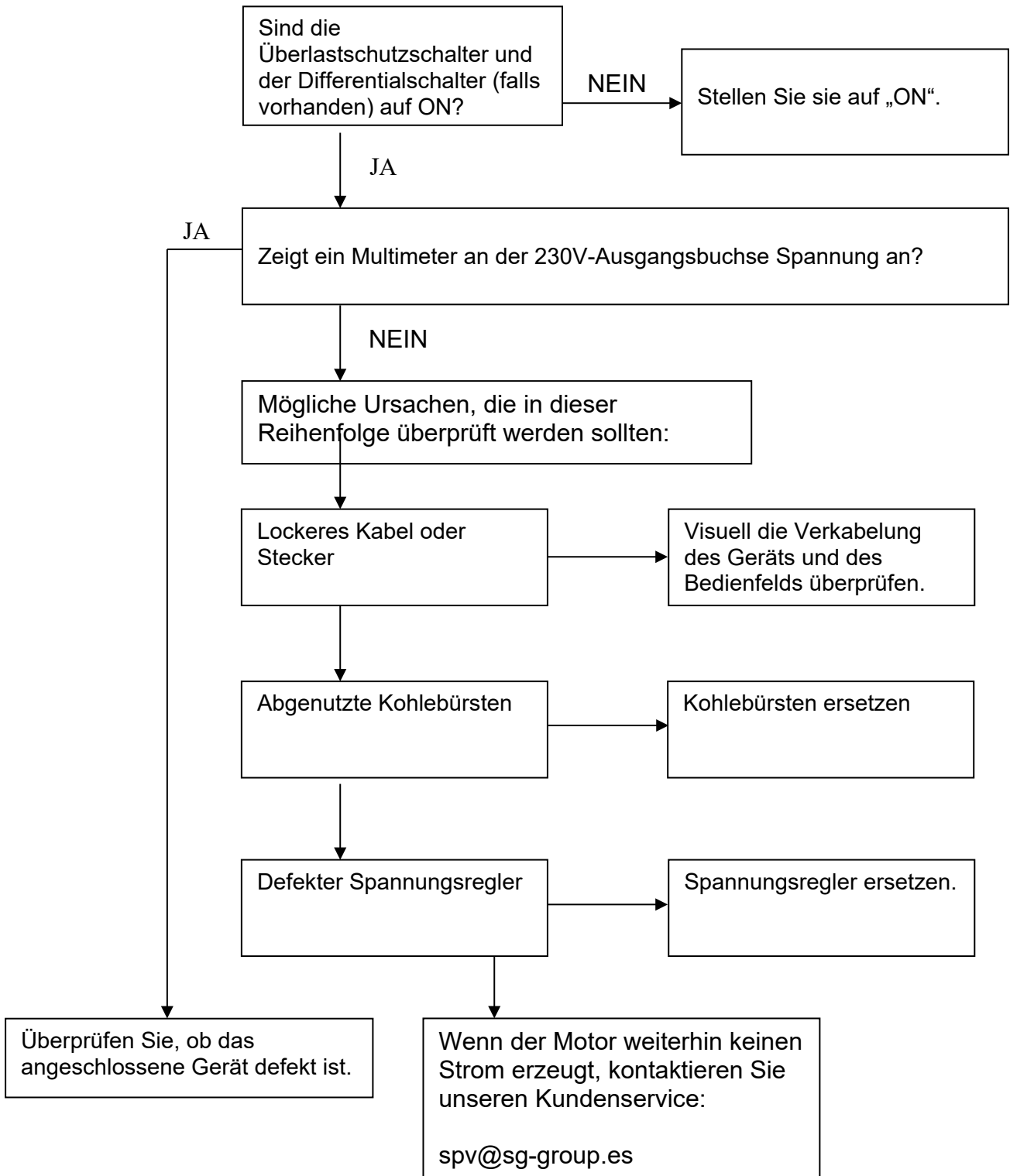

11. Technische Informationen:

MODELL	VELETA-VELETA S
Spannungsstabilisierungssystem — Spannung — Frequenz	Elektronik – 230V – 50HZ
AC 230V Maximal (S2 5min)	2800W
AC 230V Nennspannung (COP)	2500W
AC 400V Maximal (S 25min)	-
AC 400V Nennspannung (COP)	-
Typ nach Anzahl der Phasen	Einphasig
Leistungsfaktor	1
Motormodell	SGB208PRO
Hubraum	208CC
Motortyp	Benzin, 4-Takt OHV luftgekühlt
Durchschnittlicher Schalldruckpegel 7m LpA (Leerlauf-nominal)	64dB – 73dB
Garantierter Schallleistungspegel LwA	96dB
Starttyp	Elektrisch (manuell in der Version S)
Tankkapazität	2.6L
Verbrauch pro Stunde bei 25% 50% 75% Last	0.8 L/H — 1.00 L/H — 1.3 L/H
Laufzeit bei 25% 50% 75% Last	3.2 H — 2.6 H — 2H
Ölkapazität und -qualität	0.6L — SAE10W40
Isolationsniveau	F
Isolationsqualitätsklasse	A
Leistungsklasse	G1
Standard	ISO 8528-13:2016
Transportkit	Integriert mit 8" Rädern
Maße ohne - mit Rädern	715 x 517 x 527
Gewicht	56/51kg

MODELL	JACA – JACA S
Spannungsstabilisierungssystem — Spannung — Frequenz	Elektronik – 230V – 50HZ
AC 230V Maximal (S2 5min)	3300W
AC 230V Nennspannung (COP)	3000W
AC 400V Maximal (S 25min)	-
AC 400V Nennspannung (COP)	-
Typ nach Anzahl der Phasen	Einphasig
Leistungsfaktor	1
Motormodell	SGB224PRO
Hubraum	224CC
Motortyp	Benzin, 4-Takt OHV luftgekühlt
Durchschnittlicher Schalldruckpegel 7m LpA (Leerlauf-nominal)	64dB – 73dB
Garantierter Schallleistungspegel LwA	96dB
Starttyp	Elektrisch (manuell in der Version S)
Tankkapazität	2.6L
Verbrauch pro Stunde bei 25% 50% 75% Last	0.8 L/H — 1 L/H — 1.4 L/H
Laufzeit bei 25% 50% 75% Last	2.25 H — 2.6 H — 1.85H
Ölkapazität und -qualität	0.6L — SAE10W40
Isolationsniveau	F
Isolationsqualitätsklasse	A
Leistungsklasse	G1
Standard	ISO 8528-13:2016
Transportkit	Integriert mit 8" Rädern
Maße	715 x 517 x 527
Gewicht	57/53kg

MODELL	PANTICOSA-PANTICOSA S
Spannungsstabilisierungssystem — Spannung — Frequenz	Elektronik – 230V – 50HZ
AC 230V Maximal (S2 5min)	4500W
AC 230V Nennspannung (COP)	4000W
AC 400V Maximal (S 25min)	-
AC 400V Nennspannung (COP)	-
Typ nach Anzahl der Phasen	Einphasig
Leistungsfaktor	1
Motormodell	SGB272PRO
Hubraum	272CC
Motortyp	Benzin, 4-Takt OHV luftgekühlt
Durchschnittlicher Schalldruckpegel 7m LpA (Leerlauf-nominal)	66dB – 73dB
Garantierter Schallleistungspegel LwA	96dB
Starttyp	Elektrisch (manuell in der Version S)
Tankkapazität	3.1L
Verbrauch pro Stunde bei 25% 50% 75% Last	1L/H — 1.25L/H — 2 L/H
Laufzeit bei 25% 50% 75% Last	3.1 H — 2H — 1.5 H
Ölkapazität und -qualität	0.6L — SAE10W40
Isolationsniveau	F
Isolationsqualitätsklasse	A
Leistungsklasse	G1
Standard	ISO 8528-13:2016
Transportkit	Integriert mit 8" Rädern
Maße	715 x 517 x 527
Gewicht	59/54kg

MODELL	NAVACERRADA-NAVACERRADA S
Spannungsstabilisierungssystem — Spannung — Frequenz	Elektronik – 230V – 50HZ
AC 230V Maximal (S2 5min)	5500W
AC 230V Nennspannung (COP)	5000W
AC 400V Maximal (S 25min)	-
AC 400V Nennspannung (COP)	-
Typ nach Anzahl der Phasen	Einphasig
Leistungsfaktor	1
Motormodell	SGB420PRO
Hubraum	420CC
Motortyp	Benzin, 4-Takt OHV luftgekühlt
Durchschnittlicher Schalldruckpegel 7m LpA (Leerlauf-nominal)	67dB – 74dB
Garantierter Schallleistungspegel LwA	97dB
Starttyp	Elektrisch (manuell in der Version S)
Tankkapazität	6L
Verbrauch pro Stunde bei 25% 50% 75% Last	1.5 L/H — 1.8 L/H — 2.3L/H
Laufzeit bei 25% 50% 75% Last	4 H — 3.4 H — 2.6 H
Ölkapazität und -qualität	1.1L — SAE10W40
Isolationsniveau	F
Isolationsqualitätsklasse	A
Leistungsklasse	G1
Standard	ISO 8528-13:2016
Transportkit	Integriert mit 10" Rädern
Maße	789 x 623 x 641
Gewicht	89/94kg

MODELL	ASTUN-ASTUN S
Spannungsstabilisierungssystem — Spannung — Frequenz	Elektronik – 230V – 50HZ
AC 230V Maximal (S2 5min)	7000W
AC 230V Nennspannung (COP)	6500W
AC 400V Maximal (S 25min)	-
AC 400V Nennspannung (COP)	-
Typ nach Anzahl der Phasen	Einphasig
Leistungsfaktor	1
Motormodell	SGB420PRO
Hubraum	420CC
Motortyp	Benzin, 4-Takt OHV luftgekühlt
Durchschnittlicher Schalldruckpegel 7m LpA (Leerlauf-nominal)	68dB – 74dB
Garantierter Schalleistungspegel LwA	97dB
Starttyp	Elektrisch (manuell in der Version S)
Tankkapazität	6L
Verbrauch pro Stunde bei 25% 50% 75% Last	2 L/H — 2.6 L/H — 3L/H
Laufzeit bei 25% 50% 75% Last	3 H — 2.4 H — 2 H
Ölkapazität und -qualität	1.1L — SAE10W40
Isolationsniveau	F
Isolationsqualitätsklasse	A
Leistungsklasse	G1
Standard	ISO 8528-13:2016
Transportkit	Integriert mit 10" Rädern
Maße	781 x 621 x 641
Gewicht	96/91kg

MODELL	CANDANCHU – CANDANCHU S
Spannungsstabilisierungssystem — Spannung — Frequenz	Elektronik – 230V – 50HZ
AC 230V Maximal (S2 5min)	6500W
AC 230V Nennspannung (COP)	6000W
AC 400V Maximal (S 25min)	7000W
AC 400V Nennspannung (COP)	6500W
Typ nach Anzahl der Phasen	Dreiphasig
Leistungsfaktor	0.8
Motormodell	SGB420PRO
Hubraum	420CC
Motortyp	Benzin, 4-Takt OHV luftgekühlt
Durchschnittlicher Schalldruckpegel 7m LpA (Leerlauf-nominal)	68dB – 74dB
Garantierter Schalleistungspegel LwA	97dB
Starttyp	Elektrisch (manuell in der Version S)
Tankkapazität	6L
Verbrauch pro Stunde bei 25% 50% 75% Last	2 L/H — 2.6 L/H — 3L/H
Laufzeit bei 25% 50% 75% Last	3 H — 2.4 H — 2 H
Ölkapazität und -qualität	1.1L — SAE10W40
Isolationsniveau	F
Isolationsqualitätsklasse	A
Leistungsklasse	G1
Standard	ISO 8528-13:2016
Transportkit	Integriert mit 10" Rädern
Maße	789 x 623 x 641
Gewicht	95/90kg

Messungen der Geräuschpegel:

- ✓ Der Schalldruckpegel in 7 Metern Entfernung ist der arithmetische Mittelwert des Schalldruckpegels (LpA), der in vier Richtungen und in 7 Metern Entfernung vom Generator gemessen wird.

HINWEIS: Der Geräuschpegel kann in verschiedenen Umgebungen erheblich variieren.

Verwendete harmonisierte Norm:

- ✓ ISO8528-13:2016: Verbrennungsmotorgesteuerte Stromerzeugungsaggregate

Anwendbare EU-Richtlinien:

2006/42/EG:	Maschinenrichtlinie
EU/2016/1628:	Emissionen von motorbetriebenen Maschinen
2014/30/EU:	Elektromagnetische Verträglichkeit
2014/35/EU:	Niederspannungsrichtlinie
2000/14/EG (geändert durch 2005/88/EG):	Richtlinie über Geräuschemissionen
2011/65/EU:	RoHS-Richtlinie
(EG) Nr. 1907/2006:	REACH-Verordnung

12. Garantieinformationen:

Ihr Gerät hat folgende Garantie:

- ✓ 2 Jahre für an Verbraucher (Privatpersonen) verkaufte Maschinen.
- ✓ 1 Jahr für an Unternehmen, Gesellschaften, Genossenschaften, Selbstständige und andere rechtliche Einheiten, die nicht als Privatpersonen gelten, verkaufte Maschinen.

Die Garantiedauer richtet sich ausschließlich nach der Rechnung und der rechtlichen Natur des Rechnungsempfängers, nicht nach dem Verwendungszweck oder der Nutzung des Produkts.

Die Garantie deckt alle Mängel, die während der Garantiezeit auftreten können, vorausgesetzt, die Wartung und Pflege des Geräts waren angemessen. Die Garantie umfasst alle notwendigen Ersatzteile sowie die Arbeitskosten.

Die Garantie deckt keine Verbrauchsmaterialien (Filter, Batterien, Zündkerzen) ab, noch umfasst sie Wartungsarbeiten zur Vorbeugung. Auch der normale Verschleiß durch Abnutzung der Teile ist von der Garantie ausgeschlossen.

